

**POSNET**

[posnet.com](http://posnet.com)

**Instrukcja obsługi**

**MOBILE HS<sub>EJ</sub>**



© POSNET Polska S.A.  
ul. Muncypalna 33  
02-281 Warszawa  
[posnet@posnet.com](mailto:posnet@posnet.com)



# Instrukcja obsługi

# POSNET MOBILE

# HS 2.02

Wersja dokumentu 1.1

Uwaga: Instrukcja może ulec zmianie.

Najnowsza wersja dokumentu dostępna jest na stronie internetowej [www.posnet.com](http://www.posnet.com).



<b>WAŻNE INFORMACJE .....</b>	<b>8</b>
ZAWARTOŚĆ OPAKOWANIA .....	8
ROLKI KASOWE.....	9
WYMIANA PAPIERU .....	9
CZYSZCZENIE GŁOWICY DRUKUJĄCEJ .....	9
NAPRAWA KASY .....	10
KSIĄŻKA SERWISOWA .....	11
DATA I CZAS .....	11
PARAGONY I RAPORTY DOBOWE .....	11
KOPIA ELEKTRONICZNA .....	11
ZEROWANIE RAM .....	12
KODY AUTORYZACJI.....	12
ZASILANIE .....	12
INFORMACJE ZWIĄZANE Z OCHRONĄ ŚRODOWISKA .....	13
<b>SŁOWNICZEK .....</b>	<b>14</b>
STAWKI PTU .....	14
TRYBY PRACY .....	14
TRYB NIEFISKALNY.....	14
TRYB FISKALNY .....	14
TRYB TYLKO DO ODCZYTU .....	14
FISKALIZACJA .....	15
RAPORT FISKALNY DOBOWY .....	15
RAPORT OKRESOWY .....	15
RAPORT MIESIĘCZNY .....	15
RAPORT ROZLICZENIOWY .....	16
UTARG .....	16
STAN KASY .....	16
BAZA TOWAROWA .....	16
PAMIĘĆ FISKALNA .....	16
CZAS BEZCZYNNOSCI .....	16
TOTALIZERY .....	17
TOTALIZERY NARASTAJĄCE.....	17
<b>DANE TECHNICZNE.....</b>	<b>19</b>
<b>BUDOWA KASY .....</b>	<b>21</b>
GŁÓWNE ELEMENTY KASY.....	21
ZŁĄCZA KASY .....	21

ZAKŁADANIE PAPIERU .....	22
KLAWIATURA .....	23
<i>Schemat układu panelu klawiatury</i> .....	23
<i>Funkcje poszczególnych klawiszy</i> .....	23
DIODY SYGNALIZACYJNE .....	25
ZASILANIE / AKUMULATOR .....	25
<i>Parametry techniczne akumulatora</i> .....	27
<i>Wymiana akumulatora</i> .....	28
<i>Zasady zasilania kasy</i> .....	29
<i>Informatyczny Nośnik Danych</i> .....	30
WSKAZÓWKI DOTYCZĄCE KONSERWACJI .....	30
<i>Kurz i pył</i> .....	30
<i>Zabrudzenia obudowy</i> .....	31
<b>OGÓLNE INFORMACJE DOTYCZĄCE DZIAŁANIA KASY .....</b>	<b>32</b>
URUCHOMIENIE I LOGOWANIE .....	32
WYŁĄCZENIE KASY .....	32
PODSTAWOWE ZASADY PORUSZANIA SIĘ PO MENU .....	33
UPRAWNIENIA OPERATORA .....	33
MENU KIEROWNIKA .....	33
MENU KASJERA .....	36
<b>REJESTROWANIE SPRZEDAŻY W KASIE .....</b>	<b>37</b>
TRYBY SPRZEDAŻY .....	37
<i>Wprowadzenie kasy w tryb sprzedaży</i> .....	37
<i>Przełączenie pomiędzy trybami sprzedaży</i> .....	37
<i>Wyprowadzanie kasy z trybu sprzedaży</i> .....	38
BLOKADA KLAWIATURY .....	38
STANDARDOWY TRYB SPRZEDAŻY .....	39
<i>Sprzedaż towaru z podaniem ceny i ilości</i> .....	39
<i>Sprzedaż towaru z zaprogramowaną ceną</i> .....	40
<i>Sprzedaż z użyciem czytnika kodów kreskowych</i> .....	41
<i>Rabaty i narzuty</i> .....	43
<i>Udzielanie rabatów do poszczególnych pozycji</i> .....	43
<i>Udzielanie rabatu/narzutu do całego paragonu</i> .....	44
<i>Wydanie / przyjęcie opakowania</i> .....	44
<i>Formy płatności</i> .....	45
<i>Zapłata gotówką</i> .....	46
<i>Zapłata gotówką z ustawioną obowiązkową wpłatą</i> .....	46

Zapłata formami.....	46
Zapłata walutą.....	47
Reszta .....	47
WPŁATA I WYPŁATA .....	47
USUWANIE POZYCJI PARAGONU (STORNO).....	48
ANULOWANIE PARAGONU .....	49
NIP NABYWCY .....	49
TRYB SPRZEDAŻY SZYBKIEJ .....	50
USŁUGI CZASOWE .....	51
<i>Przeглядanie kwitów – rozliczanie kwitów</i> .....	52
<i>Wystaw kwit</i> .....	53
<i>Paragon z ręki</i> .....	56
<i>Paragon wg czasu</i> .....	57
Paragon wg daty/godziny.....	57
Paragon wg czasu.....	58
<b>RAPORTY .....</b>	<b>59</b>
RAPORTY ZERUJĄCE.....	59
<i>Raport dobowy</i> .....	59
<i>Raport sprzedaży</i> .....	60
<i>Raport opakowań</i> .....	62
<i>Raport zmianowy sprzedaży</i> .....	63
<i>Raport kasjera</i> .....	63
<i>Raport rabatów</i> .....	64
<i>Raport form płatności</i> .....	64
<i>Raporty grup towarowych</i> .....	65
Raport grup towarowych .....	65
Raport grup tygodniowy .....	66
Raport grup roczny.....	66
<i>Raporty usług czasowych</i> .....	67
Raport sprzedaży.....	67
Raport kwitów aktywnych.....	68
<i>Zestaw raportów</i> .....	68
RAPORTY CZYTAJĄCE .....	69
<i>Raporty okresowe</i> .....	69
Raport okresowy pełny .....	69
Raport okresowy podsumowanie .....	71
Raport miesięczny pełny .....	72
Raport miesięczny podsumowanie .....	72
Raport rozliczeniowy.....	73

<i>Raport sprzedaży</i> .....	73
<i>Raport PLU nieaktywnych</i> .....	75
<i>Raport PLU z PTU</i> .....	76
<i>Raport pełny bazy PLU</i> .....	77
<i>Raport opakowań</i> .....	78
<i>Raport zmianowy sprzedaży</i> .....	78
<i>Raport kasjera</i> .....	79
<i>Raport rabatów</i> .....	80
<i>Raport form płatności</i> .....	81
<i>Raport klawiszy skrótu</i> .....	82
<i>Raporty grup towarowych</i> .....	82
<i>Raport grup towarowych</i> .....	82
<i>Raport grup tygodniowy</i> .....	83
<i>Raport grup roczny</i> .....	84
<i>Raport zestawów raportów</i> .....	85
<i>Raporty usług czasowych</i> .....	85
<i>Raport sprzedaży</i> .....	85
<i>Raport kwitów aktywnych</i> .....	86
<i>Raport cenników</i> .....	86
<i>Raport asortymentów</i> .....	87
<i>Raport zmian PTU</i> .....	87
<i>Raport formatów kodów</i> .....	88
<i>Raport kasy napisów stałych</i> .....	88
<i>Raport serwisowy</i> .....	88
<i>Raport jednostek miary</i> .....	89
<i>Raport opisów wpłat i wypłat</i> .....	89
<i>Raport obsługi błędów</i> .....	89
<i>Raporty konfiguracji</i> .....	90
<i>Raport poglądowy</i> .....	90
<i>Raport komunikacji</i> .....	90
<b>PROGRAMOWANIE KASY</b> .....	<b>92</b>
PROCEDURA EDYCJI/KASOWANIA ISTNIEJĄCEGO REKORDU .....	92
PROGRAMOWANIE PLU .....	93
PROGRAMOWANIE OPAKOWAŃ.....	97
PROGRAMOWANIE KASJERA.....	98
<i>Programowanie nowego kasjera</i> .....	101
PROGRAMOWANIE RABATÓW/NARZUTÓW .....	102
PROGRAMOWANIE FORM PŁATNOŚCI .....	104
KLAWISZE SKRÓTU .....	106



GRUPY TOWAROWE .....	108
ZESTAWY RAPORTÓW .....	109
STAWKI PTU .....	111
<i>Programowanie stawek PTU:</i> .....	111
<i>Informacja o zmianie</i> .....	113
<i>Anuluj zmianę</i> .....	113
FORMAT KODÓW KRESKOWYCH .....	113
DATA I CZAS .....	115
PROGRAMOWANIE NAGŁÓWKA .....	116
NUMER KASY .....	117
HASŁO KIEROWNIKA .....	118
TEKSTY REKLAMOWE .....	118
JEDNOSTKI MIARY .....	119
OPISY WPLĄT I WYPŁAT .....	120
OBŚŁUGA BŁĘDÓW .....	120
<b>KASOWANIE REKORDÓW BAZ.....</b>	<b>122</b>
<b>KONFIGURACJA KASY.....</b>	<b>123</b>
KWOTY W GROSZACH .....	123
WYŚWIETLACZE.....	123
<i>Wyświetlacz klienta</i> .....	124
<i>Wyświetlacz operatora</i> .....	125
<i>Zanik podświetlenia</i> .....	125
<i>Czas zaniku podświetlenia</i> .....	126
WYDRUK .....	127
<i>Czułość papieru</i> .....	127
<i>Oszczędność papieru</i> .....	127
<i>Tryb ekonomiczny</i> .....	128
<i>Wydruki nefiskalne</i> .....	128
<i>Wydruki zmian PLU</i> .....	129
DŹWIĘKI KLAWIATURY .....	130
BLOKADA KLAWIATURY .....	130
USŁUGI PC.....	131
<i>Interfejs</i> .....	131
<i>Strona kodowa</i> .....	132
<i>Modem</i> .....	133
Konfiguracja modemu.....	133
Inicjalizacja modemu.....	133
<i>Logowanie zdalne</i> .....	134

USB.....	134
URZĄDZENIA ZEWNĘTRZNE .....	135
<i>Skanery</i> .....	135
<i>Wagi</i> .....	137
USŁUGI CZASOWE .....	137
<i>Aktywacja usług czasowych</i> .....	137
<i>Cenniki usług czasowych</i> .....	138
Baza cenników .....	138
Wydruk cenników .....	142
<i>Baza asortymentów</i> .....	142
Programowanie asortymentów .....	143
Kontrola asortymentów .....	144
<i>Numeracja kwitów</i> .....	145
<i>Kody kreskowe na kwicie</i> .....	145
<i>Paragon z ręki</i> .....	146
<i>Paragon według czasu</i> .....	146
<i>Tryb zamknięcia</i> .....	147
TRYB SPRZEDAŻY .....	147
NUMER KASY .....	148
KONFIGURACJA SPRZEDAŻY.....	149
<i>Rabaty / narzuty z ręki</i> .....	149
<i>Płatność gotówką</i> .....	149
<i>Sprawdzanie ceny</i> .....	150
<i>Kontrola stanu kasy</i> .....	151
<i>Klawisz PLU</i> .....	151
<i>NIP nabywcy</i> .....	152
KONFIGURACJA FUNKCJI.....	153
<i>Grupy towarowe</i> .....	153
<i>Czas wylogowania</i> .....	153
<i>Deklaracja stanu kasy</i> .....	154
<i>Zmiana – wyloguj</i> .....	155
<i>Weryfikacja utargu</i> .....	155
<i>Grafika na wydruku</i> .....	156
STAN AKUMULATORA .....	157
<b>WALUTA EWIDENCYJNA .....</b>	<b>158</b>
WALUTA AKTUALNA.....	158
ZMIANA WALUTY EWIDENCYJNEJ .....	158
PRZELICZENIE.....	160

WYŁĄCZENIE ZMIANY WALUTY .....	161
<b>KOPIA ELEKTRONICZNA .....</b>	<b>163</b>
OSTATNIE DOKUMENTY .....	163
ZAWARTOŚĆ PAMIĘCI PODRĘCZNEJ.....	163
ZAWARTOŚĆ IND .....	164
INFORMACJE KE .....	165
<i>Weryfikacja IND</i> .....	166
<i>Historia KE</i> .....	166
POJEMNOŚĆ IND .....	166
INICJALIZACJA IND.....	167
ZAMKNIĘCIE NOŚNIKA KE .....	169
<b>POSTĘPOWANIE W PRZYPADKU AWARII .....</b>	<b>170</b>
BŁĘDY ZWIĄZANE Z KONFIGURACJĄ .....	171
BŁĘDY LOGOWANIA I WYLOGOWANIA .....	172
BŁĘDY ZWIĄZANE Z RAPORTAMI.....	172
BŁĘDY AUTORYZACJI.....	172
BŁĘDY ZWIĄZANE Z OPERACJAMI NA TYPACH STATYSTYKI .....	173
BŁĘDY ZWIĄZANE ZE STANEM KASY.....	173
BŁĘDY BAZ DANYCH.....	173
BŁĘDY ZWIĄZANE Z WYDRUKIEM .....	175
BŁĘDY APLIKACJI ZWIĄZANE Z RTC .....	176
BŁĘDY FATALNE INICJALIZACJI BAZ DANYCH .....	177
BŁĘDY ZWIĄZANE ZE ZWORĄ SERWISOWĄ.....	177
BŁĘDY FATALNE PAMIĘCI FISKALNEJ .....	177
BŁĘDY ZMIAN WALUT EWIDENCYJNYCH .....	180
BŁĘDY ZWIĄZANE Z KOPIĄ ELEKTRONICZNĄ .....	180
<b>CERTYFIKATY .....</b>	<b>182</b>

## WAŻNE INFORMACJE

### Korzystanie z niniejszej instrukcji

Każde zagadnienie opisane jest w instrukcji w taki sposób, aby w razie potrzeby czytelnik mógł w prosty sposób znaleźć potrzebne informacje w jej częściach.

### Sposób prezentacji informacji



Takim symbolem oznaczone są informacje istotne z punktu widzenia bezpiecznego użytkownika urządzenia. Zaleca się uważne ich czytanie.



Takim symbolem oznaczone są przydatne wskazówki. Dzięki nim można poznać szybsze i bardziej uniwersalne sposoby pracy.

## ZAWARTOŚĆ OPAKOWANIA

Po rozpakowaniu należy sprawdzić zawartość opakowania. W przypadku jakichkolwiek nieprawidłowości należy skontaktować się ze sprzedawcą.

W opakowaniu znajdują się:

- Kasa fiskalna POSNET MOBILE HS 2.02,
- zasilacz,
- kabel RS 232,
- płyta CD zawierająca:
  - POSNET OPF – program do odczytu zawartości pamięci fiskalnej,
  - POSNET ARCHIWIZATOR – program do odczytu zawartości kopii elektronicznej,
  - POSNET ARCHWIZER – program do archiwizowania zawartości kopii elektronicznej,
  - sterowniki USB,
  - instrukcję obsługi.
- instrukcja obsługi POSNET MOBILE HS 2.02 (wersja drukowana),
- książka serwisowa,
- karta gwarancyjna,
- formularz zgłoszenia kasy przez podatnika.

## ROLKI KASOWE

Zaleca się używanie oryginalnego papieru termicznego polecanego przez firmę Posnet. Używanie innego papieru niż oryginalny może doprowadzić do uszkodzenia głowicy mechanizmu drukującego i znacznie zmniejszyć jakość wydruków.



**Korzystanie z papieru niespełniającego wymagań określonych przez producenta powoduje utratę gwarancji.**

Ponadto papier nieodpowiadający warunkom technicznym nie gwarantuje zachowania treści wydruków przez okres 5 lat.

## WYMIANA PAPIERU

Do wysuwania papieru służy klawisz **[STRZAŁKA W GÓRĘ]**.

Nie wolno wysuwać papieru z komory mechanizmu drukującego w inny sposób, gdy pokrywa dociskająca głowicę (papier) do wałka jest opuszczona – grozi to uszkodzeniem mechanizmu.



**W sytuacji innej niż uruchomienie (włączenie) kasy lub wydruk, brak papieru spowodowany wyjęciem rolki lub wysunięciem całej jego ilości za pomocą klawisza **[STRZAŁKA W GÓRĘ]** nie jest zgłaszany komunikatem.**

Papier należy wymieniać w momencie pojawienia się zabarwionej krawędzi. Opis wymiany papieru znajduje się w rozdziale „Wymiana papieru”.



### Niebezpieczeństwo poparzenia!

**Głowica mechanizmu drukującego i jej okolice podczas drukowania mogą szybko nagrzać się do wysokiej temperatury. Nie należy dotykać głowicy drukującej i jej bezpośrednich okolic!**



### Niebezpieczeństwo zranienia!

**Okolice mechanizmu drukującego zawierają ostre, metalowe krawędzie. Aby uniknąć zranienia, zalecana jest ostrożność podczas czynności wymiany papieru oraz obrywania wydrukowanego paragonu.**

## CZYSZCZENIE GŁOWICY DRUKUJĄCEJ

Jeżeli powierzchnia głowicy drukującej jest zabrudzona, należy ją wyczyścić, by nie doprowadzić do uszkodzenia głowicy. Należy przestrzegać następującej instrukcji:

- Nie należy czyścić głowicy bezpośrednio po intensywnym wydruku, z uwagi na ryzyko poparzenia!
- Wyłączyć zasilanie urządzenia.
- Otworzyć pokrywę komory papieru.
- Usunąć wstęgę papieru.
- Delikatnie oczyścić głowicę termiczną przy użyciu bawełnianego wacika nasączonego alkoholem etylowym lub izopropylowym (patrz rysunek).



**Do czyszczenia nie używać innych płynów, zwłaszcza rozpuszczalników oraz twardych, szorstkich lub ostrych narzędzi z uwagi na ryzyko uszkodzenia mechanizmu drukującego.**

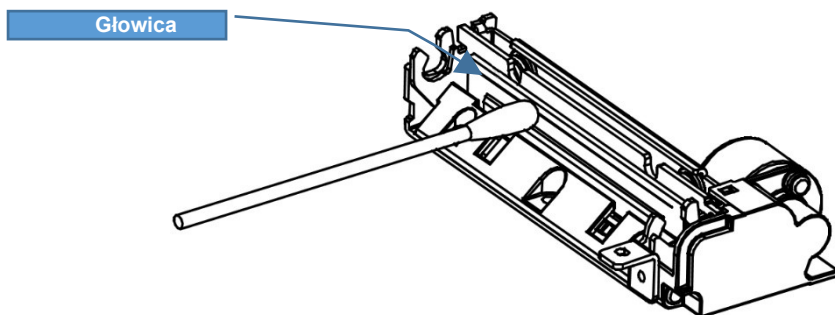

**Czyszczenie linijki termicznej mechanizmu drukującego.**

***Powyższy rysunek jest poglądowy – wygląd mechanizmu drukującego może być różny w zależności od wyboru mechanizmu.***

- Po całkowitym wyschnięciu głowicy założyć wstęgę papieru i zamknąć pokrywę.



**Producent nie ponosi odpowiedzialności za uszkodzenia mechanizmu drukującego powstałe w wyniku nieumiejętnego czyszczenia głowicy drukującej. W przypadku wątpliwości należy skontaktować się z serwisem producenta.**

## NAPRAWA KASY

Z wyjątkiem czynności opisanych w niniejszej instrukcji, nigdy nie należy wykonywać samodzielnie napraw kasy. Powinny one być zlecone serwisowi autoryzowanemu przez Posnet. Pracownik serwisu musi posiadać wystawioną na jego nazwisko, ważną legitymację. Osobom niepowołanym nie wolno, pod groźbą utraty gwarancji, naruszać plombę zabezpieczającą kasę.



**Firma POSNET nie ponosi odpowiedzialności za uszkodzenia kasy spowodowane niewłaściwym zasilaniem, umieszczeniem w warunkach narażających ją na oddziaływanie silnych pól elektrostatycznych, w silnym polu elektromagnetycznym lub w pobliżu substancji promieniotwórczych oraz za ewentualne roszczenia karno-skarbowe ze strony Skarbu Państwa wobec podatnika-użytkownika kasy, wynikające z niewłaściwej eksploatacji i nieprzestrzegania wymagań podanych w niniejszej instrukcji.**

## **KSIĄŻKA SERWISOWA**

Jest to ważny dokument w formie książeczki A5 dołączanej do każdego urządzenia fiskalnego.

W książce tej odnotowuje się najważniejsze informacje dotyczące działania i ewentualnych napraw kasy (przeglądy techniczne, zmiany stawek VAT itd.). Książka serwisowa powinna być zawsze dostępna na wezwanie urzędnika prowadzącego kontrolę skarbową.

## **DATA I CZAS**

Użytkownik kasy może samodzielnie zmienić czas, zgodnie z obowiązującymi przepisami – raz na dobę, maksymalnie o  $\pm 2$  godziny. Przed rozpoczęciem sprzedaży należy upewnić się, czy data i czas zegara kasy są prawidłowe. W przypadku rozbieżności większej niż 2 godziny konieczny jest kontakt z serwisem.

## **PARAGONY I RAPORTY DOBOWE**

Każda transakcja powinna zakończyć się wydrukowaniem paragonu, który zgodnie z przepisami, należy wręczyć osobie kupującej. Każdy dzień pracy (sprzedaży) należy zakończyć wykonaniem raportu dobowego.

## **KOPIA ELEKTRONICZNA**

Kasa Posnet Mobile HS wyposażona jest w Informatyczny Nośnik Danych (IND), na którym, po jego inicjalizacji, zapisywane są kopie wydrukowanych dokumentów.

Zgodnie z obowiązującymi przepisami, na podatniku ciąży obowiązek prowadzenia bieżącej kontroli w zakresie prawidłowego i terminowego przekazu danych do archiwizowania na IND. Ponadto podatek ponosi pełną odpowiedzialność za zniszczenie lub zgubienie IND oraz utratę prawidłowo zapisanych na nim danych.

Producent zaleca systematyczne wykonywanie przez podatnika dodatkowych kopii danych na innym nośniku (np. pendrive). Można do tego celu wykorzystać program Posnet Archwizator, który jest dołączony na płycie CD lub pobrać go ze strony [www.posnet.com](http://www.posnet.com).

## ZEROWANIE RAM

Zerowanie RAM może być skutkiem błędnego działania urządzenia. Powoduje utratę danych zawartych w jego pamięci. Jeżeli pojawił się wydruk zatytułowany ZEROWANIE RAM, należy wezwać serwis.

## KODY AUTORYZACJI

Nowa kasa wymaga wprowadzenia kodu autoryzacji.

Jeżeli nie zostanie on wprowadzony, kasa zablokuje się po 30 dniach od rozpoczęcia pracy (od momentu pierwszego zaprogramowania nagłówka w kasie). Jeżeli nie został podany bezterminowy kod autoryzacyjny, bezpośrednio po włączeniu urządzenia wyświetlana jest informacja o liczbie dni pracy do momentu zablokowania. Po wprowadzeniu bezterminowego kodu taka informacja nie jest wyświetlana.



***Kod autoryzacji należy uzyskać od sprzedawcy urządzenia. Wprowadzenie kodu może być wymagane po niektórych naprawach wykonywanych przez serwis.***

## ZASILANIE

Kasa Posnet Mobile HS wyposażona jest w wewnętrzny akumulator. W pełni naładowany akumulator zapewnia wydruk **minimum 6 tysięcy linii** (bez podłączenia zewnętrznego zasilania).



***Całkowite odłączenie zewnętrznego zasilania następuje po wyjęciu wtyku zasilacza z gniazda sieciowego. Gniazdo to powinno znajdować się w pobliżu kasy, w łatwo dostępnym miejscu.***



***Pod groźbą utraty gwarancji należy stosować wyłącznie zasilacz zewnętrzny dołączony w zestawie z kasą. Korzystanie z innych zasilaczy może spowodować uszkodzenie kasy. Nie wolno odłączać zasilania w trakcie drukowania paragonów.***



***Należy upewnić się, że urządzenie podłączone jest do instalacji elektrycznej, która jest zabezpieczona przed zwarciem poprzez zastosowanie bezpiecznika w instalacji zasilania sieciowego pomieszczenia, w którym urządzenie jest eksploatowane!***



## INFORMACJE ZWIĄZANE Z OCHRONĄ ŚRODOWISKA

**Dotyczy krajów Unii Europejskiej i pozostałych krajów europejskich z wydzielonymi systemami zbierania odpadów.**

Zgodnie z treścią rozdziału 2 Obowiązki wprowadzającego zużyty sprzęt art.14 ustawy z 11.09.2015 r. o zużytym sprzęcie elektrycznym i elektronicznym DZ U 2015 poz. 1688, należy postępować w sposób opisany poniżej.



### **Pozbywanie się zużytych baterii i akumulatorów.**

Ten produkt może zawierać baterie lub akumulatory. W takim przypadku symbol umieszczony na bateriach lub akumulatorach oznacza, że nie należy ich wyrzucać razem z innymi odpadami z gospodarstwa domowego. Zamiast tego należy przekazać je do odpowiedniego punktu zbierania odpadów w celu utylizacji. Baterie i akumulatory nie zawierają rtęci, kadmu ani ołowiu w ilościach wyższych niż określone w dyrektywie 2006/66/EC dotyczącej baterii i akumulatorów.



### **Pozbywanie się starego sprzętu elektrycznego i elektronicznego.**

Ten symbol oznacza, że niniejszy produkt nie może być traktowany jak zwykły odpad z gospodarstwa domowego. Zamiast tego należy go przekazać do odpowiedniego punktu zbierania odpadów w celu ponownego użycia części elektrycznych i elektronicznych. Wielokrotne użycie materiałów pozwala oszczędzić zasoby naturalne. Pozbywając się tego produktu i baterii lub akumulatora we właściwy sposób, można zapobiec potencjalnym negatywnym konsekwencjom, jakie mogłyby mieć nieprawidłowe przetwarzanie takich odpadów dla środowiska i ludzkiego zdrowia. Szczegółowe informacje na temat utylizacji baterii, akumulatora lub produktu można uzyskać kontaktując się z odpowiednim organem władz, służbami zajmującymi się utylizacją odpadów lub sklepem, w którym został zakupiony produkt.

## STAWKI PTU

W urządzeniach fiskalnych stawki PTU (VAT) są definiowane i zapisywane do pamięci fiskalnej po raz pierwszy po fiskalizacji urządzenia i mogą być zmieniane w trakcie jego użytkowania (maksimum 30 razy).

## TRYBY PRACY

Kasa może znajdować się w jednym z trzech trybów pracy:

- niefiskalnym,
- fiskalnym,
- tylko do odczytu.

## TRYB NIEFISKALNY

Tryb, w którym urządzenie pracuje do momentu fiskalizacji. Jest wykorzystywany w celach szkoleniowych. Nie są w nim realizowane zapisy w pamięci fiskalnej. Każdy wydruk generowany w tym trybie jest NIEFISKALNY.

Raporty okresowe nie zawierają danych sprzedaży.

## TRYB FISKALNY

Tryb, w którym urządzenie pracuje od momentu fiskalizacji. Każda dokonana sprzedaż jest rejestrowana i potwierdzana PARAGONEM FISKALNYM. Wykonanie PAPORTU FISKALNEGO DOBOWEGO powoduje zapis danych do pamięci fiskalnej.

## TRYB TYLKO DO ODCZYTU

Tryb, w którym możliwe jest tylko wykonanie raportów niefiskalnych czytających oraz okresowych i rozliczeniowych (sprzedaż jest zablokowana). Przejście w tryb tylko do odczytu może być spowodowane:

- wykonaniem 1830 raportów dobowych,
- wystąpieniem 200 zerowań RAM,
- uszkodzeniem pamięci fiskalnej,
- wykonaniem raportu rozliczeniowego (z poziomu menu serwisowego).

## FISKALIZACJA

Proces polegający na przełączeniu kasy w tryb pracy fiskalnej. Fiskalizacji może dokonać wyłącznie autoryzowany przez Posnet przedstawiciel serwisu. Do przeprowadzenia fiskalizacji konieczne są następujące dane:

- stawki PTU,
- nagłówek (nazwa i adres siedziby firmy, miejsce instalacji kasy),
- NIP.



**Podanie niewłaściwych danych może doprowadzić do konieczności wymiany modułu fiskalnego.**

## RAPORT FISKALNY DOBOWY

Podstawowy raport fiskalny, który należy wykonywać na zakończenie każdego dnia, w którym nastąpiła sprzedaż. Na raporcie dobowym zawarte są informacje będące podstawą do rozliczenia podatkowego.

## RAPORT OKRESOWY

Umożliwia odczyt informacji zapisanych w pamięci fiskalnej w danym przedziale czasu. Zawiera wszystkie raporty dobowe zapisane w pamięci fiskalnej w podanym okresie oraz ich podsumowanie. Wyróżniane są dwa typy raportu:

- pełny (**fiskalny**),
- podsumowanie (**niefiskalny**).

## RAPORT MIESIĘCZNY

Odmiana raportu okresowego umożliwiająca odczyt informacji za dany miesiąc. Wyróżniane są dwa typy raportu:

- pełny (**fiskalny**),
- podsumowanie (**niefiskalny**).

Raport miesięczny może być wykonany tylko dla miesiąca zakończonego (nie ma możliwości wykonania go dla bieżącego miesiąca).

## **RAPORT ROZLICZENIOWY**

Specjalna forma raportu okresowego. Pierwszy raport tego typu (raport zamykający) wykonywany jest w przypadku zakończenia fiskalnego trybu pracy kasy, w obecności pracownika Urzędu Skarbowego, przedstawiciela serwisu i właściciela urządzenia. W wersji maksymalnej (za cały okres użytkowania urządzenia) zawiera wszystkie informacje zapisane w pamięci fiskalnej, od daty fiskalizacji kasy do daty przejścia w tryb tylko do odczytu.

## **UTARG**

Suma brutto paragonów fiskalnych (obrót) i kwot wynikających z obrotu opakowaniami zwrotnymi (przyjęcia i zwroty) płaconych formami gotówkowymi.

## **STAN KASY**

Stan poszczególnych form płatności w kasie dla poszczególnych operatorów wynikających ze sprzedaży, przyjęć i zwrotów opakowań zwrotnych oraz wpłat i wypłat do/z kasy.

## **BAZA TOWAROWA**

Baza danych zawierająca nazwy towarów i przypisane do nich stawki podatkowe PTU. PLU - pojedynczy zapis w bazie towarowej kasy, na temat którego kasa posiada informacje o nazwie, stawce PTU przyporządkowanej do tego towaru, ew. cenie, kodzie kreskowym itd.

Kasa Posnet Mobile HS może zapamiętać do 2000 lub 4000 różnych towarów.

## **PAMIĘĆ FISKALNA**

Elektroniczna pamięć umieszczona wewnątrz kasy, w której zapisywane są m.in. wszystkie raporty dobowe wykonywane przez kasę. Danych zapisanych w pamięci fiskalnej nie można w żaden sposób zmienić, a jedynie odczytać. Na podstawie zapisów w pamięci fiskalnej generowane są raporty okresowe.

## **CZAS BEZCZYNNOŚCI**

Czas, w którym nie został naciśnięty żaden klawisz kasy, nie odebrała ona żadnego polecenia protokołu komunikacyjnego i nie wykonywała żadnej operacji.

## TOTALIZERY

Wewnętrzne liczniki kasy, w których przechowywane są informacje o sprzedaży w poszczególnych stawkach podatkowych (A, ..., G), liczbie wystawionych paragonów, liczbie i kwocie anulowanych paragonów, itp. Totalizery są zerowane po wykonaniu raportu dobowego.

## TOTALIZERY NARASTAJĄCE

Drukowanie sekcji „Totalizery narastające” na raporcie dobowym jest wymagane przez **Rozporządzenie Ministra Finansów** z dnia 28 listopada 2008 r. w sprawie kryteriów i warunków technicznych, którym muszą odpowiadać kasy rejestrujące oraz warunków ich stosowania.

Dane o wartościach totalizerów narastających kwot podatku oraz łącznej należności mają charakter wyłącznie informacyjny i kontrolny – nie należy ich interpretować dosłownie.

**Totalizery narastające** – kwoty podatku we wszystkich stawkach podatkowych narastająco, osobno dla paragonów i dla faktur, dla aktualnej waluty ewidencyjnej (dla sprzedaży zwolnionej wartość nie jest doliczana do kwot podatku), włącznie z kwotami z bieżącego raportu. Kwoty są zliczane ze wszystkich kolejnych raportów dobowych, w obrębie których ewidencja była prowadzona w tej samej walucie. Po zmianie waluty kwoty te są zerowane i naliczane od nowa. Jeżeli przez cały okres ewidencji (od momentu fiskalizacji) stawka była nieaktywna, zamiast wartości drukowany jest napis NIEAKTYWNA.

### Przykład:

Mamy zaprogramowaną stawkę **G jako sprzedaż zwolnioną**, sprzedaliśmy łącznie w tej stawce towary za kwotę **1000,00 zł** – na raporcie fiskalnym dobowym, w sekcji totalizerów narastających zostanie wydrukowana linia:

**KWOTA PTU G                    0,00**

Jeżeli wykonamy zmianę stawek PTU i przypiszemy **stawce G wartość 8%**, następnie wykonamy sprzedaż w **stawce G** w wysokości **108,00 zł** brutto, **kwota podatku** od tej sprzedaży wyniesie **8,00 zł**.

Wartość **1000,00 zł** zarejestrowanej wcześniej **sprzedaży zwolnionej w stawce G**, nie jest naliczana w linii dotyczącej narastającej kwoty podatku w **stawce G**.

Wartość ta jest naliczana w pozycji **ŁĄCZNA NALEŻNOŚĆ**.

**Łączna należność** – to suma kwot brutto (łącznych należności) ze wszystkich kolejnych raportów dobowych, w obrębie których ewidencja była prowadzona w tej samej walucie. Po zmianie waluty ewidencyjnej kwota jest zerowana i naliczana od nowa.

**Przykład:**

Mamy zaprogramowaną **stawkę C** z przypisaną wartością **7,00%**, sprzedaliśmy w tej stawce łącznie towary za **107,00 zł**. **Kwota podatku** od tej sprzedaży wyniesie **7,00 zł** – na raporcie fiskalnym dobowym w sekcji totalizerów narastających zostanie wydrukowana linia:

**KWOTA PTU C            7,00**

Jeżeli wykonamy zmianę stawek PTU i przypiszemy **stawce C** wartość **5%**, następnie wykonamy sprzedaż w **stawce C** w wysokości **210,00 zł** brutto, **kwota podatku** od tej sprzedaży wyniesie **10,00 zł**.

W związku z tym na raporcie fiskalnym dobowym otrzymamy informację o narastającym liczniku dla **stawki C** – zostanie wydrukowana linia:

**KWOTA PTU C            17,00**

Wartość **17,00 zł** jest sumą zarejestrowanej wcześniej **sprzedaży w stawce C 7,00%** oraz **kwoty podatku** ze sprzedaży w stawce **C 5,00%** (po zmianie stawek PTU).

**7,00 + 10,00 = 17,00.**

## DANE TECHNICZNE

<b>Wymiary kasy</b>	87 x 47 x 162 [mm] (szerokość x wysokość x długość).	
<b>Waga kasy</b>	~390 g (bez papieru).	
<b>Zasilanie kasy</b>	Wewnętrzny akumulator zapewniający wydruk minimum 6000 wierszy (w praktyce w pełni naładowany akumulator pozwala na wydrukowanie nawet do 50 000 wierszy).	
<b>Pobór mocy</b>	Zewnętrzny zasilacz 230V 50Hz / 10-15V / min.15W Pobór mocy: 15W max.	
<b>Wielkość i organizacja bazy towarowej kasy</b>	2000 PLU Baza towarowa w pamięci RAM kasy.	4000 PLU Baza towarowa w pamięci RAM kasy.
<b>Typ – producent mechanizmu drukującego</b>	SEIKO LTPD245	
<b>Szerokość taśmy papierowej</b>	57mm (oryginał) + kopia elektroniczna.	
<b>Liczba znaków w linii wydruku</b>	Do 40.	
<b>Liczba znaków nazwy towaru</b>	Do 40.	
<b>Zakres temperatur pracy kasy</b>	0 – 40°C.	
<b>Współpraca z komputerem</b>	Tak (tryb ON LINE – możliwa komunikacja w tle).	
<b>Interfejsy kasy/typ</b>	<ul style="list-style-type: none"><li>• COM1,</li><li>• USB.</li></ul>	
<b>Stawki podatkowe</b>	7 programowalnych stawek (A, ..., G).	
<b>Wyświetlacz klienta</b>	Alfanumeryczny z podświetleniem LCD 2 x 16 znaków.	
<b>Wyświetlacz operatora</b>	Alfanumeryczny z podświetleniem LCD 2 x 16 znaków.	
<b>Klawiatura</b>	19 klawiszy.	
<b>Zakres ceny jednostkowej BRUTTO</b>	0,01 – 999 999,99	
<b>Zakres ilości</b>	od 0,001 do 99 999,999	
<b>Maksymalny obrót w danej stawce podatkowej</b>	499 999 999,99	

<b>Maksymalna kwota transakcji</b>	999 999,99
<b>Maksymalna ilość pozycji na paragonie</b>	65
<b>Formy płatności</b>	<ul style="list-style-type: none"><li>• gotówka,</li><li>• przelew,</li><li>• karta,</li><li>• czek,</li><li>• bon,</li><li>• kredyt,</li><li>• waluta,</li><li>• inne,</li></ul> nazwa firmy płatności może mieć do 24 znaków.
<b>Opakowania zwrotne</b>	pełna obsługa opakowań zwrotnych.
<b>Rabaty</b>	<ul style="list-style-type: none"><li>• rabat kwotowy do pozycji paragonu,</li><li>• rabat procentowy do pozycji paragonu,</li><li>• rabat kwotowy do całego paragonu,</li><li>• rabat procentowy do całego paragonu.</li></ul>
<b>Kasjerzy</b>	8 kasjerów.
<b>Raporty fiskalne</b>	<ul style="list-style-type: none"><li>• raport dobowy,</li><li>• raport okresowy,</li><li>• raport okresowy miesięczny,</li><li>• raport okresowy rozliczeniowy.</li></ul>
<b>Raporty niefiskalne</b>	<ul style="list-style-type: none"><li>• Raporty zerujące: raport sprzedaży PLU, raport opakowań, raport zmianowy sprzedaży, raport kasjera, raport rabatów, raport form płatności, raport grup towarowych, raport sprzedaży (usług czasowych), raport kwitów aktywnych, zestaw raportów</li><li>• Raporty czytające: raport sprzedaży PLU, raport PLU nieaktywnych, raport PLU z PTU, raport bazy PLU, raport opakowań, raport zmianowy sprzedaży, raport kasjera, raport rabatów, raport form płatności, raport klawiszy skrótu, raport grup towarowych, raport zestawów towarów, raport sprzedaży(usług czasowych), raport kwitów aktywnych, raport cenników, raport asortymentów, raport PTU, raport formatów kodów, raport kasy (napisów stałych), raport serwisowy, miesięczny podsumowanie sprzedaży, raport okresowy podsumowanie, raport zmiany stawek PTU, raport zmiany czasu.</li></ul>



**Niniejszy wyrób jest zgodny z wymaganiami dyrektyw nowego podejścia w zakresie kompatybilności elektronicznej (dyrektywa 2014/30/UE) oraz w zakresie bezpieczeństwa użytkownika (2014/35/UE). W celu zapewnienia odpowiednich warunków pracy wymagane jest, aby urządzenia współpracujące z wyrobem (komputer, monitor, itp.) posiadały oznaczenie CE.**



## **BUDOWA KASY**

### **GŁÓWNE ELEMENTY KASY**

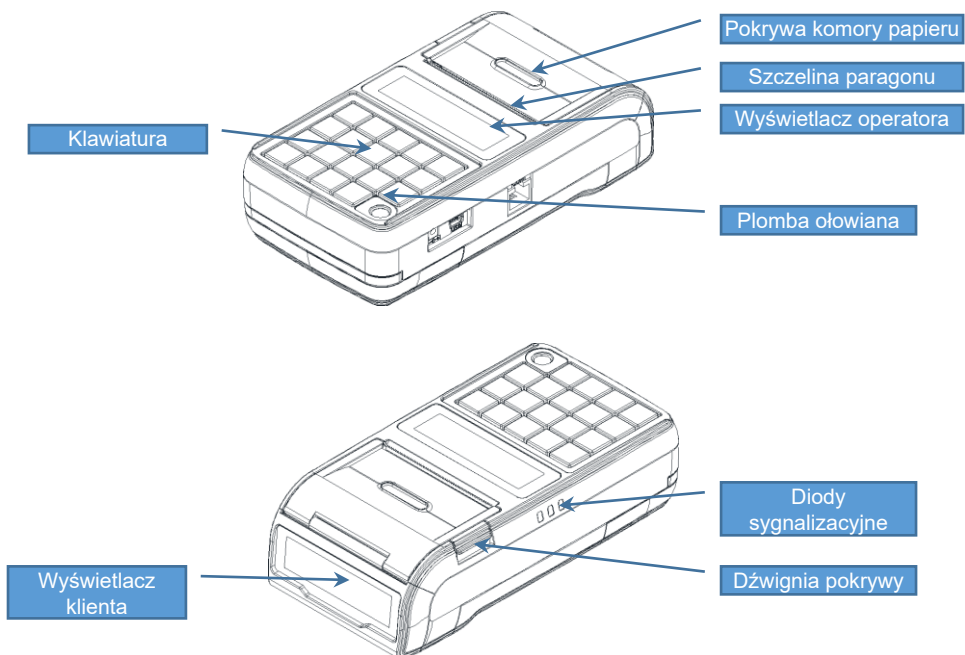

### **ZŁĄCZA KASY**

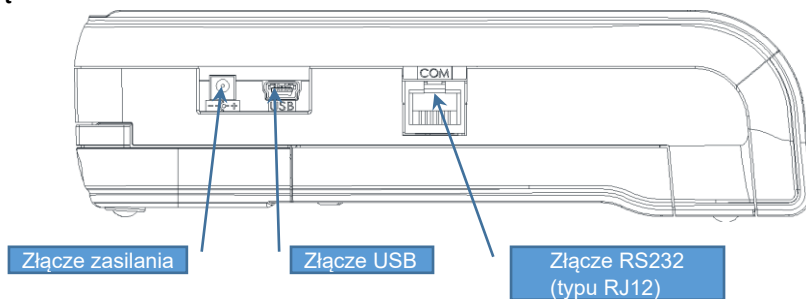

## ZAKŁADANIE PAPIERU

**1** Podnieść pokrywę komory papieru.

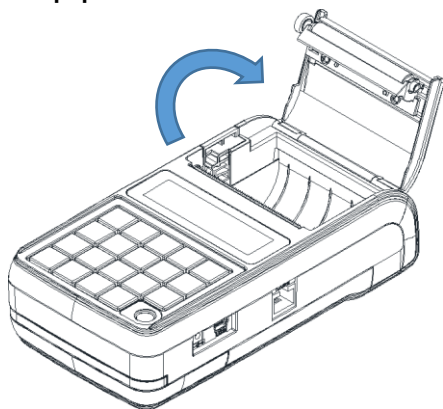

**2** Umieścić rolkę papieru w komorze.

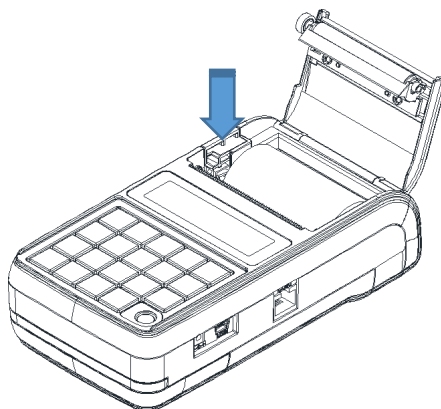

**3** Wysunąć końcówkę papieru na zewnątrz komory i zamknąć pokrywę.

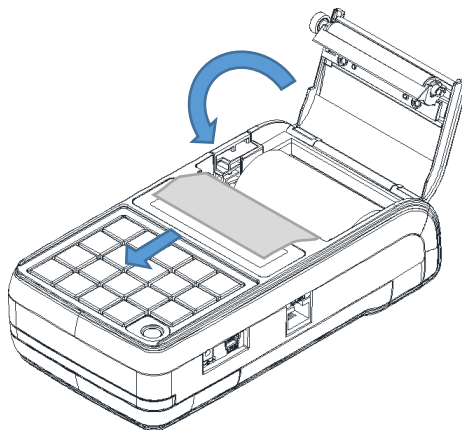

# KLAWIATURA







## SCHEMAT UKŁADU PANELU KLAWIATURY



Wygląd symboli nadrukowanych na klawiszach kasy może się nieznacznie różnić od przedstawionego.

## FUNKCJE POSZCZEGÓLNYCH KLAWISZY

Klawisze	Przypisane funkcje
Od  do 	<ol style="list-style-type: none"> <li>1. Wprowadzanie wartości numerycznych lub alfanumerycznych zgodnie z opisem klawiszy.</li> <li>2. Poruszanie się po menu kasy (wybór funkcji menu za pomocą jej numeru).</li> <li>3. Wywołanie funkcji klawiszy skrótu (np. zwrot kaucji) po uprzednim użyciu klawisza <b>[MENU]</b> w trybie sprzedaży standardowej lub bez użycia klawisza <b>[MENU]</b> w sprzedaży szybkiej.</li> </ol>
	<ol style="list-style-type: none"> <li>1. Przecinek w wartościach numerycznych takich jak np. cena, ilość, wpłata.</li> <li>2. W przypadku edycji napisów (nazwa lub nagłówek) klawisz wywołuje tablicę znaków specjalnych.</li> </ol>
	<ol style="list-style-type: none"> <li>1. Zatwierdzenie numeru jako kodu PLU (towaru) w trybie sprzedaży.</li> <li>2. Przelączenie między wielkimi, małymi literami i cyframi.</li> <li>3. Zmiana wyszukiwania rekordów według numeru lub według nazwy.</li> </ol>
	<ol style="list-style-type: none"> <li>1. Zatwierdzanie wartości, pytań, funkcji i pozycji menu.</li> <li>2. Przejście do stanu podsuma i zakończenie paragonu w trybie sprzedaży.</li> <li>3. Odpowiedź „TAK” na pytania zadawane przez kasę.</li> <li>4. W trybie usług czasowych – zatwierdzenie numeru kwitu do rozliczenia.</li> </ol>

Klawisze	Przypisane funkcje
	<ol style="list-style-type: none"><li>1. Włączenie i wyłączenie urządzenia.</li><li>2. Odpowiedź „NIE” na pytania zadawane przez kasę.</li><li>3. Kasowanie wartości i napisów.</li><li>4. Kasowanie błędów.</li><li>5. Wyjście z funkcji i menu.</li><li>6. Przejście do menu nadrzędnego.</li></ol>
	<ol style="list-style-type: none"><li>1. Przejście do poprzedniej pozycji menu.</li><li>2. Przejście do poprzedniego rekordu bazy danych.</li><li>3. Zwiększenie o 1 wartości przy ustawianiu numerów lub wartości.</li><li>4. Funkcja dodawania w kalkulatorze.</li><li>5. W trybie sprzedaży wysunięcie papieru.</li></ol>
	<ol style="list-style-type: none"><li>1. Przejście do kolejnej pozycji menu.</li><li>2. Przejście do kolejnego rekordu bazy danych (na przykład kolejnego towaru przy przeglądaniu bazy towarowej).</li><li>3. Zmniejszenie o 1 wartości przy ustawianiu numerów lub takich wartości jak np. kontrast.</li><li>4. Funkcja odejmowania w kalkulatorze.</li><li>5. W trybie sprzedaży wywołanie funkcji wyboru towaru z podglądem nazwy.</li></ol>
	<ol style="list-style-type: none"><li>1. Przesunięcie kursora w prawo w trybie programowania i edycji napisów (nazwy, nagłówek).</li><li>2. Przejście do ostatniego rekordu w bazie danych.</li><li>3. Zatwierdzenie wartości jako ilość w trybie sprzedaży.</li><li>4. Funkcja mnożenia w kalkulatorze.</li><li>5. Odczyt wstania wagi.</li><li>6. W trybie usług czasowych wywołanie funkcji „Paragon według czasu”.</li></ol>
	<ol style="list-style-type: none"><li>1. Przesunięcie kursora w lewo w trybie programowania i edycji napisów (nazwy, nagłówek).</li><li>2. Przejście do pierwszego rekordu w bazie danych.</li><li>3. Zatwierdzenie wartości jako ceny w trybie sprzedaży.</li><li>4. Funkcja dzielenia w kalkulatorze.</li><li>5. W trybie usług czasowych wywołanie funkcji „Paragon z ręki”.</li></ol>
	<ol style="list-style-type: none"><li>1. W trybie sprzedaży przejście do menu sprzedaży.</li><li>2. Umożliwia wybór funkcji przyporządkowanych do klawiszy numerycznych (od 0 do 9).</li><li>3. Blokada klawiatury.</li></ol>

## DIODY SYGNALIZACYJNE

Poniżej opis poszczególnych diod:

Dioda	Sposób sygnalizacji - przyczyna
<b>Zasilanie i stan akumulatora</b> (żółta / niebieska)	<ul style="list-style-type: none"><li>• <u>brak sygnalizacji</u> – zasilacz nie jest podłączony,</li><li>• <u>kolor żółty</u> – zasilacz podłączony, trwa ładowanie akumulatora,</li><li>• <u>kolor niebieski</u> – zasilacz podłączony, akumulator naładowany.</li></ul>
<b>Stan naładowania akumulatora</b> (żółta / czerwona)	<ul style="list-style-type: none"><li>• <u>kolor żółty</u> – akumulator częściowo rozładowany,</li><li>• <u>kolor czerwony</u> – akumulator prawie rozładowany (podłącz zasilacz).</li></ul>
<b>Kopia elektroniczna</b> (czerwona)	<ul style="list-style-type: none"><li>• standardowo dioda jest <u>wygaszona</u>,</li><li>• <u>pulsuje z częstotliwością około 1 sek.</u> - po wykonaniu raportu dobowego, w buforze pamięci podręcznej nadal znajdują się dane, które jeszcze nie zostały zapisane na kartę micro SD.</li></ul>

## ZASILANIE / AKUMULATOR

W kasie („Urządzenie”) zastosowany został akumulator litowo – jonowy typu DPLW15-X-XX 7,4V/2150mAh („Akumulator”). Przed rozpoczęciem pracy Urządzenia należy bezwzględnie zapoznać się z poniższą instrukcją oraz parametrami technicznymi Akumulatora, a w trakcie jego używania bezwzględnie stosować się do poniższych postanowień instrukcji.

1. Z Urządzeniem można używać wyłącznie oryginalnych akumulatorów dopuszczonych przez producenta Urządzenia („Producent”), to jest akumulatorów typu DPLW15-X-XX 7,4V/2150mAh.
2. Przed rozpoczęciem pracy z Akumulatorem należy bezwzględnie zapoznać się z instrukcją obsługi i eksploatacji Urządzenia. Nieprawidłowe obchodzenie się z Akumulatorem grozi wyciekami groźnych dla zdrowia substancji, płynów lub dymu, a nawet zapaleniem się lub eksplozją Akumulatora. Efekty mogą być widoczne nawet po 24h od uszkodzenia Akumulatora, a co za tym idzie należy mieć na uwadze możliwość zaistnienia niebezpieczeństw związanych z nieprawidłową eksploatacją Akumulatora nawet po upływie długiego czasu od momentu naruszenia zasad eksploatacji Akumulatora.



**Niebezpieczeństwo eksplozji w przypadku niewłaściwego obchodzenia się z Akumulatorem lub zastąpienia go akumulatorem niewłaściwego typu.**

3. Akumulatora nie wolno używać z innymi urządzeniami niż wskazane przez Producenta, to jest innymi niż Urządzenie.
4. Akumulatora nie wolno uderzać, otwierać, przekłuwać, zgniatać, przecinać ani rozrywać.
5. Akumulatora nie wolno przerabiać i naprawiać.
6. Nie wolno zwiierać wyprowadzeń Akumulatora. Dotknięcie wyprowadzeń Akumulatora do metalowego przedmiotu może spowodować obrażenia ciała, pożar lub uszkodzenie Akumulatora.
7. Akumulator należy wykorzystywać wyłącznie w zakresie temperatur wskazanym przez Producenta w parametrach technicznych Akumulatora określonych poniżej. W szczególności Akumulatora nie wolno używać lub umieszczać w gorących pomieszczeniach, np. w nagrzanym wnętrzu samochodu oraz blisko ognia lub innych źródeł wysokiej temperatury (powyżej 60 st. C), takich jak grzejniki, piecyki, kuchenki gazowe itp.
8. Akumulatora nie wolno wkładać do kuchenki mikrofalowej, pralki, suszarki, piecyka itp.
9. Akumulatora nie wolno wykorzystywać w środowisku o dużych zakłóceniach elektromagnetycznych, a w szczególności w pobliżu pracujących silników elektrycznych, sprzężarek, głośników, nadajników radiowych, urządzeń wytwarzających łuk elektryczny (spawarek) itp. oraz innych urządzeń co do których podano, że mogą być źródłem silnych pól elektromagnetycznych.
10. Akumulatora nie wolno moczyć, zalewać lub zanurzać w wodzie i innych cieczach.
11. Do czyszczenia Akumulatora należy używać wyłącznie szmatki lekko zwilżonej wodą. Nie wolno stosować żrących chemikaliów, rozpuszczalników oraz silnych detergentów.
12. Nie wolno wykorzystywać metalowych przedmiotów do czyszczenia styków elektrycznych Akumulatora.
13. Nie wolno wykorzystywać Akumulatorów przegrzanych lub uszkodzonych, wydzielających dziwny lub nieprzyjemny zapach, ze śladami odbarwień, deformacji, wycieków lub co do których istnieje podejrzenie, że nie były prawidłowo przechowywane lub eksploatowane. W przypadku zaobserwowania wymienionych symptomów lub podejrzenia co do nieprawidłowego przechowywania lub eksploatacji Akumulatora, należy wyłączyć zasilanie, wyjąć wtyczkę przewodu zasilającego Urządzenie oraz umieścić Urządzenie w bezpiecznym miejscu, zapewniającym zabezpieczenie przed ewentualnymi skutkami uszkodzenia, nieprawidłowej eksploatacji lub nieprawidłowego przechowywania Akumulatora. Nie wolno ponownie używać Akumulatora i Urządzenia zanim autoryzowany punkt serwisowy producenta nie sprawdzi, czy jest to bezpieczne.
14. Jeśli nastąpi wyciek płynu z Akumulatora, nie wolno dopuścić do kontaktu płynu z Akumulatora z oczami i skórą. W razie wypadku należy przemyć skażone miejsce strumieniem wody i natychmiast skontaktować się z lekarzem. Nie wolno ścierać ze skóry płynu z Akumulatora za pomocą części ubrania, chusteczki itp. gdyż spowoduje to jedynie rozprzestrzenienie się szkodliwej substancji na większej powierzchni skóry niż początkowo.
15. Akumulator należy przechowywać w miejscach niedostępnych dla małych dzieci i zwierząt domowych.

16. Akumulator należy przechowywać w warunkach przechowywania określonych przez producenta w parametrach technicznych Akumulatora określonych poniżej.
17. Akumulatora nie wolno ładować w temperaturach wyższych niż określone przez Producenta w parametrach technicznych Akumulatora określonych poniżej, w szczególności w pobliżu ognia lub w upale.
18. Akumulator można ładować wyłącznie przy zastosowaniu Urządzenia, wykorzystując wyłącznie zasilacz typu i modelu dostarczanego z Urządzeniem. Możliwe jest również ładowanie akumulatora w ładowarkach zewnętrznych wskazanych przez Producenta.
19. Akumulator zawiera toksyczne substancje. Nie należy wyrzucać go do zwykłych pojemników na śmieci. Zużyty Akumulator należy składować zgodnie z przepisami prawa. Aby zapobiec zwarciom, należy osłonić metalowe końcówki Akumulatora taśmą izolacyjną. Podczas wyjmowania i przenoszenia uszkodzonego Akumulatora należy używać rękawic ochronnych.



**Producent nie ponosi odpowiedzialności za uszkodzenia kasy spowodowane niewłaściwym zasilaniem, umieszczeniem jej w silnym polu elektromagnetycznym, elektrostatycznym, rentgenowskim lub w polu działania szkodliwych substancji chemicznych lub promieniotwórczych. Producent nie ponosi również odpowiedzialności za ewentualne roszczenia karno-skarbowe ze strony Skarbu Państwa wobec podatnika - użytkownika kasy Posnet Mobile HS, wynikające z niewłaściwej eksploatacji Urządzenia.**

## PARAMETRY TECHNICZNE AKUMULATORA

<b>Typ</b>	<b>DPLW15</b>
<b>Napięcie znamionowe</b>	7,4V
<b>Pojemność</b>	2150mAh
<b>Czas ładowania z zasilacza zewnętrznego</b>	Do 4h
<b>Czas ładowania z interfejsu USB</b>	Do 14h
<b>Ilość cykli pełnego ładowania i rozładowania</b>	Ok. 700 w temp. około 23°C
<b>Stopień samorozładowania</b>	<10%/miesiąc w 60°C
<b>Zakres temperatur ładowania</b>	0 - +40°C
<b>Zakres temperatur pracy</b>	-20 - + 60°C
<b>Wilgotność względna</b>	30 – 85%RH
<b>Warunki przechowywania:</b>	
• <b>zakres temperatur</b>	-20 - +40°C
• <b>stopień naładowania</b>	40 – 65% pojemności

## WYMIANA AKUMULATORA

W celu wymiany akumulatora należy:

- 1 Poluzować wkręt znajdujący się na spodzie urządzenia.**  
Należy odkręcić 4-5 obrotów w kierunku przeciwnym do ruchu wskazówek zegara. Nie ma potrzeby wykręcania wkrętu do końca. Do odkręcenia można użyć wkrętaka zarówno z końcówką płaską jak i krzyżkową.

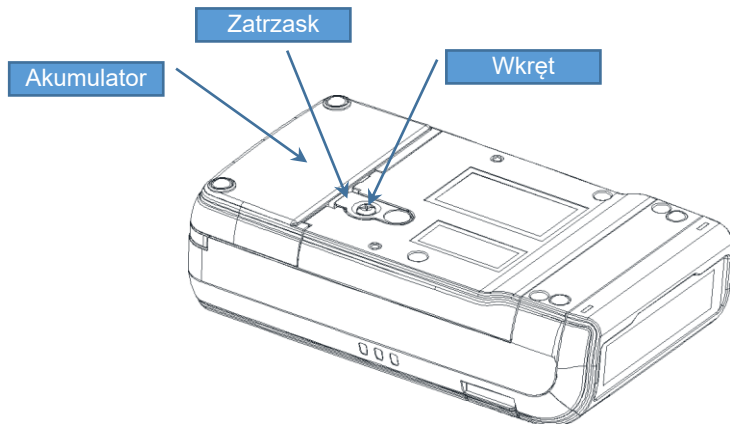

- 2 Podważyć zaczep zabezpieczający Akumulator.**  
W tym celu można posłużyć się monetą 1 lub 2 groszową albo wkrętakiem i jednocześnie pociągnąć akumulator do tyłu.

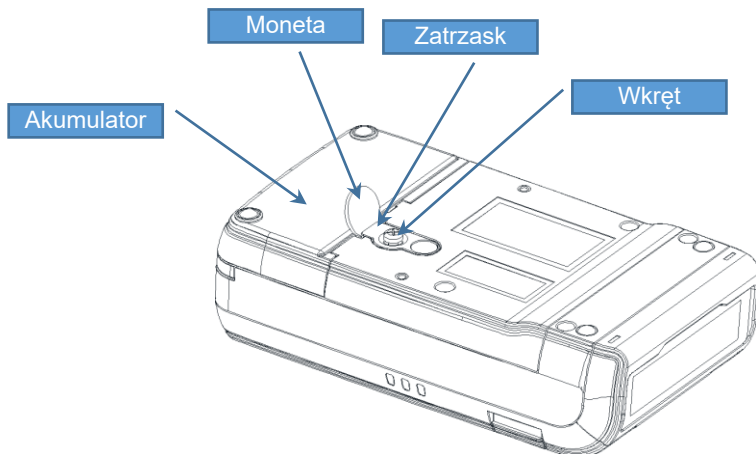



### 3 Instalacja nowego Akumulatora.

Włożyć nowy Akumulator na prowadnice na spodzie urządzenia i przesunąć do przodu pokonując opór zaczepu zabezpieczającego aż do usłyszenia charakterystycznego „klik”.

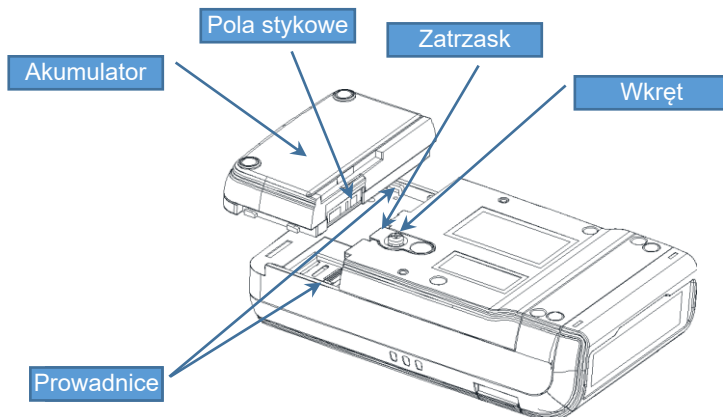

### 4 W celu zabezpieczenia Akumulatora dokręcić wkręt do oporu.



**Jeżeli zdemontowany Akumulator ma być przeznaczony do utylizacji, należy go zabezpieczyć przed ewentualnym zwarciem zaklejając pola stykowe taśmą izolacyjną, ewentualnie biurową taśmą klejącą.**

## ZASADY ZASILANIA KASY

Kasa fiskalna Posnet Mobile HS wyposażona jest w akumulator, którego parametry zostały tak dobrane, aby wystarczał na okres ok. 5 lat.

Na żywotność akumulatora ma jednak wpływ bardzo wiele czynników i bardzo ważne jest, aby użytkownik stosował kilka podstawowych zasad eksploatacyjnych:

- Należy jak najczęściej ładować akumulator.
- Nie wolno dopuszczać do całkowitego rozładowania akumulatora.
- W przypadku rozładowania akumulatora, trzeba go bezzwłocznie naładować.
- W przypadku przechowywania bez ładowania, należy akumulator okresowo ładować co 3-6 miesięcy.
- Zalecane jest podłączenie kasy do zasilania na okres kilku godzin za każdym razem, kiedy kasa pracowała z baterii.
- Podświetlenie wyświetlaczy lub podłączenie do złącza RS urządzeń pobierających energię (np. skanera) przyspiesza rozładowanie akumulatora.



**Całkowite odłączenie zewnętrznego zasilania następuje po wyjęciu wtyku zasilacza z gniazda sieciowego. Gniazdo to powinno znajdować się w pobliżu kasy, w łatwo dostępnym miejscu.**

## **INFORMATYCZNY NOŚNIK DANYCH**

Gniazdo Informatycznego Nośnika Danych umiejscowione jest pod akumulatorem. W celu wymiany karty micro SD/SDHC należy najpierw wymontować akumulator zgodnie z procedurą opisaną w rozdziale – [Wymiana akumulatora](#).

Informatyczny Nośnik Danych

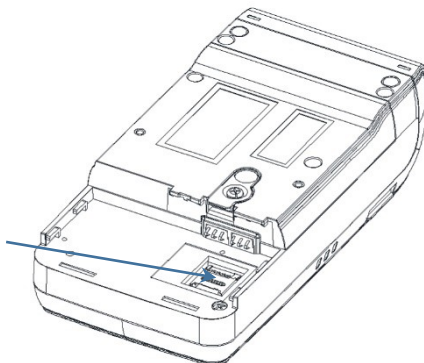

## **WSKAZÓWKI DOTYCZĄCE KONSERWACJI**

Żywotność kasy Posnet Mobile HS, a zwłaszcza jej akumulatora, jest uzależniona od sposobu eksploatacji. Niewłaściwe zasilanie kasy, złe zabezpieczenie przed warunkami zewnętrznymi wpływają na czas użytkowania kasy Posnet Mobile HS.

Zdecydowanie zalecamy szczegółowe zapoznanie się z niniejszym rozdziałem.

### **KURZ I PYŁ**

Wysoki poziom zanieczyszczeń w obrębie komory papieru takich jak zapylenie i zakurzenie, znacznie skraca żywotność mechanizmu drukującego kasy. Należy zwracać uwagę nie tylko na zanieczyszczenia zewnętrzne w komorze papieru, lecz również na ewentualny pył pozostawiony przez niskiej jakości papier termiczny. W miarę możliwości należy oczyścić komorę papieru sprężonym powietrzem lub delikatnym pędzelkiem.



***Stosowanie wysokiej jakości materiałów eksploatacyjnych zalecanych przez Posnet skutecznie wydłuża czas prawidłowego funkcjonowania mechanizmu drukującego.***

## **ZABRUDZENIA OBUDOWY**

Zabrudzenia obudowy kasy należy usuwać jedynie przy użyciu łagodnych detergentów z minimalną ilością wody. Ewentualny brud w szczelinach klawiatury należy usunąć sprężonym powietrzem, wacikiem lub pędzelkiem.



**Nie wolno dopuścić do przedostania się jakichkolwiek płynów do wnętrza kasy. W przypadku ewentualnego zalania urządzenia należy natychmiast odłączyć ją od zasilania i wezwać serwis.**

# OGÓLNE INFORMACJE DOTYCZĄCE DZIAŁANIA KASY

## URUCHOMIENIE I LOGOWANIE

### Kolejność czynności

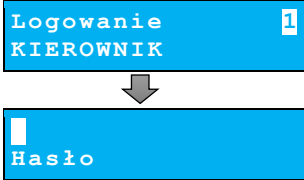
Wykonywana czynność	Podgląd wyświetlacza
<p><b>1</b> Należy wcisnąć klawisz <b>[C]</b>, po czym zgłosi się ekran logowania. Następnie wybrać właściwego operatora klawiszami strzałek: <b>[GÓRA]</b> lub <b>[DÓŁ]</b> i zatwierdzić klawiszem <b>[RAZEM]</b>. W dalszej kolejności należy wpisać hasło i ponownie potwierdzić klawiszem <b>[RAZEM]</b>. Domyślne hasło dla operatora <b>KIEROWNIK</b> to <b>1234</b>.</p>	 <p>The screenshot shows a blue screen with the text 'Logowanie KIEROWNIK' at the top and a 'Hasło' field below it. An arrow points from the top screen to the bottom screen, indicating a transition.</p>



*Jeżeli w kasie zaprogramowany jest tylko jeden operator (Kierownik) i nie posiada on hasła, ekran logowania nie pojawi się – zostanie on automatycznie zalogowany do sprzedaży. Aby automatyczne logowanie było możliwe, dodatkowo muszą być spełnione warunki:*

- zaprogramowany nagłówek,*
- zaprogramowane stawki PTU,*
- zaprogramowany minimum jeden towar.*

*Jeżeli zaprogramowanych jest więcej operatorów niż jeden i wybrany operator nie posiada hasła, pole do wpisania hasła nie jest wyświetlane. Po wybraniu operatora i zatwierdzeniu, zostanie on zalogowany.*

*Więcej informacji na temat programowania operatorów zawiera rozdział „[Programowanie kasjera](#)”.*

**2** Kasa wyświetla na ekranie pierwszą pozycję menu kierownika.



## WYŁĄCZENIE KASY

W dowolnym trybie i stanie włączonej kasy należy wcisnąć klawisz **[C]** i przytrzymać przez ok. 4 sekundy, aż kasa wygasi wyświetlacze. Kasa jest wyłączona.

## PODSTAWOWE ZASADY PORUSZANIA SIĘ PO MENU



Zatwierdzanie operacji, wchodzenie do niższego poziomu menu.



Anulowanie operacji, wychodzenie z poszczególnych kategorii menu o poziom wyżej.



Przewijanie menu w górę lub w dół, zwiększanie lub zmniejszanie numerów pozycji menu.



Przewijanie menu w górę lub w dół, zwiększanie lub zmniejszanie numerów pozycji menu.

## UPRAWNIENIA OPERATORA

Kasa rozróżnia dwa typy operatorów: kierownik i kasjer. Każdy z nich posiada odpowiednie uprawnienia. Kierownik posiada uprawnienia do większości funkcji (poza rabatem/narzutem do wszystkich PLU, zmiany cen sztywnych), natomiast kasjer posiada wyłącznie takie uprawnienia, jakie przydzieli mu kierownik. Szczegółowy wykaz funkcji kasy dostępnych dla operatorów znajduje się w części „[Programowanie operatorów](#)”.

## MENU KIEROWNIKA

### 1 Menu sprzedaży

- 1 Sprzedaż
- 2 Wpłata
- 3 Wypłata
- 4 Raport kasjera

### 2 Raporty zerujące

- 2.1 Raport dobowy
- 2.2 Raport sprzedaży
- 2.3 Raport opakowań
- 2.4 Raport zmianowy sprzedaży
- 2.5 Raport kasjera
- 2.6 Raport rabatów
- 2.7 Raport form płatności
- 2.8 Raporty grup towarowych
  - 2.8.1 Raport grup towarowych
  - 2.8.2 Raport grup tygodniowy
  - 2.8.3 Raport grup roczny

### 2.9 Raporty usług czasowych

- 2.9.1 Raport sprzedaży
- 2.9.2 Raport kwitów aktywnych

### 2.10 Zestaw raportów

### 3 Raporty czytające

- 3.1 Raporty okresowe
  - 3.1.1 Okresowy pełny
  - 3.1.2 Okresowy podsumowanie
  - 3.1.3 Miesięczny pełny
  - 3.1.4 Miesięczny podsumowanie
  - 3.1.5 Rozliczeniowy
- 3.2 Raport sprzedaży
- 3.3 Raport PLU nieaktywnych
- 3.4 Raport PLU z PTU
- 3.5 Raport pełny bazy PLU
- 3.6 Raport opakowań

- 3.7 Raport zmianowy sprzedaży
- 3.8 Raport kasjera
- 3.9 Raport rabatów
- 3.10 Raport form płatności
- 3.11 Raport kl. skrótu
- 3.12 Raporty grup towarowych
  - 3.12.1 Raport grup towarowych
  - 3.12.2 Raport grup tygodniowy
  - 3.12.3 Raport grup roczny
- 3.13 Raport zestawów rap.
- 3.14 Raporty usług czasowych
  - 3.14.1 Raport sprzedaży
  - 3.14.2 Raport kwitów aktywnych
  - 3.14.3 Raport cenników
  - 3.14.4 Raport asortymentów
- 3.15 Raport zmian PLU
- 3.16 Raport formatów kodów
- 3.17 Raport kasy napisów stałych
- 3.18 Raport serwisowy
- 3.19 Raport jednostek miary
- 3.20 Raport opisów wpłat i wypłat
- 3.21 Raport obsługi błędów
- 3.22 Raporty konfiguracji
  - 3.22.1 Konfig. sprzedaży
  - 3.22.2 Konfig.sprzętu
  - 3.22.3 Konfig. we/wy
- 3.23 Raport poglądowy
- 3.24 Raport komunikacji

#### **4 Programowanie kasy**

- 4.1 Baza PLU
- 4.2 Opakowania
- 4.3 Kasjerzy
- 4.4 Rabaty i narzuty
- 4.5 Formy płatności
- 4.6 Klawisze skrótu
- 4.7 Grupy towarowe
- 4.8 Zestaw raportów
  - 4.8.1 Zestaw 1
  - 4.8.2 Zestaw 2
  - 4.8.3 Zestaw 3
  - 4.8.4 Zestaw 4
  - 4.8.5 Zestaw 5

- 4.9 Stawki PTU
  - 4.9.1 Programowanie PTU
  - 4.9.2 Info o zmianie
  - 4.9.3 Anuluj zmianę
- 4.10 Format kodów kreskowych
- 4.11 Data i czas
- 4.12 Nagłówek kasy
- 4.13 Numer kasy
- 4.14 Hasło kierownika
- 4.15 Teksty reklamowe
- 4.16 Jednostki miary
- 4.17 Opisy wpłat i wypłat
- 4.18 Obsługa błędów

#### **5 Kasowanie rekordów baz**

- 5.1 Baza PLU
- 5.2 Opakowania
- 5.3 Kasjerzy
- 5.4 Rabaty i narzuty
- 5.5 Formy płatności
- 5.6 Klawisze skrótu
- 5.7 Grupy towarowe
- 5.8 Formaty kodów
- 5.9 Kwity usług czasowych
- 5.10 Jednostki miary
- 5.11 Opisy wpłat i wypłat
- 5.12 Obsługa błędów

#### **6 Konfiguracja**

- 6.1 Kwoty w groszach
- 6.2 Wyświetlacze
  - 6.2.1 Wyświetlacz klienta
    - 6.2.1.1 Kontrast  
wyświetlacza
    - 6.2.1.2 Jasność  
wyświetlacza
  - 6.2.2 Wyświetlacz operatora
    - 6.2.2.1 Kontrast  
wyświetlacza
    - 6.2.2.2 Jasność  
wyświetlacza
  - 6.2.3 Zanik podświetlenia
  - 6.2.4 Czas zaniku podświetlenia
- 6.3 Wydruk
  - 6.3.1 Czułość papieru
  - 6.3.2 Oszczędność papieru
  - 6.3.3 Tryb ekonomiczny

- 6.3.4 Wydruki nefiskalne
  - 6.3.5 Wydruki zmian PLU
  - 6.4 Dźwięki klawiatury
  - 6.5 Blokada klawiatury
  - 6.6 Usługi PC
    - 6.6.1 Interfejs
    - 6.6.2 Strona kodowa
    - 6.6.3 Modem
      - 6.6.3.1 *Konfiguracja modemu*
      - 6.6.3.2 *Inicjalizacja modemu*
    - 6.6.4 Logowanie zdalne
    - 6.6.5 USB
  - 6.7 Urządzenia zewnętrzne
    - 6.7.1 Skanery
    - 6.7.2 Wagi
  - 6.8 Usługi czasowe
    - 6.8.1 Aktywacja usług czasowych
    - 6.8.2 Cenniki usług czasowych
      - 6.8.2.1 *Baza cenników*
      - 6.8.2.2 *Wydruk cenników*
    - 6.8.3 Baza asortymentów
      - 6.8.3.1 *Programowanie asortymentów*
      - 6.8.3.2 *Kontrola asortymentów*
    - 6.8.4 Numeracja kwitów
    - 6.8.5 Kod kreskowy na kwicie
    - 6.8.6 Paragon z ręki
    - 6.8.7 Paragon wg czasu
    - 6.8.8 Tryb zamknięcia
  - 6.9 Tryb sprzedaży
    - 6.9.1 Tryb domyślny
    - 6.9.2 Zmiana trybu
  - 6.10 Numer kasy
  - 6.11 Konfig. sprzedaży
    - 6.11.1 Rab./narz z ręki
      - 6.11.1.1 *Limit rab.procentowego*
      - 6.11.1.2 *Limit rab.kwotowego*
      - 6.11.1.3 *Limit narz.procentowego*
  - 6.11.1.4 *Limit narz.kwotowego*
  - 6.11.1.5 *Łączenie rabatów*
  - 6.11.1.6 *Łączenie narzutów*
  - 6.11.2 Płatność gotówką
  - 6.11.3 Sprawdzanie ceny
  - 6.11.4 Kontrola stanu kasy
  - 6.11.5 Klawisz PLU
  - 6.11.6 NIP nabywcy
- 6.12 Konfig. funkcji
  - 6.12.1 Grupy towarowe
    - 6.12.1.1 *Statystyki roczne*
    - 6.12.1.2 *Statystyki tygodniowe*
  - 6.12.2 Czas wylogowania
  - 6.12.3 Deklaracja stanu kasy
  - 6.12.4 Zmiana - wyloguj
  - 6.12.5 Weryfikacja utargu
  - 6.12.6 Grafika na wydruku
- 6.13 Waluta ewidencyjna
  - 6.13.1 Waluta aktualna
  - 6.13.2 Zmiana waluty
  - 6.13.3 Przeliczenie
  - 6.13.4 Wył. zmiany waluty
- 6.14 Stan akumulatora
  - 6.14.1 Poziom ostrzegawczy
  - 6.14.2 Poziom krytyczny
  - 6.14.3 Wartości domyślne
- 7 Serwis**
- 8 Komunikacja z PC**
- 9 Kopia elektroniczna**
- 9.1 Ostatnie dokumenty
  - 9.2 Zawartość pamięci podręcznej
  - 9.3 Zawartość IND
  - 9.4 Informacje KE
    - 9.4.1 Weryfikacja IND
    - 9.4.2 Historia KE
    - 9.4.3 Pojemność IND
  - 9.5 Inicjalizacja IND
  - 9.6 Zamknięcie IND
  - 9.7 Grafika na wydrukach z KE

## MENU KASJERA

Zawartość menu kasjerskiego zależy od trybu pracy: Sprzedaż / Usługi czasowe.

Po zatwierdzeniu „1 Sprzedaż” w trybie usług czasowych wyświetlany jest ekran „Rozlicz kwit”. Menu dostępne jest po dwukrotnym naciśnięciu klawisza **[MENU]**.

- 1 Wystaw kwit
- 2 Paragon z kwitu
- 3 Paragon z ręki
- 4 Paragon wg czasu
- 5 Kalkulator
- 6 Tryb sprzedaży
- 7 Ostatnie dokumenty z KE

W stanie podsuma, w trybie usług czasowych, po dwukrotnym naciśnięciu klawisza **[MENU]** dostępne jest menu:

- 1 Blokada klawiatury
- 2 Rabaty z bazy
- 3 Rabaty z ręki
- 4 Kaucje +
- 5 Kaucje -
- 6 Formy płatności
- 7 Wpłata
- 8 Wypłata
- 9 Storno wg linii
- 10 Storno wg PLU
- 11 Anuluj paragon
- 12 Kalkulator
- 13 Tryb sprzedaży
- 14 Ostatnie dokumenty z KE
- 15 NIP nabywcy



# REJESTROWANIE SPRZEDAŻY W KASIE

## TRYBY SPRZEDAŻY

### WPROWADZENIE KASY W TRYB SPRZEDAŻY

Przed rozpoczęciem pracy niezbędne jest wprowadzenie kasy Posnet Mobile HS w tryb sprzedaży.

Procedura jest następująca:

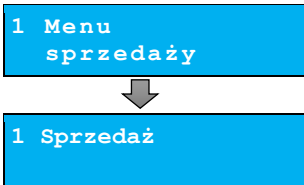
Wykonywana czynność	Podgląd wyświetlacza
<b>1</b> Po uruchomieniu kasy i zalogowaniu kasjera wyświetlany jest ekran z pierwszą pozycją menu, który należy zatwierdzić klawiszem <b>[RAZEM]</b> .	



*W przypadku operatora typu „Kasjer”, kasa pominie „Menu sprzedaży”, do którego ma dostęp tylko operator typu „Kierownik” i przejdzie bezpośrednio do menu kasjera.*

- 2** W przypadku zalogowania jako **kierownik** należy ponownie klawiszem **[RAZEM]** potwierdzić wejście do Trybu Sprzedaży.



### PRZEŁĄCZENIE POMIĘDZY TRYBAMI SPRZEDAŻY

Po wprowadzeniu kasy do trybu sprzedaży, należy wywołać Menu Funkcji Kasjerskich klawiszem **[MENU]**, następnie klawiszami strzałek **[GÓRA]** / **[DÓŁ]** wybrać funkcję „Tryb sprzedaży” i zatwierdzić wybór klawiszem **[RAZEM]**. Do wyboru są trzy tryby sprzedaży:

- 1 Standardowy
- 2 Sprzedaż szybka
- 3 Usługi czasowe

Po wyborze żądanego trybu klawiszami strzałek [**GÓRA**] / [**DÓŁ**] należy go zatwierdzić [**RAZEM**].



*Wybór trybu dostępny jest jedynie w sytuacji, kiedy konfiguracja kasy na to pozwala. Szczegóły na temat konfiguracji trybu sprzedaży opisane są w części Tryby sprzedaży.*

## WYPROWADZANIE KASY Z TRYBU SPRZEDAŻY

Wykonywana czynność	Podgląd wyświetlacza
<b>1</b> Wcisnąć klawisz [ <b>C</b> ] i przytrzymać go przez około 2 sekundy. Kasa wyświetli menu kasjera.	
<b>2</b> Dotyczy wyłącznie operatora typu „Kierownik”. Jeżeli zalogowany do trybu sprzedaży był kasjer, to kasa pominie ten etap. Ponownie wcisnąć klawisz [ <b>C</b> ] przechodząc do menu kierownika.	
<b>3</b> Ponowne wciśnięcie klawisza [ <b>C</b> ] spowoduje przejście do ekranu logowania.	

## BLOKADA KLAWIATURY

Posnet Mobile HS umożliwia blokowanie klawiatury można ją wywołać na dwa sposoby.

Wykonywana czynność	Podgląd wyświetlacza
<b>1a</b> W celu wywołania blokady klawiatury należy dwukrotnie nacisnąć klawisz [ <b>MENU</b> ] i wybrać pozycję menu „ <b>Blokada klawiatury</b> ”. Po zatwierdzeniu pozycji wyświetlany jest komunikat informujący o zablokowaniu klawiatury.	 ↓ 

**1b**

W trakcie transakcji należy nacisnąć klawisz **[MENU]**, następnie zatwierdzić klawiszem **[RAZEM]**.

Blokada: [razem]

**2**

W celu odblokowania klawiatury należy nacisnąć klawisz **[MENU]**, a następnie **[RAZEM]**.

Po naciśnięciu klawiszy **[MENU]** i **[RAZEM]**, wyświetlany jest komunikat informujący o odblokowaniu klawiatury.

Wciśnij klawisz  
'RAZEM'

Klawiatura  
odblokowana

## STANDARDOWY TRYB SPRZEDAŻY

### SPRZEDAŻ TOWARU Z PODANIEM CENY I ILOŚCI

**Przykład:** sprzedaż dwóch kartonów mleka w cenie 1 zł/szt.

Mleko zaprogramowane jest w kasie pod numerem PLU 1 bez ustalonej ceny.

Sprzedaż odbywa się za gotówkę.

	Wykonywana czynność	Podgląd wyświetlacza
<b>1</b>	Kasa wprowadzona jest do trybu sprzedaży (opis znajduje się w rozdziale „ <a href="#">Wprowadzanie kasy w tryb sprzedaży</a> ”).	Nowy paragon
<b>2</b>	Wskazać kasie liczbę sprzedawanych opakowań mleka klawiszem <b>[2]</b> i potwierdzić klawiszem w <b>[PRAWO]</b> . Jeżeli ilość nie jest podana, to kasa domyślnie przyjmuje, że jest to jedna sztuka.	Ilość 2,000
<b>3</b>	Wskazać kasie sprzedawany produkt podając jego numer PLU klawiszami <b>[1]</b> + <b>[PLU]</b> lub wybrać z listy klawiszami strzałek <b>[GÓRA]</b> / <b>[DÓŁ]</b> , po czym kasa prosi o podanie ceny towaru. Cenę należy wskazać w zależności od konfiguracji kasy w groszach lub złotych (opis znajduje się w rozdziale „ <a href="#">Kwoty w groszach</a> ”) i zatwierdzić klawiszem <b>[RAZEM]</b> lub <b>[CENA]</b> .	Cena: MLEKO



*Podczas przeglądania listy towarów klawiszami strzałek [GÓRA] / [DÓŁ] (w trakcie wystawiania paragonu) można również wybierać towary, podając ich numer w bazie PLU za pomocą klawiszy numerycznych kasy.*

- 4** Kasa wprowadziła pozycję „MLEKO” na paragon wyświetlając nazwę i wartość pozycji na wyświetlaczu operatora i klienta.

1	MLEKO	
	x2,000	2,00



*Kasa jest gotowa do wprowadzenia kolejnej pozycji na paragon lub do zamknięcia paragonu. Zgodnie z założeniami przykładu, sprzedawana jest tylko jedna pozycja. Kolejne czynności związane są z zamknięciem paragonu.*

- 5** Przed zakończeniem paragonu należy podsumować całą sprzedaż klawiszem [RAZEM]. Kasa wyświetli sumę do zapłacen.

Podsuma	2,00
---------	------

- 6** Po podsumowaniu paragonu, należy go ostatecznie zatwierdzić klawiszem [RAZEM]. Po zamknięciu paragonu kasa wyświetli komunikat dotyczący formy płatności i należnej kwoty, a także wydrukuje paragon fiskalny.

Gotówka	2,00
Do zapłaty	2,00



**Wystawiony oryginał paragonu należy obowiązkowo wręczyć klientowi. Gdyby klient odmówił, paragon należy niezwłocznie zniszczyć. Niewydanie oryginału paragonu lub posiadanie oryginałów paragonów w punkcie sprzedaży jest niezgodne z przepisami fiskalnymi.**

## SPRZEDAŻ TOWARU Z ZAPROGRAMOWANĄ CENĄ

**Przykład:** sprzedaż dwóch bochenków chleba w cenie 1,50 zł/szt. Chleb zaprogramowany jest w kasie pod numerem PLU 2. Cena bochenka zaprogramowana jest „na sztywno” w bazie PLU kasy. Sprzedaż odbywa się za gotówkę.

### Kolejność wykonywanych czynności:

Wykonywana czynność	Podgląd wyświetlacza
---------------------	----------------------

- 1** Kasa wprowadzona jest do trybu sprzedaży (opis znajduje się w rozdziale „[Wprowadzanie kasy w tryb sprzedaży](#)”).

Nowy paragon
--------------

- 2** Wskazać kasie liczbę sprzedawanych bochenków chleba klawiszem [2] i potwierdzić klawiszem [STRZAŁKA W PRAWO]. Jeżeli ilość nie jest podana, to kasa domyślnie przyjmuje, że jest to jedna sztuka.

Ilość 2,000

- 3** Wskazać kasie sprzedawany produkt podając jego numer PLU klawiszami [2] + [PLU] lub wybrać z listy klawiszami strzałek [GÓRA] / [DÓŁ]. Kasa bez pytania o cenę towaru wprowadza pozycję na paragon.

1 CHLEB  
x2,000 3,00



*Podczas przeglądania listy towarów klawiszami strzałek [GÓRA] / [DÓŁ] (w trakcie wystawiania paragonu), można również wybierać towary podając ich numer w bazie PLU za pomocą klawiszy numerycznych kasy.*

*Kasa jest gotowa do wprowadzenia kolejnej pozycji na paragon lub do zamknięcia paragonu. Zgodnie z założeniami przykładu, sprzedawana jest tylko jedna pozycja. Kolejne czynności związane są z zamknięciem paragonu.*

- 4** Przed zakończeniem paragonu należy podsumować całą sprzedaż klawiszem [RAZEM]. Kasa wyświetli sumę do zapłaty.

Podsuma 3,00

- 5** Po podsumowaniu paragonu, należy go ostatecznie zatwierdzić klawiszem [RAZEM]. Po zamknięciu paragonu kasa wyświetli komunikat dotyczący formy płatności i należnej kwoty, a także wydrukuje paragon fiskalny.

Gotówka 3,00  
Do zapłaty 3,00









**Wystawiony oryginał paragonu należy obowiązkowo wręczyć klientowi. Gdyby klient odmówił, paragon należy niezwłocznie zniszczyć. Niewydanie oryginału paragonu lub posiadanie oryginałów paragonów w punkcie sprzedaży jest niezgodne z przepisami fiskalnymi.**

## SPRZEDAŻ Z UŻYCIEM CZYTNIKA KODÓW KRESKOWYCH

**Przykład:** sprzedaż trzech kalendarzy w cenie 5 zł/szt. Cena kalendarza jest zaprogramowana w kasie „na sztywno” i nie można jej podać w trakcie sprzedaży. Kalendarz zaprogramowany jest w kasie pod numerem PLU 4 i jest skonfigurowany do pracy z czytnikiem kodów kreskowych (w bazie PLU towar posiada przypisany kod kreskowy).

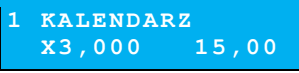
Sprzedaż odbywa się za gotówkę.

**Kolejność wykonywanych czynności:**

Wykonywana czynność	Podgląd wyświetlacza
<p><b>1</b> Kasa wprowadzona jest do trybu sprzedaży (opis znajduje się w rozdziale „<a href="#">Wprowadzanie kasy w tryb sprzedaży</a>”).</p>	
<p><b>2</b> Wskazać kasie liczbę sprzedawanych kalendarzy klawiszem [3] i potwierdzić klawiszem [STRZAŁKA W PRAWO]. Jeżeli ilość nie jest podana, to kasa domyślnie przyjmuje, że jest to jedna sztuka.</p>	
<p><b>3</b> Zeskanować kod towaru czytnikiem kodów kreskowych. Kasa bez pytania o cenę wprowadzi pozycję na paragon.</p>	
<div style="background-color: #ffff00; padding: 10px; border: 1px solid black;">  <p><i>Kasa jest gotowa do wprowadzenia kolejnej pozycji na paragon lub do zamknięcia paragonu. Zgodnie z założeniami przykładu, sprzedawana jest tylko jedna pozycja. Kolejne czynności związane są z zamknięciem paragonu.</i></p> </div>	
<p><b>4</b> Przed zakończeniem paragonu należy podsumować całą sprzedaż klawiszem [RAZEM]. Kasa wyświetli sumę do zapłacenia.</p>	
<p><b>5</b> Po podsumowaniu paragonu, należy go ostatecznie zatwierdzić klawiszem [RAZEM]. Po zamknięciu paragonu kasa wyświetli komunikat dotyczący formy płatności i należnej kwoty, a także wydrukuje paragon fiskalny.</p>	







**Wystawiony oryginał paragonu należy obowiązkowo wręczyć klientowi. Gdyby klient odmówił, paragon należy niezwłocznie zniszczyć. Niewydanie oryginału paragonu lub posiadanie oryginałów paragonów w punkcie sprzedaży jest niezgodne z przepisami fiskalnymi.**

## RABATY I NARZUTY

W trakcie sprzedaży użytkownik ma możliwość udzielania rabatów i narzutów. Mogą to być wyłącznie rabaty i narzuty ustalone w bazie PLU kasy lub tzw. „rabaty z ręki” i „narzuty z ręki”. Jeden i drugi rodzaj rabatu i narzutu może być udzielany w formie kwoty lub naliczany procentowo. Szczegółowe informacje na temat konfiguracji rabatów i narzutów opisane są w rozdziale „[Programowanie rabatów i narzutów](#)” oraz „[Rabaty / narzuty z ręki](#)”.

### Udzielanie rabatów do poszczególnych pozycji

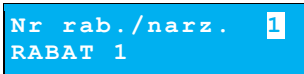
Kolejność wykonywanych czynności:

	Wykonywana czynność	Podgląd wyświetlacza
1	Przed wprowadzeniem na paragon pozycji, do której będzie wystawiony rabat lub narzut należy wywołać funkcję rabatów z menu sprzedaży (2 x klawisz <b>[MENU]</b> ).	
2a	Klawiszami strzałek <b>[GÓRA]</b> / <b>[DÓŁ]</b> należy wybrać pozycję „ <b>Rabaty z bazy</b> ” lub „ <b>Rabaty z ręki</b> ” i zatwierdzić przyciskiem <b>[RAZEM]</b> .  W przypadku udzielania rabatu z bazy pojawi się lista zaprogramowanych w kasie rabatów i narzutów. Należy wybrać żadaną pozycję klawiszami strzałek <b>[GÓRA]</b> / <b>[DÓŁ]</b> i zatwierdzić przyciskiem <b>[RAZEM]</b> .	 ↓ 
2b	W przypadku rabatów z ręki kasa wymaga dodatkowo określenia typu rabatu lub narzutu (procentowy lub kwotowy) – wybór klawiszami strzałek <b>[GÓRA]</b> / <b>[DÓŁ]</b> i zatwierdzić <b>[RAZEM]</b> . Następnie należy podać wartości rabatu / narzutu i potwierdzić przyciskiem <b>[RAZEM]</b> .  Po wprowadzeniu danych kasa wyświetla informację o wysokości rabatu / narzutu.	 ↓ 

3

Następnie należy wprowadzić towar, do którego zostanie udzielony rabat, zgodnie z zasadami prowadzenia sprzedaży na kasie (opis znajduje się w rozdziale „[Rejestrowanie sprzedaży w kasie](#)”) np. wpisać numer PLU i potwierdzić klawiszem **[PLU]**.

Po wprowadzeniu towaru, kasa wydrukuje sprzedaną pozycję wraz z udzielonym rabatem / narzutem.



Rabat 50,00%

### Udzielanie rabatu/narzut do całego paragonu

Po wprowadzeniu wszystkich pozycji na paragon należy go podsumować klawiszem **[RAZEM]** i przeprowadzić procedurę udzielania rabatu/narzut zgodnie z zasadami opisanymi powyżej. Po ostatecznym zatwierdzeniu paragonu przyciskiem **[RAZEM]** zostanie udzielony rabat/narzut od całkowitej wartości sprzedaży.

### WYDANIE / PRZYJĘCIE OPAKOWANIA

Funkcja kaucji w kasie służy do rozliczania opakowań zwrotnych.

**Wydanie opakowania** – oznacza sytuację, w której użytkownik kasy nalicza dodatkową należność w związku ze sprzedażą towaru w opakowaniu kaucjonowanym.

**Przyjęcie opakowania** – oznacza sytuację, w której użytkownik kasy zwraca należność za przyjęte opakowanie kaucjonowane.

Opakowanie zwrotne i związana z nim kaucja mogą być przypisane na stałe do towaru w bazie PLU, wtedy wydanie kaucji będzie naliczane przez kasę automatycznie. Szczegóły dotyczące wysokości kaucji drukowane są na paragonie po części fiskalnej.

Rozliczenia kaucji są operacjami niefiskalnymi, przez co informacje o nich są drukowane przez kasę na potwierdzeniach niefiskalnych.

Opakowania zwrotne muszą być wcześniej zaprogramowane w kasie (opis znajduje się w rozdziale „[Programowanie opakowań](#)”).

Poniższa sytuacja dotyczy opakowania, które nie jest przypisane do towaru.

#### **Kolejność wykonywanych czynności:**

Wykonywana czynność	Podgląd wyświetlacza
1 W przypadku jeśli opakowanie ma być wydane lub przyjęte w większej ilości niż 1, należy przed wyborem opakowania wprowadzić ilość i zatwierdzić klawiszem <b>[PRAWO]</b> .	 <p>Ilość 3,000</p>



Następnie, przed zakończeniem paragonu, należy wywołać funkcję wydania („**Kaucja +**”) lub przyjęcia („**Kaucja -**”) opakowania z menu sprzedaży ( 2 x klawisz **[MENU]**). Klawiszami strzałek **[GÓRA]** / **[DÓŁ]** należy wybrać jedno z opakowań zaprogramowanych w kasie i zatwierdzić wybór klawiszem **[RAZEM]**. Przykładowo jest to Butelka 0,5l z zaprogramowaną ceną 0,50 zł. Jeżeli jest to tylko rozliczenie opakowań, kasa nie przechodzi do podsumy, wykonuje rozliczenie.

Nr opakowania 1  
BUTELKA 0,5l.

Opakowanie 1,50

- 
- 2** Po zatwierdzeniu klawiszem **[RAZEM]** kasa podsumowuje wartość paragonu. Po podsumowaniu możliwe jest dodawanie kolejnych pozycji na paragon.

Podsuma 1,50

- 
- 3** Po zakończeniu paragonu kasa wydrukuje informację o rozliczeniu opakowań zwrotnych, w którym uwzględni ich wartość.
- 

Przyjęcie opakowania (czyli opakowania zwracane przez Kupującego) rozliczany jest w sposób analogiczny do kaucji dodatnich.

Rozliczenie opakowań zwrotnych można wykonać bez konieczności rozpoczynania paragonu. Zostanie wtedy wydrukowane niefiskalne rozliczenie ilościowo - wartościowe.

## **FORMY PŁATNOŚCI**

Kasa Posnet Mobile HS posiada rozbudowany system form płatności. Poszczególne funkcje form opisano poniżej.

W tej części przedstawiono sposób zakończenia paragonu formą domyślną (gotówka), formą płatności z której nie można wydawać reszty (np. karta, jeżeli tak została skonfigurowana) oraz walutą.

Należy przy tym pamiętać, że kasa umożliwia zdefiniowanie, czy operator przed zakończeniem paragonu ma obowiązek wprowadzania kwoty wpłaconej przez klienta (opis konfiguracji znajduje się w rozdziale „[Płatność gotówka](#)”).

### Zapłata gotówką

Wykonywana czynność	Podgląd wyświetlacza
1 Jeżeli nie ma ustawionej innej formy płatności niż gotówka, w celu zakończenia paragonu w najprostszym przypadku należy zatwierdzić stan „Podsuma” klawiszem <b>[RAZEM]</b> .	Podsuma 2,00
2 Kasa wydrukuje wówczas paragon i wyświetli potwierdzenie.	Gotówka 2,00

### Zapłata gotówką z ustawioną obowiązkową wpłatą

Wykonywana czynność	Podgląd wyświetlacza
1 Jeżeli jest ustawiona w konfiguracji obowiązkowa wpłata, wówczas w stanie „Podsuma” operator powinien wprowadzić kwotę wpłaty i zatwierdzić ją klawiszem <b>[RAZEM]</b> .	Podsuma 2,00
2 Jeżeli kwota wpłaty nie zostanie wprowadzona, zostanie wyświetlony błąd.	173: Podaj Wartość wpłaty
3 Po wprowadzeniu kwoty wpłaty kasa zakończy paragon z płatnością gotówkową i obliczoną resztą.	Podsuma 5 2,00  Reszta 3,00 Podsuma 2,00

### Zapłata formami

Wykonywana czynność	Podgląd wyświetlacza
1 W stanie podsuma należy dwukrotnie nacisnąć klawisz <b>[MENU]</b> i wybrać z menu funkcję „Formy płatności”. Zostanie wyświetlona lista form płatności zaprogramowanych w bazie. Numer formy płatności można wpisać z klawiatury lub wybrać odpowiednią pozycję klawiszami strzałek <b>[GÓRA]</b> , <b>[DÓŁ]</b> .	Nr formy pl. 1 Gotówka

- 2** Wybraną formę płatności należy zatwierdzić klawiszem **[RAZEM]** i podać kwotę zapłaty tą formą.

Wprowadź kwotę	5,00
----------------	------

- 3** Po wprowadzeniu kwoty wpłaty kasa zakończy paragon z płatnością gotówkową i obliczy resztę.

Reszta	3,00
Suma	2,00

### Zapłata walutą

Szczególnym typem formy płatności jest waluta. Wybór tej formy odbywa się w ten sam sposób, co pozostałych form. Kasa przelicza wówczas wprowadzoną wartość na aktualną walutę ewidencyjną wg zaprogramowanego kursu.

Kasa umożliwi również zdefiniowanie klawisza „Przelicznik walut” (opis przypisania klawisza znajduje się w rozdziale „[Klawisze skrótu](#)”), który użyty w trakcie sprzedaży powoduje wyświetlenie wartości w przypisanej do niego walucie.

Suma EUR	1,00
Suma	4,00

### Reszta

Kasa Posnet Mobile HS może również automatycznie liczyć resztę należną klientowi. Jeżeli w kasie zaprogramowana jest inna forma płatności niż gotówka, w której możliwe jest wydanie reszty i ustawiony jest parametr umożliwiający wydanie reszty z tej formy płatności, wówczas kasa pyta, w jakiej formie ma być ona wydana.

Wyboru formy płatności reszty można dokonać klawiszami strzałek **[GÓRA]**, **[DÓŁ]**. Po jej zatwierdzeniu klawiszem **[RAZEM]** istnieje możliwość określenia wysokości reszty w wybranej formie płatności. Kasa podpowiada wartość równą całej pozostałej do wypłaty reszcie. Jeżeli zostanie wybrana wartość mniejsza niż reszta, wówczas kasa zażąda przyporządkowania pozostałej kwoty do innej formy płatności. Zatwierdzenie sugerowanej kwoty klawiszem **[RAZEM]** powoduje zamknięcie paragonu.

## WPLATA I WYPLATA

### Wykonywana czynność

### Podgląd wyświetlacza

- 1** W celu wywołania operacji wpłaty lub wypłaty, należy dwukrotnie nacisnąć klawisz **[MENU]** i wybrać pozycję „**Wpłata**” lub „**Wypłata**”.

7 Wpłata
----------

8 Wypłata
-----------

- 2** Po zatwierdzeniu odpowiedniej pozycji klawiszem **[RAZEM]**, kasa przechodzi do okna umożliwiającego wybór formy płatności (jeżeli poza przedefiniowaną GOTÓWKĄ zdefiniowane są inne gotówkowe formy płatności).

Gotówka  
Wyb. waluty wpł.

- 3** Po zatwierdzeniu wybranej formy płatności klawiszem **[RAZEM]**, jeżeli jest zaprogramowany więcej niż jeden opis wpłaty i wypłaty istnieje możliwość wyboru opisu. Jeżeli jest zaprogramowany jeden opis można go tylko edytować. Jeżeli nie ma zaprogramowanego opisu wpłaty i wypłaty, nie ma możliwości wyboru lub edycji. W dalszej kolejności należy określić kwotę wpłaty lub wypłaty.

0,00  
Podaj kw. wpłaty

- 4** Po zatwierdzeniu wpłacanej/wypłacanej kwoty klawiszem **[RAZEM]**, kasa wydrukuje potwierdzenie. Wpłata/wypłata może dotyczyć każdej formy płatności mającej status „gotówkowej”. Standardowo jest to forma domyślna (GOTÓWKĄ) i waluty.

## USUWANIE POZYCJI PARAGONU (STORNO)

Posnet Mobile HS umożliwia przed zakończeniem paragonu usunięcie dowolnej pozycji wprowadzonej na paragon. Korygowanie może odbywać się według linii lub według PLU.

	Wykonywana czynność	Podgląd wyświetlacza
<b>1</b>	W dowolnym momencie sprzedaży (między liniami paragonu) można wywołać funkcję storno podwójnym przyciśnięciem klawisza <b>[MENU]</b> i wybraniu z menu pozycji „Storno wg linii” lub „Storno wg PLU”. W prawym górnym rogu kasa wyświetli numer ostatniego sprzedanego towaru.	STORNO wg linii
		STORNO wg PLU
<b>2</b>	W przypadku storno wg linii paragonu klawiszami strzałek <b>[GÓRA]</b> / <b>[DÓŁ]</b> należy wybrać pozycję paragonu i zatwierdzić klawiszem <b>[RAZEM]</b> . Dla storno wg towarów kasa umożliwi wprowadzenie numeru towaru (i zatwierdzenie	1 KALENDARZ Wartość 3,00
		lub STORNO wg PLU 3

klawiszem **[PLU]**) lub skanowanie przy pomocy czytnika kodów kreskowych.

- 3** Kasa wykona storno wybranej pozycji wyświetlając informację o korekcie.

STORNO KALENDARZ  
x1 -3,00

- 4** Ponowne wciśnięcie klawisza **[RAZEM]** powoduje podsumowanie paragonu. Po storno pozycji można kontynuować sprzedaż.

Podsuma 3,00

## ANULOWANIE PARAGONU

Anulowanie paragonu możliwe jest w dowolnym momencie przed jego zakończeniem.

### Wykonywana czynność

### Podgląd wyświetlacza

- 1** Funkcja wywoływana jest przez dwukrotne przyciśnięcie klawisza **[MENU]** i wybranie z menu pozycji „**Anuluj paragon**” lub przytrzymanie wciśniętego klawisza **[C]**. Można ją wywołać w dowolnym momencie sprzedaży. Po wywołaniu funkcji należy zatwierdzić klawiszem **[RAZEM]** anulowanie paragonu.  
Kasa anuluje cały paragon.

Anulować  
Paragon? C



## NIP NABYWCY

Podczas transakcji (w czasie od rozpoczęcia paragonu do jego zakończenia) możliwe jest podanie NIP-u nabywcy, który zostanie wydrukowany w zakończeniu paragonu.

Funkcja działa tylko w trybie transakcji (gdy jest otwarty paragon).

Konfiguracja NIP-u nabywcy jest opisana w rozdziale „[Konfiguracja sprzedaży – NIP nabywcy](#)”.

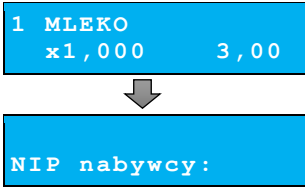
### Kolejność wykonywanych czynności:

Wykonywana czynność	Podgląd wyświetlacza
<b>1</b> Aby na paragonie został wydrukowany NIP nabywcy, podczas transakcji (musi być wykonana co najmniej jedna linia sprzedaży) należy wywołać tę funkcję z menu sprzedaży (2 x klawisz <b>[MENU]</b> ).	
<b>2</b> Należy wpisać odpowiedni numer i zatwierdzić klawiszem <b>[RAZEM]</b> . Zmiana trybu wpisywania (WIELKIE LITERY – małe litery – cyfry) następuje po naciśnięciu klawisza <b>[PLU]</b> . Naciśnięcie klawisza <b>[EXT]</b> powoduje: <ul style="list-style-type: none"><li>• w trybie wpisywania CYFR – wpisanie znaku '-',</li><li>• w trybie wpisywania LITER - wyświetlenie tablicy znaków specjalnych.</li></ul> Wyjście z wpisywania NIP-u przed zatwierdzeniem klawiszem <b>[RAZEM]</b> powoduje utratę wpisanych danych i powrót do sprzedaży. Po zatwierdzeniu dane zostają zapisane i również następuje powrót do sprzedaży.	



*NIP nabywcy można podawać dowolnie wiele razy podczas tej samej transakcji. Każde zatwierdzenie kolejnego NIP powoduje skasowanie tego, który został poprzednio wpisany i zatwierdzony.*

## TRYB SPRZEDAŻY SZYBKIEJ

Sposób zmiany trybu sprzedaży opisano w rozdziale „[Tryb sprzedaży](#)”.

Praca w trybie sprzedaży szybkiej umożliwia bardzo szybkie wystawianie paragonów. Dzięki temu kasa Posnet Mobile HS doskonale nadaje się na przykład jako kasa biletowa.

W trybie sprzedaży szybkiej klawisze numeryczne (od **[0]** do **[9]**) działają jak klawisze skrótu do PLU i powodują automatyczną sprzedaż towaru. Warunkiem jest zaprogramowanie wcześniej klawiszy skrótu ze sprzedażą szybką pod przyciskami **[0] – [9]**.

W trybie tym nie ma możliwości modyfikowania ceny lub ilości (można odczytać ilość z wagi) sprzedawanego towaru. Wartości te powinny być zaprogramowane w bazie PLU

i bazy klawiszy szybkich. Istnieje jednak szczególny przypadek. Jeżeli do klawisza szybkiego zostanie podpięty towar z zaprogramowaną ceną otwartą równą 0,00, wówczas kasa zgłosi komunikat omówiony powyżej w sprzedaży standardowej:



Cena :  
MILKO

Po zatwierdzeniu klawiszem **[RAZEM]** lub strzałką w **[LEWO]** sprzedaż zostanie dokończona.

Pozostałe funkcje działają jak opisano powyżej w sprzedaży standardowej.

## USŁUGI CZASOWE



**Aby praca w trybie usług czasowych była możliwa:**

- Usługi czasowe muszą być aktywne.
- Musi być zaprogramowany co najmniej jeden cennik.
- Cennik musi mieć co najmniej jeden okres aktywny.

Konfiguracja usług czasowych jest opisana w rozdziale „[Konfiguracja sprzedaży – usługi czasowe](#)”.

Oплата za usługi czasowe (zależna od czasu trwania) może być zrealizowana na:

- paragonie z kwitu (przy rozpoczęciu usługi wystawiany jest kwit, kwota do zapłaty jest obliczana na podstawie czasu, jaki upłynął od wystawienia kwitu oraz cennika, z którym powiązany jest ten kwit),
- paragonie według czasu (kwota do zapłaty jest obliczana na podstawie czasu określonego przy wystawianiu paragonu oraz wybranego cennika).

Po wejściu w tryb sprzedaży usług czasowych, dostępne są funkcje:

- wejście do menu usług czasowych,
- przeglądanie wystawionych kwitów,
- wystawianie kwitu,
- paragon z wystawionego wcześniej kwitu,
- paragon według czasu (aby funkcja była dostępna, w konfiguracji musi być dokonany wybór sposobu ustalania czasu trwania usługi – opis znajduje się w rozdziale „[Konfiguracja – paragon według czasu](#)”),
- paragon z ręki – chwilowa zmiana trybu sprzedaży (aby funkcja była dostępna, w konfiguracji musi być dokonany wybór trybu, na który ma nastąpić przełączenie „[Konfiguracja – paragon z ręki](#)”).

## PRZEGLĄDANIE KWITÓW – ROZLICZANIE KWITÓW



	Wykonywana czynność	Podgląd wyświetlacza
1	<p>Kasa wprowadzona jest do trybu sprzedaży (opis znajduje się w rozdziale „<a href="#">Wprowadzanie kasy w tryb sprzedaży</a>”).</p>	
2	<p>Po naciśnięciu klawisza strzałka w [DÓŁ], wyświetlana jest lista aktualnie aktywnych kwitów. Listę można również wyświetlić wybierając z menu pozycję „<a href="#">Paragon z kwitu</a>”.</p> <p>W dolnej linii wyświetlana jest podana podczas wystawiania kwitu zawartość pola podstawowego.</p> <p>Zatwierdzenie wybranego kwitu klawiszem [RAZEM] powoduje jego rozliczenie zakończone wydrukiem paragonu lub, jeśli kwota do zapłaty wynosi 0,00, niefiskalnym rozliczeniem kwitu.</p>	
3a	<p>W zależności od ustawienia w konfiguracji (opis znajduje się w rozdziale „<a href="#">Tryb zamknięcia</a>”), paragon może być zakończony automatycznie z wybraną formą płatności lub zatrzymać się w stanie PODSUMA.</p> <p>W tym stanie, po dwukrotnym naciśnięciu klawisza [MENU], wyświetlane jest menu sprzedaży trybu standardowego.</p> <p>Wykorzystując pozycje tego menu można: użyć formy płatności, podać NIP nabywcy, udzielić rabatu/narzutu do paragonu lub go anulować.</p>	
4	<p>Po zatwierdzeniu paragonu klawiszem [RAZEM], następuje jego zakończenie. Kwota transakcji i użyta forma płatności są widoczne na wyświetlaczu operatora.</p>	
3b	<p>Po wydrukowaniu niefiskalnego rozliczenia kwitu (jeśli kwota wynosi 0,00), wyświetlany jest ekran podstawowy.</p>	



## WYSTAW KWIT

W zależności od ustawienia w konfiguracji, numer wystawianego kwitu może być nadawany automatycznie (kolejny wolny numer w bazie kwitów) lub ręcznie (z dodatkowym ustawieniem w konfiguracji 'Kwity' lub 'Kwity i paragony').

Opis konfiguracji numeracji kwitów znajduje się w rozdziale „[Numeracja kwitów](#)”.

	Wykonywana czynność	Podgląd wyświetlacza
1	Kasa wprowadzona jest do trybu sprzedaży (opis znajduje się w rozdziale „ <a href="#">Wprowadzanie kasy w tryb sprzedaży</a> ”).	
2a	<b>Numeracja automatyczna</b> Po naciśnięciu klawisza [PLU] wyświetlana jest lista zaprogramowanych w bazie cenników (numer i nazwa cennika). Jeżeli zaprogramowany jest jeden cennik, zostanie on automatycznie wybrany, bez wyświetlania listy. Za pomocą klawiszy numerycznych (1-5) lub strzałek [GÓRA] / [DÓŁ] należy wybrać i zatwierdzić cennik, na podstawie którego ma być wystawiony kwit. Kwit można wybrać również z menu naciskając dwukrotnie [MENU] i wybierając pozycję „ <b>Wystaw kwit</b> ”.	
2b	<b>Numeracja ręczna – ustawienie Kwity</b> Przed wybraniem cennika, na podstawie którego zostanie wystawiony kwit, można podać numer kwitu (za pomocą klawiszy numerycznych) do wystawienia i zatwierdzić klawiszem [PLU]. Jeżeli w bazie kwitów jest aktualnie aktywny kwit o takim numerze, nastąpi sygnał dźwiękowy oznaczający, że kwit o takim numerze nie może być obecnie wystawiony. Jeżeli brak kwitu o wybranym numerze, po naciśnięciu klawisza [PLU] zostanie wyświetlona lista zaprogramowanych w bazie cenników (numer i nazwa cennika).	

Za pomocą klawiszy numerycznych (1-5) lub strzałek [GÓRA] / [DÓŁ] należy wybrać i zatwierdzić cennik, na podstawie którego ma być wystawiony kwit.

## 2c

### Numeracja ręczna – ustawienie Kwity i Paragony

Przed wybraniem cennika, na podstawie którego zostanie wystawiony kwit można podać numer kwitu (za pomocą klawiszy numerycznych) do wystawienia lub do rozliczenia i zatwierdzić klawiszem [PLU].

Jeżeli w bazie kwitów jest aktualnie aktywny kwit o takim numerze, nastąpi jego rozliczenie (opis znajduje się w rozdziale „[Przeglądanie kwitów - rozliczanie kwitów](#)”).

Jeżeli brak aktywnego kwitu o wybranym numerze, po naciśnięciu klawisza [PLU] zostanie wyświetlona lista zaprogramowanych w bazie cenników (numer i nazwa cennika).

Za pomocą klawiszy numerycznych (1-5) lub strzałek [GÓRA] / [DÓŁ] należy wybrać i zatwierdzić cennik, na podstawie którego ma być wystawiony kwit.

Numer cennika 1  
Cennik pierwszy

## 3

### Pole podstawowe

Jeżeli dla cennika zaprogramowano opis pola podstawowego, można podać zawartość tego pola, która będzie wydrukowana na kwicie.

W dolnej linii wyświetlany jest zaprogramowany w cenniku opis pola, w górnej linii należy podać zawartość pola. Po wpisaniu należy zatwierdzić klawiszem [RAZEM].

Jeżeli cennik nie ma zaprogramowanego opisu pola podstawowego, podczas wystawiania kwitu nie jest ono wyświetlane.

W zależności od zaprogramowanego dla cennika typu pola podstawowego (opis znajduje się w rozdziale

Skutery wodne

Nr asortym. 1  
Sea-Doo GTI

„[Programowanie cennika](#)”), w polu tym można:

- wpisać tekst (typ alfanumeryczny),
- wpisać numer (typ numeryczny),
- wybrać asortyment spośród powiązanych z cennikiem (asortyment).

Asortymenty można wybierać według numeru lub według nazwy.

Według numeru wyświetlana jest cała baza asortymentów.

Według nazw wyświetlane są tylko zaprogramowane asortymenty.

## 4

### Pole dodatkowe

Jeżeli dla cennika zaprogramowano opis pola dodatkowego, można podać zawartość tego pola, która będzie wydrukowana na kwicie. W dolnej linii wyświetlany jest zaprogramowany w cenniku opis pola, w górnej linii należy podać zawartość pola. Po wpisaniu należy zatwierdzić klawiszem **[RAZEM]**. Jeżeli cennik nie ma zaprogramowanego opisu pola dodatkowego, podczas wystawiania kwitu nie jest ono wyświetlane.



## 5

### Opłata minimalna

Jeżeli dla cennika zaprogramowano opłatę minimalną jako 'Wartość 0,00' (opis znajduje się w rozdziale „[Programowanie cennika](#)”), zostanie wyświetlone pole umożliwiające zmianę tej wartości.

Po wpisaniu odpowiedniej wartości opłaty minimalnej, należy zatwierdzić ją klawiszem **[RAZEM]**.

Jeżeli podana lub wyliczona opłata minimalna wynosi 0,00, następuje wydruk samego kwitu.

Jeżeli opłata minimalna jest większa od 0,00, drukowany jest paragon opłaty minimalnej a następnie kwit z informacją o pobranej opłacie.



6

W zależności od ustawienia w konfiguracji (opis znajduje się w rozdziale „[Tryb zamknięcia](#)”), paragon może być zakończony automatycznie z wybraną formą płatności lub zatrzymać się w stanie **PODSUMA**.

W tym stanie, po dwukrotnym naciśnięciu klawisza **[MENU]** wyświetlane jest menu sprzedaży trybu standardowego.

Korzystając z tego menu można: użyć formy płatności, podać NIP nabywcy, udzielić rabatu/narzut do paragonu lub go anulować wykorzystując pozycje tego menu.

Jeżeli paragon opłaty minimalnej zostanie anulowany, oznacza to brak pobrania opłaty minimalnej.

Podsuma 1,00

7

Po zatwierdzeniu paragonu klawiszem **[RAZEM]**, następuje jego zakończenie. Kwota transakcji i użyta forma płatności są widoczne na wyświetlaczu operatora.

Gotówka 2,00  
Do zapłaty 2,00

## PARAGON Z RĘKI

Funkcja może być dostępna w zależności od ustawień konfiguracji Paragony z ręki (opis znajduje się w rozdziale „[Usługi czasowe](#)”).

3 Paragon  
z ręki

Po zatwierdzeniu klawiszem **[RAZEM]**, wyświetlany jest ekran sprzedaży dla trybu standardowego lub trybu sprzedaży szybkiej, w zależności od ustawienia w konfiguracji usług czasowych.

Nowy paragon

Pozostałe funkcje działają jak opisano powyżej w trybie sprzedaży, na który nastąpiło przełączenie (opis znajduje się w rozdziale „[Standardowy tryb sprzedaży](#)”). Po zakończeniu transakcji kasa powraca do trybu sprzedaży usług czasowych.

## **PARAGON WG CZASU**

Funkcja może być dostępna w zależności od ustawień konfiguracji Paragon wg czasu (opis znajduje się w rozdziale „[Paragon według czasu](#)”).



4 Paragon wg  
czasu

Po zatwierdzeniu klawiszem **[RAZEM]**, należy określić według którego cennika ma działać usługa.

Wyboru cennika należy dokonać klawiszami strzałek **[GÓRA]** / **[DÓŁ]** lub wprowadzić ręcznie za pomocą klawiatury numerycznej i zatwierdzić klawiszem **[RAZEM]**.

### **Paragon wg daty/godziny**

Jeżeli w konfiguracji Paragon wg czasu ustawiona jest opcja „**Wg daty/godziny**”, wyświetlany jest ekran do podania daty rozpoczęcia usługi.



1-03-2018  
Data rozpoczęcia

Datę należy wprowadzić za pomocą klawiatury numerycznej i zatwierdzić klawiszem **[RAZEM]**.

Po zatwierdzeniu daty należy wprowadzić godzinę rozpoczęcia usługi.



1:00  
Godz. rozpoczęcia

W przypadku gdy towar powiązany z cennikiem nie ma zaprogramowanej ceny (opis programowania towaru znajduje się w rozdziale „[Programowanie PLU](#)”), wyświetlany jest ekran z wyliczoną wartością z wybranego cennika i czasu trwania usługi. W zależności od ustawienia parametru ceny sztywny w bazie PLU:

- wyświetla cenę wyliczoną z cennika i czasu usługi - można ją zmienić lub
- przechodzi do podsumy.



Cena : 2,50

Jeżeli PLU przypisane do cennika ma w bazie ustawioną cenę sztywną ten ekran nie jest wyświetlany, kasa przechodzi do podsumy.

Po zatwierdzeniu kasa drukuje paragon.



**Data i godzina rozpoczęcia paragonu nie może być przyszła.**

### **Paragon wg czasu**

Jeżeli w konfiguracji Paragon wg czasu ustawiona jest opcja „**Wg czasu**”, wyświetlany jest ekran do podania czasu trwania usługi.

0000:00  
Czas usługi

Czas należy wprowadzić za pomocą klawiatury numerycznej lub klawiszami strzałek **[GÓRA]** / **[DÓŁ]** i zatwierdzić klawiszem **[RAZEM]**.

W zależności od ustawienia parametru ceny sztywnej w bazie PLU:

- wyświetla cenę wyliczoną z cennika i czasu usługi - można ją zmienić lub
- przechodzi do podsumy.

0,25  
Cena:

Jeżeli PLU przypisane do cennika ma w bazie ustawioną cenę sztywną ten ekran nie jest wyświetlany, kasa przechodzi do podsumy.

Podpowiadana jest cena według czasu trwania usługi.

Po zatwierdzeniu kasa drukuje paragon.

## RAPORTY

Posnet Mobile HS posiada rozbudowane możliwości raportowania. Istnieją dwie grupy raportów:

**Raporty zerujące** – powodują zerowanie statystyk, których dotyczą i które zostały wydrukowane.

**Raporty czytające** – tylko odczytują statystyki lub bazy danych.

### RAPORTY ZERUJĄCE

Lista raportów zerujących dostępna jest z poziomu menu kierownika (struktura menu znajduje się w rozdziale „[Menu kierownika](#)”).

Dostęp do listy uzyskuje się w następujący sposób:

Wykonywana czynność	Podgląd wyświetlacza
<b>1</b> Z menu kierownika należy wybrać klawiszami strzałek [GÓRA] / [DÓŁ] pozycję „ <b>2 Raporty zerujące</b> ” i zatwierdzić wybór klawiszem [RAZEM].	
Listę raportów zerujących można przeglądać klawiszami strzałek [GÓRA] i [DÓŁ].	

### RAPORT DOBOWY

Jest to podstawowy raport fiskalny, który należy wykonać na zakończenie każdego dnia sprzedaży.

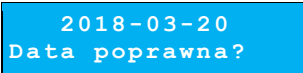
Wykonywana czynność	Podgląd wyświetlacza
<b>1</b> Z menu „ <b>2 Raporty zerujące</b> ” należy wybrać i zatwierdzić klawiszem [RAZEM] pozycję „ <b>2.1 Raport dobowy</b> ”.	
<b>2</b> Po zatwierdzeniu [RAZEM] kasa pyta o poprawność wyświetlanej daty. Musi ona być zgodna z aktualnie ustawioną w kasie datą. Po zatwierdzeniu daty klawiszem [RAZEM] kasa wydrukuje Raport Dobowy.	



**Wykonanie raportu z błędną datą oznacza wymianę modułu fiskalnego na koszt użytkownika! Jeżeli data jest nieprawidłowa, należy wyłączyć kasę i wezwać serwis!**

Jeżeli w danym dniu wykonano już raport dobowy zerowy (nie było sprzedaży) i kolejny raport dobowy tego dnia również byłby zerowy, wówczas kasa zgłosi błąd i nie wykona raportu.

(383) Próba  
wykonania >

drugiego raportu  
zerowego. C

W trybie nefiskalnym powyższe ograniczenie nie działa, można zatem wykonywać wiele raportów zerowych jednego dnia. Wszystkie raporty dobowe wykonywane w trybie nefiskalnym mają numer 1.

## RAPORT SPRZEDAŻY

Raport pozwala na wydrukowanie informacji na temat ilości, wartości sprzedaży i średniej ceny wybranych towarów według wybranego zakresu statystyk.

Jeżeli statystyki danego towaru są zerowe, informacja o średniej cenie nie jest drukowana.

	Wykonywana czynność	Podgląd wyświetlacza
1	Z menu „ <b>2 Raporty zerujące</b> ” należy wybrać klawiszami strzałek <b>[GÓRA]</b> / <b>[DÓŁ]</b> (lub wpisując numer pozycji z klawiatury) „ <b>2.2 Raport sprzedaży</b> ” i zatwierdzić <b>[RAZEM]</b> .	2.2 Raport sprzedaży
2	Raport może być wydrukowany dla statystyk: <ul style="list-style-type: none"><li>dowolnych,</li><li>niezerowych.</li></ul> Klawiszami strzałek <b>[GÓRA]</b> / <b>[DÓŁ]</b> lub <b>[1]</b> / <b>[2]</b> należy wybrać odpowiedni zakres statystyk i zatwierdzić klawiszem <b>[RAZEM]</b> .	Stat.niezerowe Zakres stat.  Dowolne stat. Zakres stat.
3	Klawiszami strzałek <b>[GÓRA]</b> / <b>[DÓŁ]</b> należy wybrać zakres rekordów do wydrukowania na raporcie. Raport można wykonać dla towarów: <ul style="list-style-type: none"><li>wszystkich,</li><li>przypisanych do wybranej grupy towarowej,</li><li>według zakresu numerów,</li><li>według zakresu nazw,</li><li>według zakresu kodów kreskowych,</li></ul>	



- w danej stawce PTU,
- pojedynczego, wybranego towaru.

Po zatwierdzeniu (klawiszem **[RAZEM]**) pozycji „**Wszyst.rekordy**” następuje wydruk raportu dla wszystkich towarów o wybranym zakresie statystyk.

Wszyst.rekordy  
Zakres rekordów

Po zatwierdzeniu pozycji „Grupa” klawiszem **[RAZEM]**, wyświetlana jest lista grup towarowych zaprogramowanych w kasie. Klawiszami strzałek **[GÓRA]** / **[DÓŁ]** (lub wpisując numer z klawiatury) należy wybrać grupę, dla której ma być wykonany raport i zatwierdzić klawiszem **[RAZEM]**.

Grupa  
Zakres rekordów

Numer grupy 1  
PODSTAWOWA

Po zatwierdzeniu (klawiszem **[RAZEM]**) pozycji „**Wg numerów**”, należy podać zakres numerów towarów, których statystyki mają być wydrukowane na raporcie. Należy podać numer początkowy, a po jego zatwierdzeniu numer końcowy. Po zatwierdzeniu numeru końcowego następuje wydruk raportu.

Wg numerów  
Zakres rekordów

Od numeru 1  
MLEKO

Do numeru 8  
MASŁO

Po zatwierdzeniu (klawiszem **[RAZEM]**) pozycji „**Wg nazwy**”, należy podać zakres nazw PLU, których statystyki mają być wydrukowane na raporcie. Należy podać nazwę początkową, a po jej zatwierdzeniu nazwę końcową. Po zatwierdzeniu nazwy końcowej następuje wydruk raportu.

Wg nazwy  
Zakres rekordów

MLEKO [1]  
Nazwa początk.

MASŁO [8]  
Nazwa końcowa

Po zatwierdzeniu (klawiszem **[RAZEM]**) pozycji „**Wg kodów**”, należy podać zakres kodów towarów, których statystyki mają być wydrukowane na raporcie. Należy podać kod początkowy, a po jego zatwierdzeniu kod końcowy. Po zatwierdzeniu kodu końcowego następuje wydruk raportu.

Wg kodów  
Zakres rekordów

Kod początkowy

Kod końcowy

Po zatwierdzeniu (klawiszem **[RAZEM]**) pozycji „**Stawka PTU**”, wyświetlane są stawki zaprogramowane w kasie. Za pomocą klawiszy strzałek **[GÓRA]** / **[DÓŁ]** należy wybrać stawkę PTU przypisaną do towarów, których statystyki mają być wydrukowane na raporcie i zatwierdzić klawiszem **[RAZEM]**.

Stawka PTU  
Zakres rekordów



Stawka PTU A  
23,00 %

Po zatwierdzeniu (klawiszem **[RAZEM]**) pozycji „**Pojed.rekord**”, wyświetlana jest lista towarów zaprogramowanych w kasie. Za pomocą klawiszy strzałek **[GÓRA]** / **[DÓŁ]** (lub wpisując numer z klawiatury) należy wybrać towar, którego statystyki mają być wydrukowane na raporcie i zatwierdzić klawiszem **[RAZEM]**.

Pojed.rekord  
Zakres rekordów



Numer PLU 1  
MLEKO

## RAPORT OPAKOWAŃ

Wykonanie raportu powoduje zerowanie naliczonych wartości przyjęć i zwrotów zawartych na nim opakowań. Kasa umożliwia ograniczenie wydruku do rekordów, których statystyki są różne od zera.

	Wykonywana czynność	Podgląd wyświetlacza
<b>1</b>	Z menu „ <b>2 Raporty zerujące</b> ” należy wybrać klawiszami strzałek <b>[GÓRA]</b> / <b>[DÓŁ]</b> (lub wpisując numer pozycji z klawiatury) „ <b>2.3 Raport opakowan</b> ” i zatwierdzić <b>[RAZEM]</b> .	2.3 Raport opakowan
<b>2</b>	Raport może być wydrukowany dla statystyk: <ul style="list-style-type: none"> <li>dowolnych,</li> <li>niezerowych.</li> </ul> Klawiszami strzałek <b>[GÓRA]</b> / <b>[DÓŁ]</b> lub <b>[1]</b> / <b>[2]</b> należy wybrać odpowiedni zakres statystyk i zatwierdzić klawiszem <b>[RAZEM]</b> .	Stat.niezerowe Zakres stat.  Dowolne stat. Zakres stat.
<b>3</b>	Klawiszami strzałek <b>[GÓRA]</b> / <b>[DÓŁ]</b> lub <b>[1]</b> / <b>[2]</b> należy wybrać zakres rekordów do wydrukowania na raporcie. Raport można wykonać dla opakowań: <ul style="list-style-type: none"> <li>wszystkich,</li> <li>pojedynczego.</li> </ul>	

## RAPORT ZMIANOWY SPRZEDAŻY

Umożliwia wydruk informacji na temat utargu, wystawionych i anulowanych paragonów, wpłat, wypłat, rabatów itp. operacji wszystkich kasjerów. Raport zawiera również blok z podsumowaniem. Można ograniczyć wydruk do rekordów, których statystyki są różne od zera.

Wykonywana czynność	Podgląd wyświetlacza
<b>1</b> Z menu „ <b>2 Raporty zerujące</b> ” należy wybrać klawiszami strzałek <b>[GÓRA]</b> / <b>[DÓŁ]</b> (lub wpisując numer pozycji z klawiatury) „ <b>2.4 Raport zmianowy sprzedaży</b> ” i zatwierdzić <b>[RAZEM]</b> .	<b>2.4 Raport zmianowy sprzedaży</b>
<b>2</b> Raport może być wydrukowany dla statystyk: <ul style="list-style-type: none"><li>• dowolnych,</li><li>• niezerowych.</li></ul> Klawiszami strzałek <b>[GÓRA]</b> / <b>[DÓŁ]</b> lub <b>[1]</b> / <b>[2]</b> należy wybrać odpowiedni zakres statystyk i zatwierdzić klawiszem <b>[RAZEM]</b> . Po zatwierdzeniu następuje wydruk raportu.	<b>Stat. niezerowe</b> <b>Zakres stat.</b> <b>Dowolne stat.</b> <b>Zakres stat.</b>

## RAPORT KASJERA

Raport zawiera takie statystyki, jakie są na raporcie zmianowym. Można go wykonać dla wszystkich operatorów, pojedynczego lub aktualnie zalogowanego.

Wykonywana czynność	Podgląd wyświetlacza
<b>1</b> Z menu „ <b>2 Raporty zerujące</b> ” należy wybrać klawiszami strzałek <b>[GÓRA]</b> / <b>[DÓŁ]</b> (lub wpisując numer pozycji z klawiatury) „ <b>2.5 Raport kasjera</b> ” i zatwierdzić <b>[RAZEM]</b> .	<b>2.5 Raport kasjera</b>
<b>2</b> Raport może być wydrukowany dla statystyk: <ul style="list-style-type: none"><li>• dowolnych,</li><li>• niezerowych.</li></ul> Klawiszami strzałek <b>[GÓRA]</b> / <b>[DÓŁ]</b> lub <b>[1]</b> / <b>[2]</b> należy wybrać odpowiedni zakres statystyk i zatwierdzić klawiszem <b>[RAZEM]</b> .	<b>Stat. niezerowe</b> <b>Zakres stat.</b> <b>Dowolne stat.</b> <b>Zakres stat.</b>



**3** Klawiszami strzałek [**GÓRA**] / [**DÓŁ**] lub [**1**] / [**2**] / [**3**] należy wybrać zakres rekordów do wydrukowania na raporcie.

Raport można wykonać dla operatorów:

- wszystkich,
- pojedynczego,
- zalogowanego.

## RAPORT RABATÓW



Na raporcie drukowane są informacje na temat statystyk rabatów i narzutów zaprogramowanych w kasie oraz rabatów/narzutów 'z ręki'. Kasa umożliwia ograniczenie wydruku do rekordów, których statystyki są różne od zera.

	Wykonywana czynność	Podgląd wyświetlacza
<b>1</b>	Z menu „ <b>2 Raporty zerujące</b> ” należy wybrać klawiszami strzałek [ <b>GÓRA</b> ] / [ <b>DÓŁ</b> ] (lub wpisując numer pozycji z klawiatury) „ <b>2.6 Raport rabatów</b> ” i zatwierdzić [ <b>RAZEM</b> ].	
<b>2</b>	Raport może być wydrukowany dla statystyk: <ul style="list-style-type: none"><li>• dowolnych,</li><li>• niezerowych.</li></ul> Klawiszami strzałek [ <b>GÓRA</b> ] / [ <b>DÓŁ</b> ] lub [ <b>1</b> ] / [ <b>2</b> ] należy wybrać odpowiedni zakres statystyk i zatwierdzić klawiszem [ <b>RAZEM</b> ].	 
<b>3</b>	Klawiszami strzałek [ <b>GÓRA</b> ] / [ <b>DÓŁ</b> ] lub [ <b>1</b> ] / [ <b>2</b> ] / [ <b>3</b> ] należy wybrać zakres rekordów do wydrukowania na raporcie. Raport można wykonać dla rabatów/narzutów: <ul style="list-style-type: none"><li>• wszystkich (z bazy i z ręki),</li><li>• pojedynczego z bazy,</li><li>• rabatów/narzutów z ręki.</li></ul>	

## RAPORT FORM PŁATNOŚCI

Na raporcie drukowane są informacje na temat statystyk form płatności zaprogramowanych w kasie.

Kasa umożliwia ograniczenie wydruku do rekordów, których statystyki są różne od zera.

Wykonywana czynność	Podgląd wyświetlacza
<p><b>1</b> Z menu „<b>2 Raporty zerujące</b>” należy wybrać klawiszami strzałek [<b>GÓRA</b>] / [<b>DÓŁ</b>] (lub wpisując numer pozycji z klawiatury) „<b>2.7 Raport form płatności</b>” i zatwierdzić [<b>RAZEM</b>].</p>	
<p><b>2</b> Raport może być wydrukowany dla statystyk:</p> <ul style="list-style-type: none"><li>• dowolnych,</li><li>• niezerowych.</li></ul> <p>Klawiszami strzałek [<b>GÓRA</b>] / [<b>DÓŁ</b>] lub [<b>1</b>] / [<b>2</b>] należy wybrać odpowiedni zakres statystyk i zatwierdzić klawiszem [<b>RAZEM</b>].</p>	 
<p><b>3</b> Klawiszami strzałek [<b>GÓRA</b>] / [<b>DÓŁ</b>] lub [<b>1</b>] / [<b>2</b>] należy wybrać zakres rekordów do wydrukowania na raporcie. Raport można wykonać dla form płatności:</p> <ul style="list-style-type: none"><li>• wszystkich,</li><li>• pojedynczej.</li></ul>	

## **RAPORTY GRUP TOWAROWYCH**

Wykonywana czynność	Podgląd wyświetlacza
<p><b>1</b> Z menu „<b>2 Raporty zerujące</b>” należy wybrać klawiszami strzałek [<b>GÓRA</b>] / [<b>DÓŁ</b>] (lub wpisując numer pozycji z klawiatury), „<b>2.8 Raporty grup towarowych</b>” i zatwierdzić [<b>RAZEM</b>].</p>	

### **Raport grup towarowych**

Na raporcie drukowane są informacje na temat statystyk grup towarowych zaprogramowanych w kasie. Kasa umożliwia ograniczenie wydruku do rekordów, których statystyki są różne od zera.

Wykonywana czynność	Podgląd wyświetlacza
<p><b>2</b> Należy zatwierdzić pozycję „<b>2.8.1 Raport grup towarowych</b>” klawiszem [<b>RAZEM</b>].</p>	

**3** Raport może być wydrukowany dla statystyk:

- dowolnych,
- niezerowych.

Klawiszami strzałek [**GÓRA**] / [**DÓŁ**] lub [**1**] / [**2**] należy wybrać odpowiedni zakres statystyk i zatwierdzić klawiszem [**RAZEM**].

Stat.niezerowe  
Zakres stat.

Dowolne stat.  
Zakres stat.

**4** Klawiszami strzałek [**GÓRA**] / [**DÓŁ**] lub [**1**] / [**2**] należy wybrać zakres rekordów do wydrukowania na raporcie.

Raport można wykonać dla grup towarowych:

- wszystkich,
- pojedynczej.

### **Raport grup tygodniowy**

Na raporcie drukowane są informacje na temat statystyk grup towarowych zaprogramowanych w kasie z podziałem na dni tygodnia. Kasa umożliwia ograniczenie wydruku do rekordów, których statystyki są różne od zera.

**Wykonywana czynność**

**Podgląd wyświetlacza**

**2** Należy zatwierdzić pozycję „2.8.2 Raport grup tygodniowy” klawiszem [**RAZEM**].

2.8.2 Raport  
grup tygodniowy

**3** Raport może być wydrukowany dla statystyk:

- dowolnych,
- niezerowych.

Klawiszami strzałek [**GÓRA**] / [**DÓŁ**] lub [**1**] / [**2**] należy wybrać odpowiedni zakres statystyk i zatwierdzić klawiszem [**RAZEM**].

Stat.niezerowe  
Zakres stat.

Dowolne stat.  
Zakres stat.





**4** Klawiszami strzałek [**GÓRA**] / [**DÓŁ**] lub [**1**] / [**2**] należy wybrać zakres rekordów do wydrukowania na raporcie.

Raport można wykonać dla grup:

- wszystkich,
- pojedynczej.

### **Raport grup roczny**

Na raporcie drukowane są informacje na temat statystyk grup towarowych zaprogramowanych w kasie z podziałem na miesiące. Kasa umożliwia ograniczenie wydruku do rekordów, których statystyki są różne od zera.

Wykonywana czynność	Podgląd wyświetlacza
<b>2</b> Należy zatwierdzić pozycję „ <b>2.8.3 Raport grup roczny</b> ” klawiszem <b>[RAZEM]</b> .	
<b>3</b> Raport może być wydrukowany dla statystyk: <ul style="list-style-type: none"><li>• dowolnych,</li><li>• niezerowych.</li></ul> Klawiszami strzałek <b>[GÓRA]</b> / <b>[DÓŁ]</b> lub <b>[1]</b> / <b>[2]</b> należy wybrać odpowiedni zakres statystyk i zatwierdzić klawiszem <b>[RAZEM]</b> .	 
<b>4</b> Klawiszami strzałek <b>[GÓRA]</b> / <b>[DÓŁ]</b> lub <b>[1]</b> / <b>[2]</b> należy wybrać zakres rekordów do wydrukowania na raporcie. Raport można wykonać dla grup: <ul style="list-style-type: none"><li>• wszystkich,</li><li>• pojedynczej.</li></ul>	
<b>5</b> Po zatwierdzeniu wybranej grupy lub pozycji „ <b>Wszyst.rekordy</b> ”, należy wybrać rok, za który statystyki mają być wydrukowane. Można wybrać: <ul style="list-style-type: none"><li>• rok bieżący,</li><li>• rok poprzedni,</li><li>• rok bieżący i rok poprzedni.</li></ul> Po zatwierdzeniu klawiszem <b>[RAZEM]</b> wybranej opcji następuje wydruk raportu.	

## **RAPORTY USŁUG CZASOWYCH**

Wykonywana czynność	Podgląd wyświetlacza
<b>1</b> Z menu „ <b>2 Raporty zerujące</b> ” należy wybrać klawiszami strzałek <b>[GÓRA]</b> / <b>[DÓŁ]</b> (lub wpisując numer pozycji z klawiatury), „ <b>2.9 Raporty usług czasowych</b> ” i zatwierdzić <b>[RAZEM]</b> .	

### **Raport sprzedaży**

Umożliwia wydruk informacji o sprzedaży oraz ilości kwitów dla wszystkich lub wybranych cenników. Zliczane są kwity wystawione, rozliczone (do których był wystawiony paragon), kwity usunięte oraz kwity nierozliczone.

Wykonywana czynność	Podgląd wyświetlacza
<p><b>2</b> Należy zatwierdzić pozycję „<b>2.9.1 Raport sprzedaży</b>” klawiszem [<b>RAZEM</b>].</p>	
<p><b>3</b> Raport może być wydrukowany dla statystyk:</p> <ul style="list-style-type: none"> <li>• dowolnych,</li> <li>• niezerowych.</li> </ul> <p>Klawiszami strzałek [<b>GÓRA</b>] / [<b>DÓŁ</b>] lub [<b>1</b>] / [<b>2</b>] należy wybrać odpowiedni zakres statystyk i zatwierdzić klawiszem [<b>RAZEM</b>].</p>	 
<p><b>4</b> Klawiszami strzałek [<b>GÓRA</b>] / [<b>DÓŁ</b>] lub [<b>1</b>] / [<b>2</b>] należy wybrać zakres rekordów do wydrukowania na raporcie. Raport można wykonać dla cenników:</p> <ul style="list-style-type: none"> <li>• wszystkich,</li> <li>• pojedynczej.</li> </ul>	

### **Raport kwitów aktywnych**

Umożliwia wydruk informacji na temat aktywnych kwitów z podziałem na cenniki, do których zostały wystawione.

Wykonywana czynność	Podgląd wyświetlacza
<p><b>2</b> Należy zatwierdzić pozycję „<b>2.9.2 Raport kwitów aktywnych</b>” klawiszem [<b>RAZEM</b>].</p>	
<p><b>3</b> Klawiszami strzałek [<b>GÓRA</b>] / [<b>DÓŁ</b>] lub [<b>1</b>] / [<b>2</b>] należy wybrać zakres rekordów do wydrukowania na raporcie. Raport można wykonać dla kwitów wystawionych dla cenników:</p> <ul style="list-style-type: none"> <li>• wszystkich,</li> <li>• pojedynczego.</li> </ul>	

### **ZESTAW RAPORTÓW**

Wykonywana czynność	Podgląd wyświetlacza
<p><b>1</b> Funkcja pozwala wydrukować jeden z 5 zaprogramowanych w kasie zestawów</p>	



raportów (opis programowania znajduje się w rozdziale „[Zestawy raportów](#)”).

Wyboru zestawu dokonuje się klawiszami strzałek [GÓRA] / [DÓŁ] i zatwierdza klawiszem [RAZEM].

Zestaw 1

## RAPORTY CZYTAJĄCE

Lista raportów czytających dostępna jest z poziomu menu kierownika (struktura menu znajduje się w rozdziale „[Menu kierownika](#)”).

### RAPORTY OKRESOWE

Do wyboru są raporty:

- **Okresowy pełny** – zawiera wszystkie raporty dobowe i zmiany stawek zapisane w pamięci fiskalnej w wybranym okresie,
- **Okresowy podsumowanie** – zawiera podsumowanie danych z wybranego okresu,
- **Miesięczny pełny** – zawiera wszystkie raporty dobowe i zmiany stawek zapisane w pamięci fiskalnej w wybranym miesiącu,
- **Miesięczny podsumowanie** – zawiera podsumowanie danych z wybranego miesiąca,
- **Rozliczeniowy** – w menu „**3 Raporty czytające**” raport ten dostępny jest tylko w trybie tylko do odczytu.



*Raporty Okresowy pełny i Miesięczny pełny są raportami fiskalnymi, Okresowy podsumowanie i Miesięczny podsumowanie - wydrukami нефiskalnymi.*

	Wykonywana czynność	Podgląd wyświetlacza
1	Z menu „ <b>3 Raporty czytające</b> ” należy wybrać klawiszami strzałek [GÓRA] / [DÓŁ] (lub wpisując numer pozycji z klawiatury) „ <b>3.1 Raporty okresowe</b> ” i zatwierdzić [RAZEM].	3.1 Raporty okresowe

### Raport okresowy pełny

	Wykonywana czynność	Podgląd wyświetlacza
2	Należy zatwierdzić pozycję „ <b>3.1.1 Okresowy pełny</b> ” klawiszem [RAZEM].	3.1.1 Okresowy pełny

3

Możliwe typy zakresu:

- według numerów raportów dobowych,
- według dat.

Klawiszami strzałek **[GÓRA]** / **[DÓŁ]** lub **[1]** / **[2]** należy wybrać odpowiedni typ zakresu i zatwierdzić **[RAZEM]**.

Według numerów  
Typ raportu

Według dat  
Typ raportu

4a

#### Raport według numerów

Należy podać fiskalny numer początkowego raportu dobowego na raporcie okresowym i zatwierdzić klawiszem **[RAZEM]**.

Podpowiadany jest numer 1.

1  
Numer początkowy

5a

Należy podać fiskalny numer końcowego raportu dobowego na raporcie okresowym i zatwierdzić klawiszem **[RAZEM]**.

Podpowiadany jest numer ostatniego wykonanego raportu dobowego.

3  
Numer końcowy

4b

#### Raport według dat

Należy podać datę początkową zakresu raportu i zatwierdzić klawiszem **[RAZEM]**.

Podpowiadana jest data fiskalizacji.

03-12-2017  
Data początkowa

5b

Należy podać datę końcową zakresu raportu i zatwierdzić klawiszem **[RAZEM]**.

Podpowiadana jest aktualna data.

08-12-2017  
Data końcowa

Po zatwierdzeniu numeru końcowego lub daty końcowej, następuje wydruk raportu. Drukowanie może być przerwane przez Użytkownika. W tym celu należy nacisnąć klawisz **[C]**. Zostanie wyświetlone pytanie „Przerwać raport?”.

Potwierdzenie klawiszem **[RAZEM]** powoduje przerwanie raportu – drukowany jest napis ANULOWANY. Raport jest przerywany po wydrukowaniu pełnych informacji o raporcie dobowym.

Naciśnięcie klawisza **[C]** – kontynuowanie wydruku raportu.

Przerwać raport?  
C



## Raport okresowy podsumowanie

Umożliwia wydrukowanie zbiorczego podsumowania informacji z wybranego okresu.

	Wykonywana czynność	Podgląd wyświetlacza
2	Należy zatwierdzić pozycję „ <b>3.1.2 Okresowy podsumowanie</b> ” klawiszem [RAZEM].	3.1.2 Okresowy podsumowanie
3	Możliwe typy zakresu: <ul style="list-style-type: none"> <li>• według numerów raportów dobowych,</li> <li>• według dat.</li> </ul> Klawiszami strzałek [GÓRA] / [DÓŁ] lub [1] / [2] należy wybrać odpowiedni typ zakresu i zatwierdzić [RAZEM].	Według numerów Typ raportu  Według dat Typ raportu
4a	<p style="text-align: center;"><b>Raport według numerów</b></p> Należy podać fiskalny numer początkowego raportu dobowego dla raportu okresowego i zatwierdzić klawiszem [RAZEM]. Podpowiadany jest numer 1.	1 Numer początkowy
5a	Należy podać fiskalny numer końcowego raportu dobowego dla raporty okresowego i zatwierdzić klawiszem [RAZEM]. Podpowiadany jest numer ostatniego wykonanego raportu dobowego.	3 Numer końcowy
4b	<p style="text-align: center;"><b>Raport według dat</b></p> Należy podać datę początkową zakresu raportu i zatwierdzić klawiszem [RAZEM]. Podpowiadana jest data fiskalizacji.	03-12-2017 Data początkowa
5b	Należy podać datę końcową zakresu raportu i zatwierdzić klawiszem [RAZEM]. Podpowiadana jest aktualna data.	08-12-2017 Data końcowa

### Raport miesięczny pełny

Raport miesięczny jest formą raportu okresowego, dla którego jako data początkowa przyjmowany jest pierwszy dzień danego miesiąca, a jako końcowa – ostatni dzień tego miesiąca.

Wykonywana czynność	Podgląd wyświetlacza
<p><b>2</b> Należy zatwierdzić pozycję „<b>3.1.3 Miesięczny pełny</b>” klawiszem <b>[RAZEM]</b>.</p>	
<p><b>3</b> Należy podać miesiąc w wybranym roku (wpisać za pomocą klawiatury lub ustawić klawiszami strzałek <b>[GÓRA]</b> / <b>[DÓŁ]</b> i <b>[PRAWO]</b> / <b>[LEWO]</b>), którego ma dotyczyć raport i zatwierdzić klawiszem <b>[RAZEM]</b>.</p>	
<p>Po zatwierdzeniu miesiąca, następuje wydruk raportu. Drukowanie może być przerwane przez Użytkownika. W tym celu należy nacisnąć klawisz <b>[C]</b>. Zostanie wyświetlone pytanie „<b>Przerwać raport?</b>”. Potwierdzenie, klawiszem <b>[RAZEM]</b>, powoduje przerwanie raportu – drukowany jest napis <b>ANULOWANY</b>. Raport jest przerwany po wydrukowaniu pełnych informacji o raporcie dobowym. Naciśnięcie klawisza <b>[C]</b> – kontynuowanie wydruku raportu.</p>	

### Raport miesięczny podsumowanie

Umożliwia wydrukowanie podsumowania informacji z danego miesiąca.

Wykonywana czynność	Podgląd wyświetlacza
<p><b>2</b> Należy zatwierdzić pozycję „<b>3.1.4 Miesięczny podsumowanie</b>” klawiszem <b>[RAZEM]</b>.</p>	

- 3** Należy podać miesiąc w wybranym roku (wpisać za pomocą klawiatury lub ustawić klawiszami strzałek **[GÓRA]** / **[DÓŁ]** i strzałek **[PRAWO]** / **[LEWO]**), którego ma dotyczyć raport i zatwierdzić klawiszem **[RAZEM]**.

Miesiąc 12-2017

### Raport rozliczeniowy

Raport dostępny w trybie tylko do odczytu.

Sposób wykonania raportu jest analogiczny jak raportu okresowego pełnego.

### RAPORT SPRZEDAŻY

Raport pozwala na wydrukowanie informacji na temat ilości, wartości sprzedaży i średniej ceny wybranych towarów według wybranego zakresu statystyk.

Jeżeli statystyki danego towaru są zerowe, informacja o średniej cenie nie jest drukowana.

#### Wykonywana czynność

#### Podgląd wyświetlacza

- 1** Z menu „**3 Raporty czytające**” należy wybrać klawiszami strzałek **[GÓRA]** / **[DÓŁ]** (lub wpisując numer pozycji z klawiatury) „**3.2 Raport sprzedaży**” i zatwierdzić **[RAZEM]**.

3.2 Raport  
sprzedaży

- 2** Raport może być wydrukowany dla statystyk:
- dowolnych,
  - zerowych,
  - niezerowych.

Klawiszami strzałek **[GÓRA]** / **[DÓŁ]** należy wybrać odpowiedni zakres statystyk i zatwierdzić klawiszem **[RAZEM]**.

Stat. niezerowe  
Zakres stat.

Dowolne stat.  
Zakres stat.

Stat. zerowe  
Zakres stat.

- 3** Klawiszami strzałek **[GÓRA]** / **[DÓŁ]** należy wybrać zakres rekordów do wydrukowania na raporcie. Raport można wykonać dla towarów:

- wszystkich,
- przypisanych do wybranej grupy towarowej,
- według zakresu numerów,
- według zakresu nazw,
- według zakresu kodów kreskowych,
- w danej stawce PTU,

- pojedynczego, wybranego towaru.

Po zatwierdzeniu (klawiszem **[RAZEM]**) pozycji „**Wszyst.rekordy**” następuje wydruk raportu dla wszystkich towarów z wybranego zakresu statystyk.

Wszyst.rekordy  
Zakres rekordów

Po zatwierdzeniu pozycji „Grupa” klawiszem **[RAZEM]**, wyświetlana jest lista grup towarowych zaprogramowanych w kasie. Klawiszami strzałek **[GÓRA]** / **[DÓŁ]** (lub wpisując numer z klawiatury) należy wybrać grupę, dla której ma być wykonany raport i zatwierdzić klawiszem **[RAZEM]**.

Grupa  
Zakres rekordów

Numer grupy 1  
PODSTAWOWA

Po zatwierdzeniu (klawiszem **[RAZEM]**) pozycji „**Wg numerów**”, należy podać zakres numerów towarów, których statystyki mają być wydrukowane na raporcie. Należy podać numer początkowy, a po jego zatwierdzeniu numer końcowy. Po zatwierdzeniu numeru końcowego następuje wydruk raportu.

Wg numerów  
Zakres rekordów

Od numeru 1  
MLEKO

Do numeru 8  
MASŁO

Po zatwierdzeniu (klawiszem **[RAZEM]**) pozycji „**Wg nazwy**”, należy podać zakres nazw PLU, których statystyki mają być wydrukowane na raporcie. Należy podać nazwę początkową, a po jej zatwierdzeniu nazwę końcową. Po zatwierdzeniu nazwy końcowej następuje wydruk raportu.

Wg nazwy  
Zakres rekordów

MLEKO [1]  
Nazwa początk.

MASŁO [8]  
Nazwa końcowa

Po zatwierdzeniu (klawiszem **[RAZEM]**) pozycji „**Wg kodów**”, należy podać zakres kodów towarów, których statystyki mają być wydrukowane na raporcie. Należy podać kod początkowy, a po jego zatwierdzeniu kod końcowy. Po zatwierdzeniu kodu końcowego następuje wydruk raportu.

Wg kodów  
Zakres rekordów

Kod początkowy

Kod końcowy

Po zatwierdzeniu (klawiszem **[RAZEM]**) pozycji „**Stawka PTU**”, wyświetlane są stawki zaprogramowane w kasie. Za pomocą klawiszy strzałek **[GÓRA]** / **[DÓŁ]** należy wybrać stawkę PTU przypisaną do towarów, których statystyki mają być wydrukowane na raporcie i zatwierdzić klawiszem **[RAZEM]**.

Stawka PTU  
Zakres rekordów



Stawka PTU A  
23,00 %

Po zatwierdzeniu (klawiszem **[RAZEM]**) pozycji „**Pojed.rekord**”, wyświetlana jest lista towarów zaprogramowanych w kasie. Za pomocą klawiszy strzałek **[GÓRA]** / **[DÓŁ]** (lub wpisując numer z klawiatury) należy wybrać towar, którego statystyki mają być wydrukowane na raporcie i zatwierdzić klawiszem **[RAZEM]**.

Pojed.rekord  
Zakres rekordów



Numer PLU 1  
MLEKO

## RAPORT PLU NIEAKTYWNYCH

Raport umożliwia uzyskanie informacji, które towary nie były sprzedawane od podanej daty. Wszystkie towary, których ostatnia data sprzedaży jest wcześniejsza niż podana, zostaną wydrukowane na raporcie. Można zatem wydrukować listę towarów, które nie były sprzedawane od miesiąca, kwartału, roku, itp. Pozwala to identyfikować i kasować nieużywane już rekordy w bazie towarowej.

### Wykonywana czynność

### Podgląd wyświetlacza

- 1 Klawiszami strzałek **[GÓRA]** / **[DÓŁ]** (lub wpisując numer pozycji z klawiatury) należy wybrać z menu „**3 Raporty czytające**” i zatwierdzić klawiszem **[RAZEM]**, po czym wybrać i zatwierdzić pozycję „**3.3 Raport PLU nieaktywnych**”.

3.3 Raport PLU  
nieaktywnych

- 2 Następnie należy podać datę (wpisać za pomocą klawiatury lub ustawić klawiszami strzałek **[GÓRA]** / **[DÓŁ]** i **[PRAWO]** / **[LEWO]**), którego ma dotyczyć raport i zatwierdzić klawiszem **[RAZEM]**.

Data 12-01-2018

## RAPORT PLU z PTU

Raport zawiera zestawienie towarów z informacją o przydzielonych im stawkach PTU.

	Wykonywana czynność	Podgląd wyświetlacza
1	Z menu „ <b>3 Raporty czytające</b> ” należy wybrać klawiszami strzałek <b>[GÓRA]</b> / <b>[DÓŁ]</b> (lub wpisując numer pozycji z klawiatury) „ <b>3.4 Raport PLU z PTU</b> ” i zatwierdzić <b>[RAZEM]</b> .	

2 Klawiszami strzałek **[GÓRA]** / **[DÓŁ]** należy wybrać zakres rekordów do wydrukowania na raporcie. Raport można wykonać dla towarów:

- wszystkich,
- przypisanych do wybranej grupy towarowej,
- według zakresu numerów,
- według zakresu nazw,
- według zakresu kodów kreskowych,
- w danej stawce PTU,
- pojedynczego, wybranego towaru.

Po zatwierdzeniu (klawiszem **[RAZEM]**) pozycji „**Wszyst.rekordy**” następuje wydruk raportu dla wszystkich towarów z wybranego zakresu statystyk.

Wszyst.rekordy  
Zakres rekordów

Po zatwierdzeniu pozycji „Grupa” klawiszem **[RAZEM]**, wyświetlana jest lista grup towarowych zaprogramowanych w kasie. Klawiszami strzałek **[GÓRA]** / **[DÓŁ]** (lub wpisując numer z klawiatury) należy wybrać grupę, dla której ma być wykonany raport i zatwierdzić klawiszem **[RAZEM]**.

Grupa  
Zakres rekordów

Numer grupy 1  
PODSTAWOWA

Po zatwierdzeniu (klawiszem **[RAZEM]**) pozycji „**Wg numerów**” należy podać zakres numerów towarów, których statystyki mają być wydrukowane na raporcie.

Wg numerów  
Zakres rekordów

Należy podać numer początkowy, a po jego zatwierdzeniu numer końcowy.

Od numeru 1  
MLEKO

Po zatwierdzeniu numeru końcowego następuje wydruk raportu.

Do numeru 8  
MASŁO



Po zatwierdzeniu (klawiszem **[RAZEM]**) pozycji „**Wg nazwy**”, należy podać zakres nazw PLU, których statystyki mają być wydrukowane na raporcie.  
Należy podać nazwę początkową, a po jej zatwierdzeniu nazwę końcową.  
Po zatwierdzeniu nazwy końcowej następuje wydruk raportu.

Wg nazwy  
Zakres rekordów



MLEKO [1]  
Nazwa początk.



MASŁO [8]  
Nazwa końcowa

Po zatwierdzeniu (klawiszem **[RAZEM]**) pozycji „**Wg kodów**”, należy podać zakres kodów towarów, których statystyki mają być wydrukowane na raporcie.  
Należy podać kod początkowy, a po jego zatwierdzeniu kod końcowy.  
Po zatwierdzeniu kodu końcowego następuje wydruk raportu.

Wg kodów  
Zakres rekordów



Kod początkowy



Kod końcowy

Po zatwierdzeniu (klawiszem **[RAZEM]**) pozycji „**Stawka PTU**”, wyświetlane są stawki zaprogramowane w kasie. Za pomocą klawiszy strzałek **[GÓRA]** / **[DÓŁ]** należy wybrać stawkę PTU przypisaną do towarów, których statystyki mają być wydrukowane na raporcie i zatwierdzić klawiszem **[RAZEM]**.

Stawka PTU  
Zakres rekordów



Stawka PTU A  
23,00 %

Po zatwierdzeniu (klawiszem **[RAZEM]**) pozycji „**Pojed.rekord**” wyświetlana jest lista towarów zaprogramowanych w kasie. Za pomocą klawiszy strzałek **[GÓRA]** / **[DÓŁ]** (lub wpisując numer z klawiatury) należy wybrać towar, którego statystyki mają być wydrukowane na raporcie i zatwierdzić klawiszem **[RAZEM]**.

Pojed.rekord  
Zakres rekordów



Numer PLU 1  
MLEKO







## **RAPORT PEŁNY BAZY PLU**

Wykonywany jest w analogiczny sposób, jak [Raport PLU z PTU](#). Zawiera wszystkie informacje zaprogramowane w bazie PLU dla raportowanych rekordów oraz wartość i ilość sprzedaży każdego z nich.

## RAPORT OPAKOWAŃ

**Raport statystyk** – zawiera informacje o ilościach i wartościach przyjęć i wydań opakowań zwrotnych. Kasa umożliwia ograniczenie wydruku do rekordów, których statystyki są różne od zera.





**Raport bazy** – zawiera informacje zaprogramowane w bazie opakowań zwrotnych.

Wykonywana czynność	Podgląd wyświetlacza
<p><b>1</b> Z menu „<b>3 Raporty czytające</b>” należy wybrać klawiszami strzałek <b>[GÓRA]</b> / <b>[DÓŁ]</b> (lub wpisując numer pozycji z klawiatury) „<b>3.6 Raport opakowan</b>” i zatwierdzić <b>[RAZEM]</b>.</p>	
<p><b>2</b> Następnie za pomocą klawiszy strzałek <b>[GÓRA]</b> / <b>[DÓŁ]</b> należy wybrać typ raportu:</p> <ul style="list-style-type: none"> <li>• Raport statystyk,</li> <li>• Raport bazy</li> </ul> <p>i zatwierdzić klawiszem <b>[RAZEM]</b>.</p>	 
<p><b>3</b> Raport może być wydrukowany dla statystyk:</p> <ul style="list-style-type: none"> <li>• dowolnych,</li> <li>• zerowych,</li> <li>• niezerowych.</li> </ul> <p>Klawiszami strzałek <b>[GÓRA]</b> / <b>[DÓŁ]</b> lub <b>[1]</b> / <b>[2]</b> / <b>[3]</b> należy wybrać odpowiedni zakres statystyki i zatwierdzić klawiszem <b>[RAZEM]</b>.</p>	  
<p><b>4</b> Klawiszami strzałek <b>[GÓRA]</b> / <b>[DÓŁ]</b> lub <b>[1]</b> / <b>[2]</b> należy wybrać zakres rekordów do wydrukowania na raporcie. Raport statystyk oraz z bazy można wykonać dla opakowań:</p> <ul style="list-style-type: none"> <li>• wszystkich,</li> <li>• pojedynczego.</li> </ul>	

## RAPORT ZMIANOWY SPRZEDAŻY

Umożliwia wydruk informacji na temat utargu, wystawionych i anulowanych paragonów, wpłat, wypłat, rabatów itp. czynności każdego z kasjerów.

Raport zawiera również blok z podsumowaniem. Kasa umożliwia ograniczenie wydruku do rekordów, których statystyki są różne od zera.

Wykonywana czynność	Podgląd wyświetlacza
<p><b>1</b> Z menu „<b>3 Raporty czytające</b>” należy wybrać klawiszami strzałek <b>[GÓRA]</b> / <b>[DÓŁ]</b> (lub wpisując numer pozycji z klawiatury) „<b>3.7 Raport zmianowy sprzedaży</b>” i zatwierdzić <b>[RAZEM]</b>.</p>	
<p><b>2</b> Raport może być wydrukowany dla statystyk:</p> <ul style="list-style-type: none"><li>• dowolnych,</li><li>• zerowych,</li><li>• niezerowych.</li></ul> <p>Klawiszami strzałek <b>[GÓRA]</b> / <b>[DÓŁ]</b> lub <b>[1]</b> / <b>[2]</b> / <b>[3]</b> należy wybrać odpowiedni zakres statystyk i zatwierdzić klawiszem <b>[RAZEM]</b>.</p>	  
<p><b>3</b> Następnie należy określić zakres rekordów. Raport można wykonać dla:</p> <ul style="list-style-type: none"><li>• wszystkich rekordów,</li><li>• pojedynczego rekordu,</li><li>• kasjera zalogowanego.</li></ul>	

## **RAPORT KASJERA**







Raport zawiera informacje zaprogramowane w bazie kasjerów.

Wykonywana czynność	Podgląd wyświetlacza
<p><b>1</b> Z menu „<b>3 Raporty czytające</b>” należy wybrać klawiszami strzałek <b>[GÓRA]</b> / <b>[DÓŁ]</b> (lub wpisując numer pozycji z klawiatury) „<b>3.8 Raport kasjera</b>” i zatwierdzić <b>[RAZEM]</b>.</p>	
<p><b>2</b> Klawiszami strzałek <b>[GÓRA]</b> / <b>[DÓŁ]</b> lub <b>[1]</b> / <b>[2]</b> należy wybrać zakres rekordów do wydrukowania na raporcie. Raport można wykonać dla operatorów:</p> <ul style="list-style-type: none"><li>• wszystkich,</li><li>• pojedynczego.</li></ul>	

## RAPORT RABATÓW

**Raport statystyk** – zawiera informacje o obrocie i użyciu rabatów i narzutów z bazy i rabatów i narzutów 'z ręki'. Kasa umożliwia ograniczenie wydruku do rekordów, których statystyki są różne od zera.







**Raport bazy** – zawiera informacje zaprogramowane w bazie rabatów/narzutów.

Wykonywana czynność	Podgląd wyświetlacza
<b>1</b> Z menu „ <b>3 Raporty czytające</b> ” należy wybrać klawiszami strzałek <b>[GÓRA]</b> / <b>[DÓŁ]</b> (lub wpisując numer pozycji z klawiatury) „ <b>3.9 Raport rabatów</b> ” i zatwierdzić <b>[RAZEM]</b> .	
<b>2</b> Następnie za pomocą klawiszy strzałek <b>[GÓRA]</b> / <b>[DÓŁ]</b> należy wybrać typ raportu: - Raport statystyk, - Raport bazy i zatwierdzić klawiszem <b>[RAZEM]</b> .	 
<b>3</b> Raport może być wydrukowany dla statystyk: <ul style="list-style-type: none"><li>• dowolnych,</li><li>• zerowych,</li><li>• niezerowych.</li></ul> Klawiszami strzałek <b>[GÓRA]</b> / <b>[DÓŁ]</b> lub <b>[1]</b> / <b>[2]</b> / <b>[3]</b> należy wybrać odpowiedni zakres statystyk i zatwierdzić klawiszem <b>[RAZEM]</b> .	  
<b>4</b> Klawiszami strzałek <b>[GÓRA]</b> / <b>[DÓŁ]</b> lub <b>[1]</b> / <b>[2]</b> / <b>[3]</b> należy wybrać zakres rekordów do wydrukowania na raporcie. Raport statystyk można wykonać dla rabatów/narzutów: <ul style="list-style-type: none"><li>• wszystkich (z bazy i z ręki),</li><li>• pojedynczego z bazy,</li><li>• rabatów/narzutów z ręki.</li></ul> Raport z bazy dla: <ul style="list-style-type: none"><li>• wszystkich rekordów,</li><li>• pojedynczego rekordu.</li></ul>	

## RAPORT FORM PŁATNOŚCI

**Raport statystyk** - zawiera informacje o obrocie wykonanym w zaprogramowanych w kasie formach płatności. Kasa umożliwia ograniczenie wydruku do rekordów, których statystyki są różne od zera.

**Raport bazy** – zawiera informacje zaprogramowane w bazie form płatności.

Wykonywana czynność	Podgląd wyświetlacza
<p><b>1</b> Z menu „<b>3 Raporty czytające</b>” należy wybrać klawiszami strzałek <b>[GÓRA]</b> / <b>[DÓŁ]</b> (lub wpisując numer pozycji z klawiatury) „<b>3.10 Raport form płatności</b>” i zatwierdzić <b>[RAZEM]</b>.</p>	
<p><b>2</b> Następnie za pomocą klawiszy strzałek <b>[GÓRA]</b> / <b>[DÓŁ]</b> należy wybrać typ raportu:</p> <ul style="list-style-type: none"><li>• Raport statystyk,</li><li>• Raport bazy</li></ul> <p>i zatwierdzić klawiszem <b>[RAZEM]</b>.</p>	 
<p><b>3</b> Raport może być wydrukowany dla statystyk:</p> <ul style="list-style-type: none"><li>• dowolnych,</li><li>• zerowych,</li><li>• niezerowych.</li></ul> <p>Klawiszami strzałek <b>[GÓRA]</b> / <b>[DÓŁ]</b> lub <b>[1]</b> / <b>[2]</b> / <b>[3]</b> należy wybrać odpowiedni zakres statystyk i zatwierdzić klawiszem <b>[RAZEM]</b>.</p>	  
<p><b>4</b> Klawiszami strzałek <b>[GÓRA]</b> / <b>[DÓŁ]</b> lub <b>[1]</b> / <b>[2]</b> należy wybrać zakres rekordów do wydrukowania na raporcie. Raport można wykonać dla form płatności:</p> <ul style="list-style-type: none"><li>• wszystkich,</li><li>• pojedynczego.</li></ul>	

## RAPORT KŁAWISZY SKRÓTU

Zawiera informacje na temat zaprogramowanych w kasie klawiszy skrótu.

Wykonywana czynność	Podgląd wyświetlacza
<b>1</b> Z menu „ <b>3 Raporty czytające</b> ” należy wybrać klawiszami strzałek <b>[GÓRA]</b> / <b>[DÓŁ]</b> (lub wpisując numer pozycji z klawiatury) „ <b>3.11 Raport kl. skrótu</b> ” i zatwierdzić <b>[RAZEM]</b> .	<b>3.11 Raport kl. skrótu</b>
<b>2</b> Klawiszami strzałek <b>[GÓRA]</b> / <b>[DÓŁ]</b> lub <b>[1]</b> / <b>[2]</b> należy wybrać zakres rekordów do wydrukowania na raporcie. Zakres rekordów do wydrukowania: <ul style="list-style-type: none"><li>• wszystkie,</li><li>• pojedynczy.</li></ul>	

## RAPORTY GRUP TOWAROWYCH

Wykonywana czynność	Podgląd wyświetlacza
<b>1</b> Z menu „ <b>3 Raporty czytające</b> ” należy wybrać klawiszami strzałek <b>[GÓRA]</b> / <b>[DÓŁ]</b> (lub wpisując numer pozycji z klawiatury) „ <b>3.12 Raporty grup towarowych</b> ” i zatwierdzić <b>[RAZEM]</b> .	<b>3.12 Raporty grup towarowych</b>

### **Raport grup towarowych**

**Raport statystyk** – zawiera informacje o statystykach grup towarowych zaprogramowanych w kasie. Kasa umożliwi ograniczenie wydruku do rekordów, których statystyki są różne od zera.

**Raport bazy** – zawiera informacje zaprogramowane w bazie grup towarowych.

Wykonywana czynność	Podgląd wyświetlacza
<b>2</b> Należy zatwierdzić pozycję „ <b>3.12.1 Raport grup towarowych</b> ” klawiszem <b>[RAZEM]</b> .	<b>3.12.1 Raport grup towarowych</b>
<b>3</b> Następnie za pomocą klawiszy strzałek <b>[GÓRA]</b> / <b>[DÓŁ]</b> należy wybrać typ raportu: <ul style="list-style-type: none"><li>• Raport statystyk,</li></ul>	<b>Raport statystyk Typ raportu</b>

- Raport bazy i zatwierdzić klawiszem **[RAZEM]**.

Raport bazy  
Typ raportu

**4** Raport może być wydrukowany dla statystyk:

- dowolnych,
- zerowych,
- niezerowych.

Klawiszami strzałek **[GÓRA]** / **[DÓŁ]** lub **[1]** / **[2]** / **[3]** należy wybrać odpowiedni zakres statystyk i zatwierdzić klawiszem **[RAZEM]**.

Stat. niezerowe  
Zakres stat.

Dowolne stat.  
Zakres stat.

Stat. zerowe  
Zakres stat.

**5** Klawiszami strzałek **[GÓRA]** / **[DÓŁ]** lub **[1]** / **[2]** należy wybrać zakres rekordów do wydrukowania na raporcie.

Raport można wykonać dla grup towarowych:

- wszystkich,
- pojedynczej.

### **Raport grup tygodniowy**

Na raporcie drukowane są informacje na temat statystyk grup towarowych zaprogramowanych w kasie z podziałem na dni tygodnia. Kasa umożliwia ograniczenie wydruku do rekordów, których statystyki są różne od zera.

#### **Wykonywana czynność**

#### **Podgląd wyświetlacza**

**2** Należy zatwierdzić pozycję „**3.12.2 Raport grup tygodniowy**” klawiszem **[RAZEM]**.

3.12.2 Raport  
grup tygodniowy

**3** Raport może być wydrukowany dla statystyk:

- dowolnych,
- zerowych,
- niezerowych.

Klawiszami strzałek **[GÓRA]** / **[DÓŁ]** lub **[1]** / **[2]** / **[3]** należy wybrać odpowiedni zakres statystyk i zatwierdzić klawiszem **[RAZEM]**.

Stat. niezerowe  
Zakres stat.

Dowolne stat.  
Zakres stat.

Stat. zerowe  
Zakres stat.

**4** Klawiszami strzałek **[GÓRA]** / **[DÓŁ]** lub **[1]** / **[2]** należy wybrać zakres rekordów do wydrukowania na raporcie.

Raport można wykonać dla grup:

- wszystkich,
- pojedynczej.

### **Raport grup roczny**

Na raporcie drukowane są informacje na temat statystyk grup towarowych zaprogramowanych w kasie z podziałem na miesiące. Kasa umożliwia ograniczenie wydruku do rekordów, których statystyki są różne od zera.

#### **Wykonywana czynność**

#### **Podgląd wyświetlacza**

**2** Należy zatwierdzić pozycję „**3.12.3 Raport grup roczny**” klawiszem **[RAZEM]**.

3.12.3 Raport  
grup roczny

**3** Raport może być wydrukowany dla statystyk:

- dowolnych,
- zerowych,
- niezerowych.

Klawiszami strzałek **[GÓRA]** / **[DÓŁ]** lub **[1]** / **[2]** / **[3]** należy wybrać odpowiedni zakres statystyki i zatwierdzić klawiszem **[RAZEM]**.

Stat.niezerowe  
Zakres stat.

Dowolne stat.  
Zakres stat.

Stat.zerowe  
Zakres stat.

**4** Klawiszami strzałek **[GÓRA]** / **[DÓŁ]** lub **[1]** / **[2]** należy wybrać zakres rekordów do wydrukowania na raporcie.

Raport można wykonać dla grup:

- wszystkich,
- pojedynczej.

**5** Po zatwierdzeniu wybranej grupy lub pozycji „**Wszyst.rekordy**”, należy wybrać rok, za który statystyki mają być wydrukowane.

Można wybrać:

- rok bieżący,
- rok poprzedni,
- rok bieżący i rok poprzedni.

Po zatwierdzeniu klawiszem **[RAZEM]** wybranej opcji następuje wydruk raportu.

2017  
Statyst. za rok



## RAPORT ZESTAWÓW RAPORTÓW

Raport zawiera informacje o zaprogramowanych zestawach raportów w bazie.

Wykonywana czynność	Podgląd wyświetlacza
<b>1</b> Z menu „ <b>3 Raporty czytające</b> ” należy wybrać klawiszami strzałek <b>[GÓRA]</b> / <b>[DÓŁ]</b> (lub wpisując numer pozycji z klawiatury) „ <b>3.13 Raport zestawów rap.</b> ” i zatwierdzić <b>[RAZEM]</b> .	
<b>2</b> Klawiszami strzałek <b>[GÓRA]</b> / <b>[DÓŁ]</b> lub <b>[1]</b> / <b>[2]</b> należy wybrać zakres rekordów do wydrukowania na raporcie. Zakres rekordów do wydrukowania: <ul style="list-style-type: none"><li>• wszystkie,</li><li>• pojedynczy.</li></ul>	

## RAPORTY USŁUG CZASOWYCH

Wykonywana czynność	Podgląd wyświetlacza
<b>1</b> Z menu „ <b>3 Raporty czytające</b> ” należy wybrać klawiszami strzałek <b>[GÓRA]</b> / <b>[DÓŁ]</b> (lub wpisując numer pozycji z klawiatury) „ <b>3.14 Raporty usług czasowych</b> ” i zatwierdzić <b>[RAZEM]</b> .	

### **Raport sprzedaży**

Raport umożliwia wydruk informacji na temat sprzedaży usług czasowych oraz ilości kwitów dla wszystkich lub wybranych cenników.

Wykonywana czynność	Podgląd wyświetlacza
<b>2</b> Należy zatwierdzić pozycję „ <b>3.14.1 Raport sprzedaży</b> ” klawiszem <b>[RAZEM]</b> .	

- 3** Raport może być wydrukowany dla statystyk:
- dowolnych,
  - zerowych,
  - niezerowych.

Klawiszami strzałek [**GÓRA**] / [**DÓŁ**] lub [**1**] / [**2**] / [**3**] należy wybrać odpowiedni zakres statystyk i zatwierdzić klawiszem [**RAZEM**].

Stat. niezerowe  
Zakres stat.

Dowolne stat.  
Zakres stat.

Stat. zerowe  
Zakres stat.

- 4** Klawiszami strzałek [**GÓRA**] / [**DÓŁ**] lub [**1**] / [**2**] należy wybrać zakres rekordów do wydrukowania na raporcie.

Raport można wykonać dla sprzedaży:

- wszystkich,
- pojedynczego.

### Raport kwitów aktywnych

Raport umożliwia wydruk informacji na temat aktywnych kwitów z podziałem na cenniki.

#### Wykonywana czynność

#### Podgląd wyświetlacza

- 1** Z menu „**3 Raporty czytające**” należy wybrać klawiszami strzałek [**GÓRA**] / [**DÓŁ**] (lub wpisując numer pozycji z klawiatury) „**3.14.2 Raport kwitów aktywnych**” i zatwierdzić [**RAZEM**].

3.14.2 Raport  
kwitów aktywnych

- 2** Klawiszami strzałek [**GÓRA**] / [**DÓŁ**] lub [**1**] / [**2**] należy wybrać zakres rekordów do wydrukowania na raporcie.

Raport można wykonać dla kwitów wystawionych dla cenników:

- wszystkie,
- pojedynczego.

### Raport cenników

Raport umożliwia wydruk informacji na temat wszystkich lub wybranego cennika.

#### Wykonywana czynność

#### Podgląd wyświetlacza

- 1** Z menu „**3 Raporty czytające**” należy wybrać klawiszami strzałek [**GÓRA**] / [**DÓŁ**] (lub wpisując numer pozycji z klawiatury) „**3.14.3 Raport cenników**” i zatwierdzić [**RAZEM**].

3.14.3 Raport  
cenników

**2** Klawiszami strzałek [**GÓRA**] / [**DÓŁ**] lub [**1**] / [**2**] należy wybrać zakres rekordów do wydrukowania na raporcie.

Zakres rekordów do wydrukowania:

- wszystkie,
- pojedynczy.

### **Raport asortymentów**

Raport umożliwia wydruk informacji na temat wszystkich zaprogramowanych asortymentów lub tych powiązanych z wybranymi cennikami.

Wykonywana czynność	Podgląd wyświetlacza
<p><b>1</b> Z menu „<b>3 Raporty czytające</b>” należy wybrać klawiszami strzałek [<b>GÓRA</b>] / [<b>DÓŁ</b>] (lub wpisując numer pozycji z klawiatury) „<b>3.14.4 Raport asortymentów</b>” i zatwierdzić [<b>RAZEM</b>].</p>	

**2** Klawiszami strzałek [**GÓRA**] / [**DÓŁ**] lub [**1**] / [**2**] należy wybrać zakres rekordów do wydrukowania na raporcie.

Zakres rekordów do wydrukowania:

- wszystkie,
- według cenników.

Dla „Według cenników” należy wybrać zakres cenników:

- wszystkie,
- pojedynczy.

### **RAPORT ZMIAN PTU**

Raport zawiera informacje o wykonanych zmianach stawek PTU.

Wykonywana czynność	Podgląd wyświetlacza
<p><b>1</b> Z menu „<b>3 Raporty czytające</b>” należy wybrać klawiszami strzałek [<b>GÓRA</b>] / [<b>DÓŁ</b>] (lub wpisując numer pozycji z klawiatury) „<b>3.15 Raport zmian PTU</b>” i zatwierdzić [<b>RAZEM</b>]. Po zatwierdzeniu pozycji następuje wydruk raportu.</p>	

## RAPORT FORMATÓW KODÓW

Wykonywana czynność	Podgląd wyświetlacza
<p><b>1</b> Z menu „<b>3 Raporty czytające</b>” należy wybrać klawiszami strzałek <b>[GÓRA]</b> / <b>[DÓŁ]</b> (lub wpisując numer pozycji z klawiatury) „<b>3.16 Raport formatów kodów</b>” i zatwierdzić <b>[RAZEM]</b>.</p>	
<p><b>2</b> Klawiszami strzałek <b>[GÓRA]</b> / <b>[DÓŁ]</b> lub <b>[1]</b> / <b>[2]</b> należy wybrać zakres rekordów do wydrukowania na raporcie. Zakres rekordów do wydrukowania:</p> <ul style="list-style-type: none"> <li>• wszystkie,</li> <li>• pojedynczy.</li> </ul>	

## RAPORT KASY NAPISÓW STAŁYCH

Zestawienie wszystkich napisów zaprogramowanych w kasie na stałe.

Wykonywana czynność	Podgląd wyświetlacza
<p><b>1</b> Z menu „<b>3 Raporty czytające</b>” należy wybrać klawiszami strzałek <b>[GÓRA]</b> / <b>[DÓŁ]</b> (lub wpisując numer pozycji z klawiatury) „<b>3.17 Raport kasy napisów stałych</b>” i zatwierdzić <b>[RAZEM]</b>. Po zatwierdzeniu pozycji następuje wydruk raportu.</p>	

## RAPORT SERWISOWY

Raport zawiera informacje o wersji programu pracy kasy, NIP Użytkownika, numerze unikatowym kasy, trybie pracy, dacie fiskalizacji, walucie ewidencyjnej, stawkach PTU, stanie baz, ilości zerowań RAM, raportów dobowych i ilość elektronicznych nośników danych.

Wykonywana czynność	Podgląd wyświetlacza
<p><b>1</b> Z menu „<b>3 Raporty czytające</b>” należy wybrać klawiszami strzałek <b>[GÓRA]</b> / <b>[DÓŁ]</b> (lub wpisując numer pozycji z klawiatury) „<b>3.18 Raport serwisowy</b>” i zatwierdzić <b>[RAZEM]</b>. Po zatwierdzeniu pozycji następuje wydruk raportu.</p>	

## RAPORT JEDNOSTEK MIARY

Zawiera informacje na temat zaprogramowanych w kasie jednostek miary.

Wykonywana czynność	Podgląd wyświetlacza
<b>1</b> Z menu „ <b>3 Raporty czytające</b> ” należy wybrać klawiszami strzałek <b>[GÓRA]</b> / <b>[DÓŁ]</b> (lub wpisując numer pozycji z klawiatury) „ <b>3.19 Raport jednostek miary</b> ” i zatwierdzić <b>[RAZEM]</b> .	
<b>2</b> Klawiszami strzałek <b>[GÓRA]</b> / <b>[DÓŁ]</b> lub <b>[1]</b> / <b>[2]</b> należy wybrać zakres rekordów do wydrukowania na raporcie. Zakres rekordów do wydrukowania: <ul style="list-style-type: none"><li>• wszystkie,</li><li>• pojedynczy.</li></ul>	

## RAPORT OPISÓW WPŁAT I WYPŁAT

Zawiera informacje na temat zaprogramowanych w kasie opisów wpłat i wypłat.

Wykonywana czynność	Podgląd wyświetlacza
<b>1</b> Z menu „ <b>3 Raporty czytające</b> ” należy wybrać klawiszami strzałek <b>[GÓRA]</b> / <b>[DÓŁ]</b> (lub wpisując numer pozycji z klawiatury) „ <b>3.20 Raport opis.wpł./wypł.</b> ” i zatwierdzić <b>[RAZEM]</b> .	
<b>2</b> Klawiszami strzałek <b>[GÓRA]</b> / <b>[DÓŁ]</b> lub <b>[1]</b> / <b>[2]</b> należy wybrać zakres rekordów do wydrukowania na raporcie. Zakres rekordów do wydrukowania: <ul style="list-style-type: none"><li>• wszystkie,</li><li>• pojedynczy.</li></ul>	

## RAPORT OBSŁUGI BŁĘDÓW

Zawiera informacje na temat zaprogramowanych w kasie komunikatów obsługi błędów.

Wykonywana czynność	Podgląd wyświetlacza
<b>1</b> Z menu „ <b>3 Raporty czytające</b> ” należy wybrać klawiszami strzałek <b>[GÓRA]</b> / <b>[DÓŁ]</b> (lub wpisując numer pozycji z klawiatury),	

„**3.21 Raport obsługi błędów**” i zatwierdzić **[RAZEM]**.

Po zatwierdzeniu pozycji następuje wydruk raportu.

**2** Klawiszami strzałek **[GÓRA]** / **[DÓŁ]** lub **[1]** / **[2]** należy wybrać zakres rekordów do wydrukowania na raporcie.

Zakres rekordów do wydrukowania:

- wszystkie,
- pojedynczy.

## **RAPORTY KONFIGURACJI**

Raporty umożliwiają wydruk informacji na temat:

- konfiguracji sprzedaży,
- konfiguracji sprzętu,
- konfiguracji wejścia/wyjścia.

## **RAPORT POGLĄDOWY**

Raport ten ma wygląd zbliżony do raportu dobowego. Pokazuje aktualny stan totalizerów ale ich nie zeruje. Można go wykonywać dowolną ilość razy.

### **Wykonywana czynność**

### **Podgląd wyświetlacza**

**1** Z menu „**3 Raporty czytające**” należy wybrać klawiszami strzałek **[GÓRA]** / **[DÓŁ]** (lub wpisując numer pozycji z klawiatury), „**3.23 Raport poglądowy**” i zatwierdzić **[RAZEM]**.  
Po zatwierdzeniu pozycji następuje wydruk raportu.



3.23 Raport  
poglądowy

## **RAPORT KOMUNIKACJI**

Po wprowadzeniu zmian w bazie PLU z poziomu komputera niezbędne jest wykonanie raportu komunikacji. Drukowane są informacje o wprowadzonych zmianach w bazie towarów.

### **Wykonywana czynność**

### **Podgląd wyświetlacza**

**1** Z menu „**3 Raporty czytające**” należy wybrać klawiszami strzałek **[GÓRA]** / **[DÓŁ]** (lub wpisując numer pozycji z klawiatury),



3.24 Raport  
komunikacji

**„3.24 Raport komunikacji” i zatwierdzić [RAZEM].**

Po zatwierdzeniu pozycji następuje wydruk raportu. Domyślnie w konfiguracji jest ustawiona opcja tylko zapisu na kopii tego raportu.

---

## PROGRAMOWANIE KASY

W niniejszej części szczegółowo opisane są najczęściej wykorzystywane funkcje związane z programowaniem kasy. Można dowiedzieć się tutaj w jaki sposób wprowadzić do pamięci kasy nowy towar (lub zmienić już istniejący), jak zaprogramować nowego kasjera, przydzielić mu odpowiednie uprawnienia itd.

Zasada wprowadzania nazw jest identyczna, jak to ma miejsce w przypadku telefonu komórkowego. Każdy klawisz numeryczny ma przyporządkowany zbiór liter. Wciśnięcie klawisza kilkakrotnie odpowiada wprowadzeniu odpowiedniej litery. Ponadto pod klawiszami [7], [0] oraz [EXT] umieszczone są symbole takie jak:

.,:;<>?/()[]{}!@#\$\$%^&\*.-+="\_'ε

W trakcie pisania można przesuwać kursor klawiszami strzałek w: [PRAWO] lub [LEWO]. Kasowanie liter wykonuje się klawiszem [C].

Klawisz [PLU] służy do przełączania między pisaniem wielkich i małych liter.

### Przykład:

Programujemy nazwę towaru: **MLEKO**.

W tym celu należy wcisnąć następującą kombinację klawiszy:

1 x [6] ;    3 x [5];    2 x [9] ;    2 x [5];    3 x [6].

litera M    litera L    litera E    litera K    litera O

Polskie znaki dostępne są pod klawiszami zawierającymi litery, od których te znaki pochodzą np. litera: „ę” jest pod klawiszem: [9], litera „ł” pod klawiszem [5] itd.

## PROCEDURA EDYCJI/KASOWANIA ISTNIEJĄCEGO REKORDU

Kasa Posnet Mobile HS umożliwia edycję lub skasowanie wcześniej zaprogramowanego rekordu. W tym celu należy wybrać zaprogramowany rekord, zostanie wyświetlony komunikat



Edytuj  
Rekord istnieje!

Wyboru, czy rekord ma być edytowany, czy skasowany należy dokonać klawiszami strzałek [GÓRA], [DÓŁ] i potwierdzić klawiszem [RAZEM].

Przy edycji postępujemy krok po kroku analogicznie do procedury wprowadzania nowego towaru do bazy (opis wprowadzania nowego rekordu znajduje się poniżej w tym rozdziale). Trzeba jednak pamiętać, że w przypadku zmiany nazwy i ceny towaru, należy najpierw skasować starą wartość klawiszem [C], po czym wpisać nową.



Przy kasowaniu rekordu zostanie wyświetlony komunikat ostrzegawczy, czy dany rekord ma być skasowany.

W celu potwierdzenia należy wcisnąć klawisz **[RAZEM]**.



W celu rezygnacji należy wcisnąć klawisz **[C]**.

## PROGRAMOWANIE PLU

Każdy towar, którego sprzedaż ma być zarejestrowana na kasie, musi być najpierw wprowadzony do pamięci kasy. Programowanie towarów jest więc podstawową czynnością, którą trzeba wykonać, aby możliwa była jakakolwiek sprzedaż.

Każdy towar, który jest wprowadzony do pamięci kasy, zapisany jest w osobnym rekordzie. Rekord zawiera m. in. takie informacje jak: nazwa towaru, stawka VAT, która tego towaru dotyczy, numer kodu kreskowego itd. Pojedynczy rekord nosi nazwę PLU. „**Baza PLU**” oznacza zbiór rekordów, w których zapisane są informacje o poszczególnych towarach.

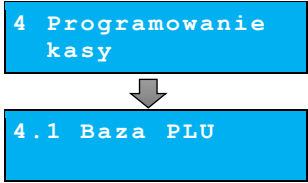
### Procedura programowania nowego towaru:

Wykonywana czynność	Podgląd wyświetlacza
<p><b>1</b> Za pomocą klawiszy strzałek <b>[GÓRA]</b>, <b>[DÓŁ]</b> (lub wpisując numer pozycji z klawiatury) należy wybrać „<b>4 Programowanie kasy</b>” i zatwierdzić klawiszem <b>[RAZEM]</b>. Następnie należy zatwierdzić pozycję „<b>4.1 Baza PLU</b>”.</p>	 <p>4 Programowanie kasy</p> <p>↓</p> <p>4.1 Baza PLU</p>
<p><b>2</b> Zostanie wyświetlony pierwszy wolny (niezaprogramowany) rekord. Klawiszami strzałek <b>[GÓRA]</b> / <b>[DÓŁ]</b> można wybierać dowolny rekord, natomiast klawiszami strzałek <b>[LEWO]</b> i <b>[PRAWO]</b> kolejne wolne rekordy. Można również wybrać numer rekordu wpisując go z klawiatury. Wybór należy zatwierdzić klawiszem <b>[RAZEM]</b>. Klawiszem <b>[PLU]</b> można zmienić sposób wyboru rekordu na według nazwy.</p>	 <p>Numer PLU BRAK</p> <p>LEKO [1] Nazwa PLU</p>



7

### Opakowanie zwrotne.

Klawiszami strzałek [GÓRA], [DÓŁ] (lub wpisując numer z klawiatury) należy wybrać odpowiednie opakowanie z zapisanych w pamięci kasy i zatwierdzić [RAZEM]. Dla towaru, który nie posiada opakowania zwrotnego, pole „Nr opakowania”, należy pozostawić bez zmian (wartość 0).

Nr opakowania  
BRAK



*Przypisywanie opakowań zwrotnych dotyczy towarów, które sprzedawane są wraz z opakowaniem kaucjonowanym (np. w butelce). Programowanie opakowań przedstawione jest szczegółowo w części „Programowanie opakowań”.*

8

### Format ilości.

Kolejnym parametrem jest format ilości, w jakiej może być sprzedawany dany towar.

Format ilości

3

Klawiszami strzałek [GÓRA] / [DÓŁ] (lub z klawiatury) należy ustawić wartość 0 – 3, która określa, z dokładnością do ilu miejsc po przecinku będzie wprowadzana ilość danego towaru, np.:

- ilość całkowita/sztuki (wartość 0)
- ilość ułamkowa, np. w przypadku towarów na wagę (wartości 1-3).

9

Zezwolenie na udzielanie rabatu/narzutu do towaru.

Klawiszami strzałek [GÓRA] / [DÓŁ] lub [1] / [2] należy wybrać odpowiednie ustawienie (Tak / Nie) i potwierdzić klawiszem [RAZEM].

Tak  
Rab./narz.do PLU

10

### Rabat/narzut przypisany do towaru.

Klawiszami strzałek [GÓRA] / [DÓŁ] (lub wpisując numer z klawiatury) należy wybrać odpowiedni rabat/narzut (z bazy rabatów/narzutów zapisanych w pamięci kasy) i zatwierdzić [RAZEM].

Nr rab./narz.  
BRAK

0

11

### Parametr ceny sztywnej.

- **cena sztywna „Tak”** – modyfikacja ceny podczas sprzedaży jest nie możliwa.
- **cena sztywna „Nie”** – zmiana ceny towaru podczas sprzedaży nie jest możliwa, jeśli kasjer nie posiada odpowiednich uprawnień.

Zmiana parametru - klawisze strzałek **[GÓRA]** / **[DÓŁ]** lub **[1]** / **[2]**, zatwierdzenie - klawisz **[RAZEM]**.

Nie  
Cena sztywna

12

### Przypisanie towaru do grupy towarowej.

Standardowo jest to grupa „**PODSTAWOWA**”.

Wyboru grupy należy dokonać klawiszami strzałek **[GÓRA]** / **[DÓŁ]** (lub wpisując numer z klawiatury) i zatwierdzić klawiszem **[RAZEM]**.

Numer grupy 1  
PODSTAWOWA



*Każdy towar zapisany w bazie PLU musi być przypisany do grupy towarowej (np. pieczywo, nabiał, słodycze). Dzięki temu można np. generować raporty sprzedaży w obrębie danej grupy. Wywołanie raportu jest opisane w rozdziale „[Raporty grup towarowych](#)”.*

13

### Przypisanie do towaru jednostki miary,

w której będzie określana jego ilość np. kilogram, metr bieżący.

Klawiszami strzałek **[GÓRA]** / **[DÓŁ]** (lub wpisując numer z klawiatury) należy wybrać odpowiednią jednostkę miary (z bazy jednostek zapisanych w pamięci kasy) i zatwierdzić klawiszem **[RAZEM]**.

Numer jm 0  
BRAK

14

Po podaniu wszystkich parametrów, należy potwierdzić zapisanie towaru w bazie PLU kasy naciskając klawisz **[RAZEM]**.

Zaprogramowanie towaru jest potwierdzane wydrukiem.

Zapisz  
'RAZEM'

Analogicznie należy postępować podczas programowania kolejnych towarów w bazie PLU.

Istnieje również możliwość edycji już istniejących wpisów w celu wprowadzenia zmian bez potrzeby kasowania całego rekordu i tworzenia go na nowo.

## PROGRAMOWANIE OPAKOWAŃ

W bazie opakowań zapisane są opakowania kaucjonowane – maksymalnie 16 pozycji. Chcąc przyporządkować opakowanie zwrotne do danego towaru, trzeba je najpierw zaprogramować w pamięci kasy. Opakowania można sprzedawać tylko w ilości całkowitej.

### Procedura programowania opakowań:

	Wykonywana czynność	Podgląd wyświetlacza
1	Za pomocą klawiszy strzałek [ <b>GÓRA</b> ], [ <b>DÓŁ</b> ] (lub wpisując numer pozycji z klawiatury) należy wybrać „4 Programowanie kasy” i zatwierdzić klawiszem [ <b>RAZEM</b> ]. Następnie należy zatwierdzić pozycję „4.2 Opakowania”.	<div style="border: 1px solid black; background-color: #00aaff; color: white; padding: 5px; text-align: center;">4 Programowanie kasy</div> <div style="text-align: center; margin: 5px 0;">↓</div> <div style="border: 1px solid black; background-color: #00aaff; color: white; padding: 5px; text-align: center;">4.2 Opakowania</div>
2	<b>Numer opakowania w bazie opakowań.</b> Klawiszami strzałek [ <b>GÓRA</b> ] / [ <b>DÓŁ</b> ] (lub wpisując z klawiatury) należy wybrać numer (1-16), pod którym ma być zaprogramowane opakowanie i zatwierdzić [ <b>RAZEM</b> ]. Klawiszem [ <b>PLU</b> ] można zmienić sposób wyszukiwania na według nazwy.	<div style="border: 1px solid black; background-color: #00aaff; color: white; padding: 5px; text-align: center;">Nr opakowania 1</div> <div style="border: 1px solid black; background-color: #00aaff; color: white; padding: 5px; text-align: center;">BRAK</div> <div style="border: 1px solid black; background-color: #00aaff; color: white; padding: 5px; text-align: center; margin-top: 10px;">BUTELKA 0,5L Nazwa opakowania</div>
3	<b>Nazwa opakowania.</b> Po wpisaniu nazwy, należy zatwierdzić ją klawiszem [ <b>RAZEM</b> ]. Edycja nazwy opakowania odbywa się w sposób identyczny jak w przypadku nazwy towaru.	<div style="border: 1px solid black; background-color: #00aaff; color: white; padding: 5px; text-align: center;">Nazwa opakowania</div>
4	<b>Cena opakowania.</b> Należy wpisać cenę i zatwierdzić klawiszem [ <b>RAZEM</b> ].	<div style="border: 1px solid black; background-color: #00aaff; color: white; padding: 5px; text-align: center;">0,50 Cena opakowania</div>
5	<b>Parametr ceny sztywnej.</b> <ul style="list-style-type: none"> <li>cena sztywna „Tak” – modyfikacja ceny podczas sprzedaży jest nie możliwa.</li> <li>cena sztywna „Nie” – zmiana ceny opakowania podczas sprzedaży nie jest możliwa, jeśli kasjer nie posiada odpowiednich uprawnień.</li> </ul>	<div style="border: 1px solid black; background-color: #00aaff; color: white; padding: 5px; text-align: center;">Nie Cena sztywna</div>

Zmiana parametru - klawisze strzałek  
[GÓRA] / [DÓŁ] lub [1] / [2], zatwierdzenie  
- klawisz [RAZEM].

6

Po podaniu wszystkich parametrów programowanego opakowania, kasa prosi o ostateczne potwierdzenie, które wydaje się klawiszem [RAZEM].

Zapisz  
'RAZEM'

## PROGRAMOWANIE KASJERA

W kasie może być zaprogramowanych łącznie 8 operatorów. Operatorzy mogą być typu **kierownik** lub typu **kasjer**. Operator typu kierownik posiada dostęp do **menu głównego kasy**. Operator typu kasjer tylko do **menu sprzedaży**. Kierownik może programować kasę (wprowadzać do pamięci towary, przydzielać uprawnienia kasjerom itd.).

Domyślnie w kasie zaprogramowany jest predefiniowany operator numer 1, typu kierownik, o nazwie KIEROWNIK.

Operatora tego nie można skasować ani zmienić jego typ. Można zmieniać jego nazwę, hasło i uprawnienia. Poniżej opisane są na jego przykładzie parametry, jakie można ustawiać operatorom.

### Zmiana danych operatora:

	Wykonywana czynność	Podgląd wyświetlacza
1	Za pomocą klawiszy strzałek [GÓRA], [DÓŁ] (lub wpisując numer pozycji z klawiatury) należy wybrać „4 Programowanie kasy” i zatwierdzić klawiszem [RAZEM]. Następnie należy zatwierdzić pozycję „4.3 Kasjerzy”.	 <p>4 Programowanie kasy</p> <p>4.3 Kasjerzy</p>
2	<b>Numer kasjera.</b> Klawiszami strzałek [GÓRA] / [DÓŁ] (lub wpisując z klawiatury) należy wybrać żądanego operatora i zatwierdzić klawiszem [RAZEM].	 <p>Nr kasjera KIEROWNIK</p>

- 3** Kasa umożliwia wybór, czy dane operatora mają być edytowane, czy ma on być skasowany z bazy. Wyboru odpowiedniej opcji („**Edytuj**” lub „**Kasuj**”) należy dokonać klawiszami strzałek [**GÓRA**] / [**DÓŁ**] lub [**1**] / [**2**], następnie zatwierdzić klawiszem [**RAZEM**].

Edytuj  
Rekord istnieje!

Kasuj  
Rekord istnieje!



*Operator numer 1 nie może być skasowany z bazy operatorów. Zatwierdzenie „Kasuj” powoduje przywrócenie dla niego domyślnych ustawień. Zatwierdzenie „Kasuj” dla każdego innego operatora powoduje jego skasowanie, jeżeli nie jest aktualnie zalogowany. Nie można skasować aktualnie zalogowanego operatora.*

- 4** **Zmiana nazwy.** Aby tego dokonać, należy skasować starą nazwę klawiszem [**C**], następnie wprowadzić nową. Jeżeli nazwa nie ma być zmieniana, należy nacisnąć klawisz [**RAZEM**].

KIEROWNIK  
Nazwa kasjera

- 5** Po zatwierdzeniu nazwy można wprowadzić hasło (1-8 cyfr), które będzie podawane podczas logowania (np. po uruchomieniu kasy). Hasło należy wprowadzić z klawiatury numerycznej i zatwierdzić klawiszem [**RAZEM**].

Hasło 1234



**Hasło zabezpiecza dostęp do funkcji kierownika przez osoby nieupoważnione. Zatwierdzenie pustego pola oznacza brak zaprogramowanego hasła, co likwiduje to zabezpieczenie.**

- 6** Typ operatora - **kierownik** czy **kasjer**. Wyboru należy dokonać klawiszami strzałek [**GÓRA**] / [**DÓŁ**] lub [**1**] / [**2**] i potwierdzić klawiszem [**RAZEM**].

Kierownik  
Typ operatora

- 7** Kolejne dwie pozycje ('Rabaty z bazy', 'Rabaty z ręki') dotyczą uprawnień operatora do udzielania rabatów/narzutów wybieranych podczas sprzedaży. Rabaty z bazy dotyczą możliwości udzielania rabatów na stałe zaprogramowanych w kasie, w bazie rabatów (opis programowania rabatów jest opisany w rozdziale „[Programowanie rabatów i narzutów](#)”).

Tak  
Rabaty z bazy

8

Rabaty z ręki służą do udzielania dowolnych rabatów w trakcie sprzedaży. Ustawienia („Tak” / „Nie”) należy dokonać klawiszami strzałek [GÓRA] / [DÓŁ] lub [1] / [2] i zatwierdzić [RAZEM].

Tak  
Rabaty z ręki

9

Uprawnienia do udzielania rabatów lub narzutów do wszystkich towarów, nawet tych, które nie mają na to zezwolenia w bazie PLU. Wyboru należy dokonać klawiszami strzałek [GÓRA] / [DÓŁ] lub [1] / [2] i zatwierdzić [RAZEM].

Tak  
Rab/n.do wsz.PLU

10

Uprawnienia do powtarzania ostatniej linii sprzedaży podczas transakcji. Wyboru należy dokonać klawiszami strzałek [GÓRA] / [DÓŁ] lub [1] / [2] i zatwierdzić [RAZEM].

Tak  
Powtórz.linii

11

Kolejne dwie opcje określają, czy operator będzie mógł wykonywać raport kasjera zawierający jego statystyki oraz raport zmianowy. Wyboru należy dokonać klawiszami strzałek [GÓRA] / [DÓŁ] lub [1] / [2] i zatwierdzić [RAZEM].

Tak  
Raport kasjera

Tak  
Raport zmianowy

12

Należy określić, czy na raportach statystyk kasjerów wykonywanych przez tego operatora będzie drukowany stan kasy - wartości form płatności (PLN, waluty). Wyboru należy dokonać klawiszami strzałek [GÓRA] / [DÓŁ] lub [1] / [2] i zatwierdzić [RAZEM].

Tak  
Stan kasy

13

Następnie ustawia się możliwość zmiany zaprogramowanych dla towarów cen sztywnych (domyślnie wartość „Nie”). Wyboru należy dokonać klawiszami strzałek [GÓRA] / [DÓŁ] lub [1] / [2] i zatwierdzić [RAZEM].

Nie  
Zm.cen sztywnych



- 14** Kolejnych 5 pozycji określa uprawnienia do wykonywania poszczególnych zestawów raportów.  
Wyboru należy dokonać klawiszami strzałek [GÓRA] / [DÓŁ] lub [1] / [2] i zatwierdzić [RAZEM].

Tak  
Dostęp do zest.1

- 15** Dostęp operatora do funkcji wyszukiwania towaru po nazwie w trybie sprzedaży.  
Wyboru należy dokonać klawiszami strzałek [GÓRA] / [DÓŁ] lub [1] / [2] i zatwierdzić [RAZEM].

Tak  
PLU po nazwie

- 16** Uprawnienie do zmiany wartości odczytanej z wagi za pomocą klawiatury.  
Wyboru należy dokonać klawiszami strzałek [GÓRA] / [DÓŁ] lub [1] / [2] i zatwierdzić [RAZEM].

Tak  
Zmiana il.z wagi

- 17** Ustawienie **poziomu uprawnień**. Określa on dostęp do korzystania z klawiszy skrótów:
- 0 - brak dostępu do klawiszy skrótów,
  - 1 - dostęp do klawiszy skrótów F0 – F3,
  - 2 - dostęp do klawiszy skrótów F0 – F6,
  - 3 - dostęp do klawiszy skrótów F0 – F9.
- Wyboru należy dokonać klawiszami strzałek [GÓRA] / [DÓŁ] (lub wpisując wartość z klawiatury) i potwierdzić klawiszem [RAZEM].

Tak  
3  
Poziom uprawnień

- 18** Po podaniu wszystkich parametrów, w celu ich zapisania należy potwierdzić pozycję „Zapisz ‘RAZEM’” klawiszem [RAZEM].



Zapisz  
'RAZEM'

---

## **PROGRAMOWANIE NOWEGO KASJERA**

Procedura jest zbliżona do procedury programowania operatora typu kierownik.

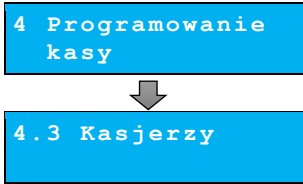
Opis znajduje się w rozdziale „[Programowanie kasjera](#)”.

Wykonywana czynność	Podgląd wyświetlacza
<p><b>1</b> Za pomocą klawiszy strzałek [<b>GÓRA</b>], [<b>DÓŁ</b>] (lub wpisując numer pozycji z klawiatury) należy wybrać „<b>4 Programowanie kasy</b>” i zatwierdzić klawiszem [<b>RAZEM</b>]. Następnie należy zatwierdzić pozycję „<b>4.3 Kasjerzy</b>”.</p>	
<p><b>2</b> <b>Numer kasjera.</b> Klawiszami strzałek [<b>GÓRA</b>] / [<b>DÓŁ</b>] (lub wpisując z klawiatury) należy wybrać żądany numer operatora i zatwierdzić klawiszem [<b>RAZEM</b>].</p>	
<p><b>3</b> Ustawianie kolejnych parametrów dla nowego kasjera odbywa się analogicznie jak w przypadku opisanego wyżej kierownika. Jedyną ważną różnicą jest opcja „<b>Typ operatora</b>”, w który ustawiamy wartość „<b>Kasjer</b>”.</p>	

Po konfiguracji wszystkich parametrów mamy do dyspozycji nowego operatora.

## PROGRAMOWANIE RABATÓW/NARZUTÓW

Operator ma możliwość udzielania w trakcie sprzedaży rabatów i narzutów. Do dyspozycji są: „**Rabaty/narzuty z ręki**” oraz „**Rabaty/narzuty z bazy**”.

Różnica między nimi polega na tym, że wysokość rabatu z ręki jest niemal dowolna (nie może przekroczyć 99,99% wartości sprzedaży lub ustalonego limitu dla rabatu z ręki) i wprowadza się ją na bieżąco podczas sprzedaży, natomiast wysokość rabatu z bazy jest zaprogramowana w kasie. Operator, który nie posiada uprawnień do wystawiania rabatów „z ręki”, może udzielać wyłącznie zaprogramowanych rabatów. W kasie przewidziana jest możliwość zaprogramowania w bazie łącznie 8 rabatów lub narzutów.

**Programowanie rabatu/narzutu:**

	Wykonywana czynność	Podgląd wyświetlacza
<p><b>1</b></p>	<p>Za pomocą klawiszy strzałek [<b>GÓRA</b>], [<b>DÓŁ</b>] (lub wpisując numer pozycji z klawiatury) należy wybrać „<b>4 Programowanie kasy</b>” i zatwierdzić klawiszem [<b>RAZEM</b>]. W ten sam sposób należy wybrać „<b>4.4 Rabaty i narzuty</b>”.</p>	<div style="border: 1px solid black; background-color: #00aaff; color: white; padding: 5px; text-align: center;">4 Programowanie kasy</div> <div style="text-align: center; margin: 5px 0;">↓</div> <div style="border: 1px solid black; background-color: #00aaff; color: white; padding: 5px; text-align: center;">4.4 Rabaty i narzuty</div>
<p><b>2</b></p>	<p>Zostanie wyświetlone pole wyboru numeru rekordu. Numer należy wprowadzić z klawiatury lub wybrać klawiszami strzałek [<b>GÓRA</b>] / [<b>DÓŁ</b>] i zatwierdzić klawiszem [<b>RAZEM</b>].</p>	<div style="border: 1px solid black; background-color: #00aaff; color: white; padding: 5px; text-align: center;">Nr rab./narz. <span style="float: right;">1</span> BRAK</div>
<p><b>3</b></p>	<p>Należy wprowadzić nazwę programowanego rabatu lub narzutu i zatwierdzić [<b>RAZEM</b>].</p>	<div style="border: 1px solid black; background-color: #00aaff; color: white; padding: 5px; text-align: center;">Nazwa rab./narz. <span style="float: right;">█</span></div>
<p><b>4</b></p>	<p>Następnie, klawiszami strzałek [<b>GÓRA</b>] / [<b>DÓŁ</b>] (lub wpisując numer (1-4)), należy wybrać typ rabatu / narzutu:</p> <ul style="list-style-type: none"> <li>• Rabat procentowy,</li> <li>• Rabat kwotowy,</li> <li>• Narzut procentowy,</li> <li>• Narzut kwotowy</li> </ul> <p>i zatwierdzić klawiszem [<b>RAZEM</b>].</p>	<div style="border: 1px solid black; background-color: #00aaff; color: white; padding: 5px; text-align: center;">Rabat procentowy Typ</div> <div style="border: 1px solid black; background-color: #00aaff; color: white; padding: 5px; text-align: center;">Rabat kwotowy Typ</div> <div style="border: 1px solid black; background-color: #00aaff; color: white; padding: 5px; text-align: center;">Narzut procent. Typ</div> <div style="border: 1px solid black; background-color: #00aaff; color: white; padding: 5px; text-align: center;">Rabat kwotowy Typ</div>
<p><b>5</b></p>	<p>Kolejne dwie opcje określają możliwość łączenia z innymi funkcjami tego typu: rabatami, narzutami podczas sprzedaży. Wyboru należy dokonać klawiszami strzałek [<b>GÓRA</b>] / [<b>DÓŁ</b>] lub [<b>1</b>] / [<b>2</b>] i potwierdzić klawiszem [<b>RAZEM</b>].</p>	<div style="border: 1px solid black; background-color: #00aaff; color: white; padding: 5px; text-align: center;">Nie łączenie rabatów</div> <div style="border: 1px solid black; background-color: #00aaff; color: white; padding: 5px; text-align: center;">Nie łączenie narz.</div>

- 6** Po ustawieniu typu, należy wprowadzić wartość (procentową lub kwotową) rabatu lub narzutu.  
Odpowiednie wartości procentowe lub kwotowe należy wpisać za pomocą klawiatury i zatwierdzić klawiszem **[RAZEM]**.

0,00%  
Rabat procentowy

0,00  
Rabat kwotowy

0,00%  
Narzut procent.

0,00  
Rabat kwotowy

- 7** Po podaniu wszystkich parametrów rabatu lub narzutu należy potwierdzić ich zapisanie klawiszem **[RAZEM]**.

Zapisz  
'RAZEM'

**Kasa posiada zaprogramowany rabat lub narzut.**

## PROGRAMOWANIE FORM PŁATNOŚCI

Oprócz transakcji płaconych gotówką, kasa umożliwia również sprzedaż przy wykorzystaniu innych form zapłaty. Do wyboru są waluty oraz następujące typy form płatności: Karta, Czek, Bon, Kredyt, Przelew, Inne.

W kasie można zaprogramować łącznie osiem różnych form płatności i walut. W przypadku waluty podczas programowania oprócz nazwy podawany jest także symbol waluty i kurs przeliczeniowy.

Podczas sprzedaży nie może być użyta waluta, której symbol jest identyczny z oznaczeniem aktualnej waluty ewidencyjnej.

W kasie zaprogramowana jest standardowo płatność gotówką (na pierwszej pozycji z ośmiu). Poniżej przedstawiona jest procedura programowania kolejnych form.

	Wykonywana czynność	Podgląd wyświetlacza
<b>1</b>	Za pomocą klawiszy strzałek <b>[GÓRA]</b> , <b>[DÓŁ]</b> (lub wpisując numer pozycji z klawiatury) należy wybrać „ <b>4 Programowanie kasy</b> ” i zatwierdzić klawiszem <b>[RAZEM]</b> . W ten sam sposób należy wybrać „ <b>4.5 Formy płatności</b> ”.	<p>4 Programowanie kasy</p> <p>↓</p> <p>4.5 Formy płatności</p>

**2** Zostanie wyświetlone pole wyboru numeru rekordu. Numer należy wprowadzić z klawiatury lub wybrać klawiszami strzałek **[GÓRA]** / **[DÓŁ]** i zatwierdzić klawiszem **[RAZEM]**.

Nr formy pł.   
BRAK

**3** Do wyboru są dwa rodzaje:

- Forma płatności,
- Waluta.

Wyboru należy dokonać klawiszami strzałek **[GÓRA]** / **[DÓŁ]** i zatwierdzić klawiszem **[RAZEM]**.

Forma płatności  
Określ rodzaj

**4** Należy wprowadzić nazwę programowanej formy płatności lub waluty i zatwierdzić klawiszem **[RAZEM]**.

Nazwa f.płat.

Nazwa waluty

**5a** W przypadku programowania formy płatności dodatkowo trzeba wybrać jej typ:

- Karta,
- Czek,
- Bon,
- Kredyt,
- Przelew,
- Inne.

Należy również ustawić, czy płatność ma być traktowana jak gotówka (płatność fizyczna, a nie wirtualna, jak np. karta kredytowa).

Wyboru należy dokonać klawiszami strzałek **[GÓRA]** / **[DÓŁ]** lub **[1]** / **[2]** i zatwierdzić klawiszem **[RAZEM]**.

Karta  
Typ płatności

Nie  
Płat.gotówkowa

**5b** W przypadku programowania waluty, oprócz nazwy, dodatkowo trzeba podać jej symbol i kurs.

Wartości należy wpisać z klawiatury i zatwierdzić klawiszem **[RAZEM]**. Dla waluty nie jest określana płatność gotówkowa.

Wszystkie waluty są traktowane jako gotówkowe formy płatności.

Symbol waluty

Kurs waluty

6

Kolejny parametr określa, czy ma być możliwość wydawania reszty z danej formy płatności. Jeżeli zostanie ona ustawiony na **NIE**, wówczas wpłacenie większej kwoty niż suma do zapłaty będzie powodowało błąd. Ustawienie dotyczy takich form jak np. bony lub karty płatnicze i kredytowe. Wyboru należy dokonać klawiszami strzałek **[GÓRA]** / **[DÓŁ]** lub **[1]** / **[2]** i zatwierdzić klawiszem **[RAZEM]**.

Tak  
Reszta z f.płat.

7

Ustawienie możliwości wydawania reszty programowaną formą płatności. Wyboru należy dokonać klawiszami strzałek **[GÓRA]** / **[DÓŁ]** lub **[1]** / **[2]** i zatwierdzić klawiszem **[RAZEM]**.

Nie  
Reszta f.płat.

8

Kolejny parametr określa, czy można zapłacić część należności, a pozostałą część inną formą/innymi formami. Wyboru należy dokonać klawiszami strzałek **[GÓRA]** / **[DÓŁ]** lub **[1]** / **[2]** i zatwierdzić klawiszem **[RAZEM]**.

Tak  
Zapłata część.

9

Po podaniu wszystkich parametrów programowanej formy płatności, należy potwierdzić ich zapisanie klawiszem **[RAZEM]**.

Zapisz  
'RAZEM'

Kasa posiada zaprogramowaną formę płatności.

## KLAWISZE SKRÓTU

Opcja ta pozwala na przyporządkowanie sprzedaży towarów, udzielania rabatów, drukowania raportów lub innych funkcji do poszczególnych klawiszy od **[0]** do **[9]**. Łącznie jest do dyspozycji 10 pozycji.

i



*Dostęp do zaprogramowanych funkcji następuje przez użycie klawisza **[MENU]**, który powoduje wyświetlenie jednego z następujących komunikatów:*

Menu : [menu]  
Funkcja : 0 - 9

*naciśnięcie klawiszy **[0]** – **[9]** spowoduje wywołanie odpowiednio funkcji zaprogramowanych pod numerami 1 – 10.*

Aby móc korzystać z klawiszy skrótów, należy najpierw zaprogramować ich funkcjonalność.

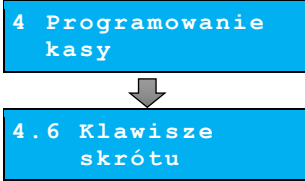
**Procedura programowania klawiszy skrótów:**

	<b>Wykonywana czynność</b>	<b>Podgląd wyświetlacza</b>
<b>1</b>	Za pomocą klawiszy strzałek <b>[GÓRA]</b> , <b>[DÓŁ]</b> (lub wpisując numer pozycji z klawiatury) należy wybrać „ <b>4 Programowanie kasy</b> ” i zatwierdzić klawiszem <b>[RAZEM]</b> . W ten sam sposób należy wybrać „ <b>4.6 Klawisze skrótów</b> ”.	
<b>2</b>	Klawiszami strzałek <b>[GÓRA]</b> / <b>[DÓŁ]</b> (lub wpisując numer z klawiatury) należy wybrać z listy klawisz skrótów do zaprogramowania i zatwierdzić wybór klawiszem <b>[RAZEM]</b> .	
<b>3</b>	Kolejnym krokiem jest ustalenie operacji, do jakiej skrót ma być zaprogramowany pod danym klawiszem. Dostępne opcje: <ul style="list-style-type: none"><li>• Szybka sprzedaż</li><li>• Rabat / narzut</li><li>• Forma płatności</li><li>• Przeliczn. walut</li><li>• Opakowanie</li><li>• Raport</li><li>• Zestaw raportów</li><li>• Skrót do funkcji<ul style="list-style-type: none"><li>○ Waga</li><li>○ Anulow.paragonu</li><li>○ Wyd.opakowania</li><li>○ Przyj.opakowania</li><li>○ Sprawdzenie ceny</li><li>○ Rabat 'z ręki'</li><li>○ Rabat z bazy</li><li>○ Wpłata</li><li>○ Wypłata</li><li>○ Storno ost.tow.</li><li>○ Szybkie wylogow.</li><li>○ NIP nabywcy</li></ul></li></ul>	

Nieaktywny

## 4

Następnie, w zależności od wybranej opcji, należy postępować zgodnie z wyświetlanymi polami. Klawiszami strzałek [GÓRA] / [DÓŁ] (lub wpisując z klawiatury) należy ustawić odpowiednie wartości i zatwierdzić klawiszem [RAZEM]. Np. w przypadku opcji „Rabat/narzut” należy wybrać spośród zaprogramowanych rabatów i narzutów ten, do którego skrót ma być zaprogramowany pod tym klawiszem.



*Przy programowaniu towarów („Szybka sprzedaż”) format ilości (całkowita lub ułamkowa) musi być zgodny z parametrem podanym w zaprogramowanym towarze. Opis programowania towarów znajduje się w rozdziale „Programowanie PLU”. Możliwe jest także ustawienie opcji zakończenia paragonu po wykonaniu sprzedaży wybranego towaru. W tym celu należy w pozycji „Tryb zamknięcia” ustawić wartość „Paragon” - wtedy po sprzedaży klawiszem skrótu nastąpi zamknięcie paragonu.*

## GRUPY TOWAROWE

Kasa umożliwia zaprogramowanie grup towarowych, do których można następnie przyporządkować towary. Każdy towar musi być przypisany do jakiejś grupy towarowej.

Z tego względu w kasie jest domyślnie zaprogramowana grupa PODSTAWOWA, której nie można skasować, ale można zmieniać jej dane.

Jeżeli inna grupa zostanie skasowana, towary, które były do niej przypisane, zostają automatycznie przypisane do grupy PODSTAWOWEJ.

### Programowanie grupy towarowej:

	Wykonywana czynność	Podgląd wyświetlacza
1	Za pomocą klawiszy strzałek [GÓRA], [DÓŁ] (lub wpisując numer pozycji z klawiatury) należy wybrać „4 Programowanie kasy” i zatwierdzić klawiszem [RAZEM]. W ten sam sposób należy wybrać „4.7 Grupy towarowe”.	<div style="border: 1px solid black; background-color: #00a0e3; color: white; padding: 5px; text-align: center;">4 Programowanie kasy</div> <div style="text-align: center; margin: 5px 0;">↓</div> <div style="border: 1px solid black; background-color: #00a0e3; color: white; padding: 5px; text-align: center;">4.7 Grupy towarowe</div>
2	Zostanie wyświetlone pole wyboru numeru rekordu. Numer należy wprowadzić z klawiatury lub wybrać klawiszami strzałek [GÓRA] / [DÓŁ] i zatwierdzić klawiszem [RAZEM].	<div style="border: 1px solid black; background-color: #00a0e3; color: white; padding: 5px; text-align: center;">Numer grupy 2 BRAK</div>



- 3** Kolejnym krokiem jest wprowadzenie nazwy grupy towarowej i zatwierdzenie klawiszem **[RAZEM]**.

Pieczywo  
Nazwa grupy

- 4** Ustawienie wybranego rabatu lub narzutu do wszystkich towarów z danej grupy lub wybór **BRAK**.  
Wyboru należy dokonać klawiszami strzałek **[GÓRA]** / **[DÓŁ]** i zatwierdzić klawiszem **[RAZEM]**.

Nr rab./narz. 0  
BRAK

- 5** Kolejna funkcja pozwala określić maksymalną cenę, jaką może podać operator podczas sprzedaży towarów z tej grupy. Żądaną wartość należy wpisać z klawiatury (0,00 oznacza brak limitu) i zatwierdzić klawiszem **[RAZEM]**.

0,00  
Maksymalna cena



*Towar może być sprzedany w cenie z bazy PLU, jeśli jest wyższa od maksymalnej ceny w grupie, pod warunkiem, że sprzedaż nastąpi automatycznie, bez podawania ceny podczas sprzedaży.*

- 6** Automatyczny odczyt ilości z wagi dla towarów z grupy po ich wybraniu podczas sprzedaży. Wyboru należy dokonać klawiszami strzałek **[GÓRA]** / **[DÓŁ]** lub **[1]** / **[2]** i zatwierdzić klawiszem **[RAZEM]**.

Nie  
Towary ważone

- 7** Po podaniu wszystkich parametrów programowanej grypy towarowej, należy potwierdzić ich zapisanie klawiszem **[RAZEM]**.

Zapisz  
'RAZEM'

## ZESTAWY RAPORTÓW

Funkcja umożliwia zaprogramowanie zestawów raportów, które następnie można udostępnić kasjerom (przypisanie zestawów raportów do klawisza jest opisane w rozdziale „[Klawisze skrótów](#)”). Dzięki temu mogą oni w prosty sposób wykonać typowe operacje związane z raportowaniem, np. zamknięcie zmiany lub dnia.

Można zdefiniować 5 zestawów, po 5 raportów w każdym. Do zestawu mogą być przyporządkowane zarówno raporty fiskalne jak i niefiskalne. Przeglądanie listy

wszystkich raportów kasy i wybór parametrów dla nich odbywa się za pomocą klawiszy strzałek **[GÓRA]** / **[DÓŁ]**, zatwierdzenie wybranej opcji klawiszem **[RAZEM]**.

**Programowanie zestawu raportów:**

Wykonywana czynność	Podgląd wyświetlacza
<p><b>1</b> Za pomocą klawiszy strzałek <b>[GÓRA]</b>, <b>[DÓŁ]</b> (lub wpisując numer pozycji z klawiatury) należy wybrać „<b>4 Programowanie kasy</b>” i zatwierdzić klawiszem <b>[RAZEM]</b>. W ten sam sposób należy wybrać „<b>4.8 Zestaw raportów</b>”.</p>	<div data-bbox="720 312 1022 384" style="border: 1px solid black; background-color: #00aaff; color: white; padding: 5px; text-align: center;">4 Programowanie kasy</div> <div style="text-align: center; margin: 5px 0;">↓</div> <div data-bbox="720 421 1022 493" style="border: 1px solid black; background-color: #00aaff; color: white; padding: 5px; text-align: center;">4.8 Zestaw raportów</div>
<p><b>2</b> Następnie klawiszami strzałek <b>[GÓRA]</b> / <b>[DÓŁ]</b> (lub wpisując z klawiatury) należy wybrać numer zestawu, który będzie programowany i zatwierdzić klawiszem <b>[RAZEM]</b>.</p>	<div data-bbox="720 557 1022 628" style="border: 1px solid black; background-color: #00aaff; color: white; padding: 5px; text-align: center;">4.8.1 Zestaw 1</div>
<p><b>3</b> Następnie klawiszami strzałek <b>[GÓRA]</b> / <b>[DÓŁ]</b> (lub wpisując z klawiatury) należy wybrać numer raportu w zestawie, który będzie programowany i zatwierdzić klawiszem <b>[RAZEM]</b>. Domyślnie pierwszy zestaw raportów jest zaprogramowany – wyświetlane są nazwy raportów przypisanych do poszczególnych pozycji.</p>	<div data-bbox="720 737 1022 809" style="border: 1px solid black; background-color: #00aaff; color: white; padding: 5px; text-align: center;">Raport 1 Rap. serwisowy</div>
<p><b>4</b> Klawiszami strzałek <b>[GÓRA]</b> / <b>[DÓŁ]</b> należy wybrać rodzaj raportu, który ma być umieszczony w zestawie, następnie zatwierdzić klawiszem <b>[RAZEM]</b>. Po zaprogramowaniu jednego raportu, na liście pojawia się kolejny numer raportu do dyspozycji, który można zaprogramować (max. 5 raportów).</p>	<div data-bbox="720 1021 1022 1093" style="border: 1px solid black; background-color: #00aaff; color: white; padding: 5px; text-align: center;">Rap. niefisk. Wybór raportu</div> <div style="text-align: center; margin: 5px 0;">↓</div> <div data-bbox="720 1129 1022 1201" style="border: 1px solid black; background-color: #00aaff; color: white; padding: 5px; text-align: center;">Rap. czytające Wybór raportu</div> <div style="text-align: center; margin: 5px 0;">↓</div> <div data-bbox="720 1238 1022 1310" style="border: 1px solid black; background-color: #00aaff; color: white; padding: 5px; text-align: center;">Raport kasy Wybór raportu</div>



- 5** Po zaprogramowaniu wszystkich raportów w zestawie, klawiszami strzałek [GÓRA] / [DÓŁ] należy wybrać pozycję „Zapisz zestaw raportów” i zatwierdzić klawiszem [RAZEM].

Zapisz zest.rap.

## STAWKI PTU

Funkcja ta służy do programowania w kasie stawek PTU (VAT). Operacja polega na przyporządkowaniu poszczególnym literowym oznaczeniom stawek (A, B, C, D, E, F, G) wartości procentowych, sprzedaży zwolnionej lub nieaktywności. Istnieje możliwość zaprogramowania automatycznej zmiany stawek z ustaloną datą.

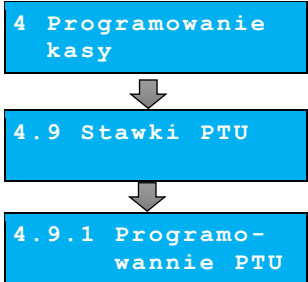
### PROGRAMOWANIE STAWEK PTU:

Wykonywana czynność	Podgląd wyświetlacza
<p><b>1</b> Za pomocą klawiszy strzałek [GÓRA], [DÓŁ] (lub wpisując numer pozycji z klawiatury) należy wybrać „4 Programowanie kasy” i zatwierdzić klawiszem [RAZEM]. W ten sam sposób należy wybrać „4.9 Stawki PTU” oraz „4.9.1 Programowanie PTU”.</p>	 <pre> graph TD     A[4 Programowanie kasy] --&gt; B[4.9 Stawki PTU]     B --&gt; C[4.9.1 Programowanie PTU]             </pre>
<p><b>2</b> Wyświetlana jest lista: Stawka PTU A Stawka PTU B Stawka PTU C Stawka PTU D Stawka PTU E Stawka PTU F Stawka PTU G Zapisz st.PTU Klawiszami strzałek [GÓRA] / [DÓŁ] należy wybrać literowe oznaczenie stawki, która będzie programowana. Wybór należy zatwierdzić klawiszem [RAZEM].</p>	

**3** Kolejnym krokiem jest określenie typu stawki:  
„**Wartość**”, „**Zwolniona**”, „**Nieaktywna**”.  
Wyboru należy dokonać klawiszami strzałek [**GÓRA**] / [**DÓŁ**] i zatwierdzić klawiszem [**RAZEM**].

Wartość  
Typ stawki PTU A

**4** W przypadku typu „**Wartość**”, konieczne jest wpisanie z klawiatury numerycznej, odpowiedniej wartości i zatwierdzenie klawiszem [**RAZEM**].

23,00%  
Stawka PTU A

**5** Czynności 2-4 należy powtórzyć dla pozostałych stawek PTU, ustawiając prawidłowe dane. Po zaprogramowaniu wszystkich stawek, należy wybrać ostatnią pozycję z listy „**Zapisz st. PTU**” i zatwierdzić [**RAZEM**].

Zapisz st. PTU

**6** Podanie daty zmiany stawek. Kasa automatycznie podpowiada bieżącą datę. Zatwierdzenie aktualnej daty powoduje wykonanie ustawionych zmian zaraz po zakończeniu operacji programowania.

01-02-2018  
Data zm. stawek

**6a** W przypadku wybrania daty przyszłej, kasa zapyta o konieczność potwierdzenia przez operatora operacji w wybranym terminie zmiany.  
Wyboru należy dokonać klawiszami strzałek [**GÓRA**] / [**DÓŁ**] lub [**1**] / [**2**] i zatwierdzić klawiszem [**RAZEM**].

Tak  
Potwierdzenie

**7** W celu zatwierdzenia wykonywanych ustawień należy przepisać losowo wygenerowany 6-cyfrowy kod. Po wprowadzeniu kodu z klawiatury numerycznej potwierdzamy go klawiszem [**RAZEM**].

0  
Przepisz 123456

**8** Jeżeli została zatwierdzona aktualna data, po przepisaniu i zatwierdzeniu poprawnego kodu zostanie wyświetlone pytanie wymagające potwierdzenia (jeśli stawki mają być zmienione).

Czy chcesz teraz  
zmienić st. >

PTU?  
C



Zdecydowanie zalecane jest programowanie stawek PTU przez autoryzowany serwis Posnet. Informacje na temat ingerencji w zaprogramowane w kasie stawki PTU powinny być wprowadzone do książki serwisowej kasy.

Wykonanie zapisu stawek PTU ze złą datą powoduje konieczność wymiany modułu fiskalnego, który jest najdroższym elementem kasy!

## INFORMACJA O ZMIANIE

Wykonywana czynność	Podgląd wyświetlacza
<b>1</b> Po wybraniu pozycji „ <b>4.9.2 Info o zmianie</b> ” wyświetlana jest informacja na temat zaprogramowanej wcześniej automatycznej zmiany stawek PTU (o ile zmiana taka była wcześniej ustawiona). Informacja zawiera datę zmiany i nowe ustawienia poszczególnych stawek. Dane można przeglądać za pomocą klawiszy <b>[GÓRA]</b> / <b>[DÓŁ]</b> .	<pre>4.9.2 Info o zmianie ↓ Data zmiany PTU 2018-02-01 ↓ Stawka PTU A 24,00%</pre>

## ANULUJ ZMIANĘ

Wykonywana czynność	Podgląd wyświetlacza
<b>1</b> Pozycja „ <b>4.9.3 Anuluj zmianę</b> ” służy do anulowania zaprogramowanej wcześniej automatycznej zmiany stawek PTU. Po wybraniu tej pozycji wyświetlane jest pytanie o potwierdzenie anulowania operacji zmiany stawek. Potwierdzenie anulowania – naciśnięcie <b>[RAZEM]</b> . Rezygnacja z anulowania – <b>[C]</b> .	<pre>4.9.3 Anuluj zmianę ↓ Anulować autom. zmianę st. PTU?</pre>

## FORMAT KODÓW KRESKOWYCH

Kasa umożliwia zaprogramowanie 10 formatów kodów ważonych.

Kod ważony jest rodzajem kodu kreskowego, w którym zawarty jest identyfikator towaru (numer albo kod kreskowy z bazy PLU) oraz cena lub ilość towaru.

Kod ważony składa się z prefiksu i formatu.

Pełny kod ma długość 13 znaków – długość kodu kreskowego EAN 13. Prefiks to dwie cyfry: na pierwszej pozycji cyfra „2”, na drugiej pozycji identyfikator w bazie kodów ważonych – cyfra od 0 do 9. Format kodu ważonego musi mieć długość 11 cyfr.

Podczas wprowadzania formatu kodu używa się znaków:

- 0 – dla oznaczenia numeru PLU;
- 1 – dla oznaczenia ceny (cena z dokładnością 2 miejsc po przecinku);
- 2 – dla oznaczenia ilości (ilość z dokładnością 3 miejsc po przecinku);
- 3 – dla oznaczenia ilości w opakowaniu zbiorczym (wartość całkowita);
- 4 – dla oznaczenia kodu kreskowego towaru;
- 5 – dla oznaczenia kodu kreskowego towaru z dwoma pierwszymi cyframi danego kodu ważonego;
- 8 – dla oznaczenia sumy kontrolnej EAN13;
- 9 – separator, w kodzie ważonym cyfra na tej pozycji jest ignorowana i może być dowolna.

Format kodu ważonego powinien zawierać numer PLU albo kod kreskowy oraz cenę lub ilość towaru (może zawierać cenę i ilość towaru jednocześnie).

Wprowadzając format kodu należy zarezerwować odpowiednią ilość na identyfikator towaru.

#### **Przykład:**

Zaprogramowany format: 44444222229, co łącznie z cyfrą '2' i identyfikatorem kodu ważonego daje ciąg 2744444222229.

Prezentacja na wydruku: Prefiks kodu: 27; Format: KKKKK I I I I \_;

- 7– numer i druga cyfra prefiksu zaprogramowanego formatu kodu;
- 44444 – KKKKK - pięć miejsc zarezerwowanych na kod towaru;
- 22222 – I I I I I - pięć miejsc zarezerwowanych na ilość/masę towaru;
- 9– \_ - separator, w kodzie kreskowym cyfra na tej pozycji jest ignorowana i może być dowolna.

## Programowanie formatu kodu

Wykonywana czynność	Podgląd wyświetlacza
<p><b>1</b> Za pomocą klawiszy strzałek [<b>GÓRA</b>], [<b>DÓŁ</b>] (lub wpisując numer pozycji z klawiatury) należy wybrać „<b>4 Programowanie kasy</b>” i zatwierdzić klawiszem [<b>RAZEM</b>]. W ten sam sposób należy wybrać „<b>4.10 Format kodów kreskowych</b>”.</p>	<div data-bbox="716 231 1019 303" style="border: 1px solid black; background-color: #00aaff; color: white; padding: 5px; text-align: center;">4 Programowanie kasy</div> <div style="text-align: center; margin: 5px 0;">↓</div> <div data-bbox="716 335 1019 406" style="border: 1px solid black; background-color: #00aaff; color: white; padding: 5px; text-align: center;">4.10 Format kodów kreskowych</div>
<p><b>2</b> Podanie drugiej cyfry kodu, która jest jednocześnie numerem kodu ważnego. Wyboru należy dokonać klawiszami strzałek [<b>GÓRA</b>] / [<b>DÓŁ</b>] (lub wpisując z klawiatury) i zatwierdzić [<b>RAZEM</b>].</p>	<div data-bbox="716 470 1019 542" style="border: 1px solid black; background-color: #00aaff; color: white; padding: 5px; text-align: center;">7 Druga cyfra kodu</div>
<p><b>3</b> Po ustaleniu prefiksu należy zdefiniować format kodu ważnego i zatwierdzić [<b>RAZEM</b>].</p>	<div data-bbox="716 646 1019 718" style="border: 1px solid black; background-color: #00aaff; color: white; padding: 5px; text-align: center;">444422229 Format kodu</div>

## DATA I CZAS

W trybie nefiskalnym Użytkownik bez pomocy serwisu może zmienić w urządzeniu datę i czas. Po fiskalizacji dostępna jest dla niego tylko zmiana czasu, maksymalnie o 2 godziny. Ekran umożliwiający zmianę daty nie jest wyświetlany. W trybie fiskalnym zmiana czasu jest możliwa tylko przy zerowych totalizerach dobowych.

Wykonywana czynność	Podgląd wyświetlacza
<p><b>1</b> Za pomocą klawiszy strzałek [<b>GÓRA</b>], [<b>DÓŁ</b>] (lub wpisując numer pozycji z klawiatury) należy wybrać „<b>4 Programowanie kasy</b>” i zatwierdzić klawiszem [<b>RAZEM</b>]. W ten sam sposób należy wybrać „<b>4.11 Data i czas</b>”.</p>	<div data-bbox="716 1093 1019 1165" style="border: 1px solid black; background-color: #00aaff; color: white; padding: 5px; text-align: center;">4 Programowanie kasy</div> <div style="text-align: center; margin: 5px 0;">↓</div> <div data-bbox="716 1197 1019 1268" style="border: 1px solid black; background-color: #00aaff; color: white; padding: 5px; text-align: center;">4.11 Data i czas</div>

- 2** Za pomocą klawiszy numerycznych od **[0]** do **[9]** należy wpisać odpowiednie wartości. Klawisze strzałek w **[PRAWO]** i **[LEWO]** umożliwiają zmianę pozycji kursora. Wprowadzone zmiany należy zatwierdzić klawiszem **[RAZEM]**.

Data 01-02-2018

↓

Godzina 12:00

- 3** Poprawność wprowadzonych danych należy potwierdzić klawiszem **[RAZEM]**.

2018-02-01 12:00  
Dane poprawne? C

## PROGRAMOWANIE NAGŁÓWKA

Zaprogramowanie nagłówka dokumentów jest jedną z podstawowych czynności, które należy wykonać przed przystąpieniem do rejestracji sprzedaży. W większości przypadków poprawnie zaprogramowany nagłówek zawiera nazwę firmy, adres, numer telefonu i ew. inne dane teleadresowe. Kasa Posnet Mobile HS ma możliwość zaprogramowania 10 linii nagłówka zawierających po 40 znaków każda.

Programowanie nagłówka możliwe jest tylko przy zerowych totalizerach sprzedaży (po wykonaniu fiskalnego raportu dobowego).

### Procedura programowania nagłówka:

Wykonywana czynność	Podgląd wyświetlacza
<p><b>1</b> Za pomocą klawiszy strzałek <b>[GÓRA]</b>, <b>[DÓŁ]</b> (lub wpisując numer pozycji z klawiatury) należy wybrać „<b>4 Programowanie kasy</b>” i zatwierdzić klawiszem <b>[RAZEM]</b>. W ten sam sposób należy wybrać „<b>4.12 Nagłówek kasy</b>”.</p>	<p>4 Programowanie kasy</p> <p>↓</p> <p>4.12 Nagłówek kasy</p>
<p><b>2</b> Na ekranie kasa wyświetla tekst pierwszej linii aktualnie zaprogramowanego nagłówka. Po naciśnięciu klawisza <b>[RAZEM]</b> następuje przejście do ustalania atrybutu linii (czcionki, jaką ma być drukowana).</p>	<p>Linia 1 S Mobile HS 2.02</p>
<p><b>3</b> Do wyboru są czcionki:</p> <ul style="list-style-type: none"> <li>• „<b>Standardowa</b>” - normalny rozmiar,</li> <li>• „<b>Wysoka</b>” - podwyższona.</li> </ul>	<p>Standardowa Atrybuty linii</p>



Wyboru należy dokonać klawiszami strzałek **[GÓRA]** / **[DÓŁ]** lub **[1]** / **[2]** i zatwierdzić klawiszem **[RAZEM]**.

- 4** Treść linii nagłówka należy wprowadzić z klawiatury alfanumerycznej (maksymalnie 40 znaków), po czym potwierdzić klawiszem **[RAZEM]**.

Mobile HS 2.02  
Linia

- 5** Programowanie kolejnych linii należy przeprowadzić w analogiczny sposób. Klawiszami strzałek **[GÓRA]** / **[DÓŁ]** (lub za pomocą klawiatury numerycznej) należy wybrać numer linii, która ma być programowana i zatwierdzić klawiszem **[RAZEM]**.

Linia 2 S

- 6** Po wprowadzeniu wszystkich linii nagłówka, które mają być zaprogramowane, należy je zapisać w pamięci kasy. Za pomocą klawiszy strzałek **[GÓRA]** / **[DÓŁ]** należy wybrać pozycję „Zapis nagłówka” i zatwierdzić **[RAZEM]**. Operacja programowania nagłówka jest potwierdzana wydrukiem.

Zapis nagłówka

## NUMER KASY

Funkcja umożliwi oznaczenie kasy numerem w celu identyfikacji dokumentów przez nią drukowanych. Jest to przydatne w przypadku dysponowania większą liczbą kas.

### Procedura programowania numeru kasy:



	Wykonywana czynność	Podgląd wyświetlacza
<b>1</b>	Za pomocą klawiszy strzałek <b>[GÓRA]</b> , <b>[DÓŁ]</b> (lub wpisując numer pozycji z klawiatury) należy wybrać „ <b>4 Programowanie kasy</b> ” i zatwierdzić klawiszem <b>[RAZEM]</b> . W ten sam sposób należy wybrać „ <b>4.13 Numer kasy</b> ”.	<p>4 Programowanie kasy</p> <p>↓</p> <p>4.13 Numer kasy</p>
<b>2</b>	Należy wpisać odpowiedni numer z klawiatury (cyfra od 0 do 9) i zatwierdzić klawiszem <b>[RAZEM]</b> .	Numer kasy 1

## HASŁO KIEROWNIKA

Funkcja umożliwia wprowadzenie i zmianę hasła kierownika. Po wprowadzeniu hasła, kasa przy każdym uruchomieniu będzie wyświetlała Ekran Logowania i tym samym wymagała podania hasła. Opis programowania kasjera znajduje się w rozdziale „[Programowanie kasjera](#)”.

W tej opcji można zmienić hasło kierownika bez konieczności edytowania całego profilu głównego operatora **KIEROWNIK**.

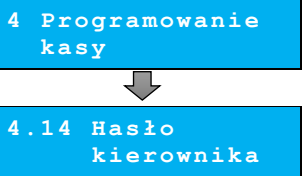
### Procedura programowania hasła kierownika:

Wykonywana czynność	Podgląd wyświetlacza
<p><b>1</b> Za pomocą klawiszy strzałek [<b>GÓRA</b>], [<b>DÓŁ</b>] (lub wpisując numer pozycji z klawiatury) należy wybrać „<b>4 Programowanie kasy</b>” i zatwierdzić klawiszem [<b>RAZEM</b>]. W ten sam sposób należy wybrać „<b>4.14 Hasło kierownika</b>”.</p>	
<p><b>2</b> Należy wpisać hasło z klawiatury (od 1 do 8 cyfr) i zatwierdzić klawiszem [<b>RAZEM</b>]. Możliwe jest również zaprogramowanie pustego hasła.</p>	

## TEKSTY REKLAMOWE

Kasa Posnet Mobile HS umożliwia zdefiniowanie tekstu reklamowego drukowanego w stopce paragonów. Do dyspozycji dostępne są 3 linie po 40 znaków.

Wykonywana czynność	Podgląd wyświetlacza
<p><b>1</b> Za pomocą klawiszy strzałek [<b>GÓRA</b>], [<b>DÓŁ</b>] (lub wpisując numer pozycji z klawiatury) należy wybrać „<b>4 Programowanie kasy</b>” i zatwierdzić klawiszem [<b>RAZEM</b>]. W ten sam sposób należy wybrać „<b>4.15 Teksty reklamowe</b>”.</p>	

- 2** Klawiszami strzałek **[GÓRA]** / **[DÓŁ]** (lub wpisując z klawiatury) należy wybrać numer linii, która ma być programowana i zatwierdzić klawiszem **[RAZEM]**.

Linia rekl. 1 S

- 3** Do wyboru są czcionki:
- „Standardowa” - normalny rozmiar,
  - „Wysoka” - podwyższona.
- Wyboru należy dokonać klawiszami strzałek **[GÓRA]** / **[DÓŁ]** lub **[1]** / **[2]** i zatwierdzić klawiszem **[RAZEM]**.

Standardowa  
Atrybuty linii

- 4** Następnie, za pomocą klawiatury należy wpisać pierwszą linię tekstu reklamowego (max. 40 znaków) i zatwierdzić **[RAZEM]**.

Rekl  
Linia rekl.

- 5** Po wprowadzeniu wszystkich linii, które mają być zaprogramowane, należy je zapisać w pamięci kasy. Za pomocą klawiszy strzałek **[GÓRA]** / **[DÓŁ]** należy wybrać pozycję „Zap.linii rekl.” i zatwierdzić **[RAZEM]**.

Zap.linii rekl.

## JEDNOSTKI MIARY

Kasa umożliwia zaprogramowanie 5 jednostek miary, które następnie można przyporządkować poszczególnym towarom.

Wykonywana czynność	Podgląd wyświetlacza
<p><b>1</b> Za pomocą klawiszy strzałek <b>[GÓRA]</b>, <b>[DÓŁ]</b> (lub wpisując numer pozycji z klawiatury) należy wybrać „<b>4 Programowanie kasy</b>” i zatwierdzić klawiszem <b>[RAZEM]</b>. W ten sam sposób należy wybrać „<b>4.16 Jednostki miary</b>”.</p>	<p>4 Programowanie kasy</p> <p style="text-align: center;">↓</p> <p>4.16 Jednostki miary</p>
<p><b>2</b> Klawiszami strzałek <b>[GÓRA]</b> / <b>[DÓŁ]</b> (lub wpisując z klawiatury) należy wybrać numer jednostki, która będzie programowana. Wybór należy zatwierdzić klawiszem <b>[RAZEM]</b>.</p>	<p>Numer jm 1 BRAK</p>

- 3** Kolejnym krokiem jest wprowadzenie z klawiatury (max. 24 znaków) nazwy jednostki miary i zatwierdzenie klawiszem **[RAZEM]**.

Nazwa jm

- 4** W analogiczny sposób należy wprowadzić nazwę skróconą programowanej jednostki miary (max. 4 znaki).

Nazwa skróc.jm

- 5** Ostateczne potwierdzenie zapisu następuje po naciśnięciu klawisza **[RAZEM]**.

Zapisz  
'RAZEM'

## OPISY WPLĄT I WYPŁAT





W kasie Posnet Mobile HS jest możliwość zdefiniowania 10 opisów będących tytułami wpłat/wypłat realizowanych na kasie.

**Przykład programowania opisu wpłaty/wypłaty:**

Wykonywana czynność	Podgląd wyświetlacza
<p><b>1</b> Za pomocą klawiszy strzałek <b>[GÓRA]</b>, <b>[DÓŁ]</b> (lub wpisując numer pozycji z klawiatury) należy wybrać „<b>4 Programowanie kasy</b>” i zatwierdzić klawiszem <b>[RAZEM]</b>. W ten sam sposób należy wybrać „<b>4.17 Opisy wpłat i wypłat</b>”.</p>	<p>4 Programowanie kasy</p> <p>↓</p> <p>4.17 Opisy wpłat i wypłat</p>
<p><b>2</b> Klawiszami strzałek <b>[GÓRA]</b> / <b>[DÓŁ]</b> (lub wpisując z klawiatury) należy wybrać numer opisu, który ma być programowany i zatwierdzić <b>[RAZEM]</b>.</p>	<p>Opis BRAK 1</p>
<p><b>3</b> Należy wprowadzić opis z klawiatury i zatwierdzić klawiszem <b>[RAZEM]</b>.</p>	<p>Wpł./wypł. z tyt</p>

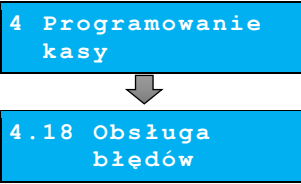
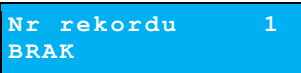
## OBSŁUGA BŁĘDÓW



Kasa Posnet Mobile HS umożliwia zdefiniowanie 10 własnych komunikatów i przypisanie ich do numerów błędów sygnalizowanych przez kasę. Możliwe też jest zdefiniowanie sposobu ich sygnalizacji.

Wykonywana czynność	Podgląd wyświetlacza
<p><b>1</b> Za pomocą klawiszy strzałek <b>[GÓRA]</b>, <b>[DÓŁ]</b> (lub wpisując numer pozycji z klawiatury) należy wybrać „<b>4 Programowanie kasy</b>” i zatwierdzić klawiszem <b>[RAZEM]</b>. W ten sam sposób należy wybrać „<b>4.18 Obsługa błędów</b>”.</p>	 <p>4 Programowanie kasy</p> <p>4.18 Obsługa błędów</p>
<p><b>2</b> Klawiszami strzałek <b>[GÓRA]</b> / <b>[DÓŁ]</b> (lub wpisując z klawiatury) należy wybrać numer rekordu, który będzie programowany i zatwierdzić <b>[RAZEM]</b>.</p>	 <p>Nr rekordu 1 BRAK</p>
<p><b>3</b> Należy podać numeru błędu, którego opis Ma być dodany/zmieniony. Numer błędu jest wyświetlany łącznie z opisem po wystąpieniu błędu w kasie. Wyboru należy dokonać klawiszami strzałek <b>[GÓRA]</b> / <b>[DÓŁ]</b> (lub wpisać z klawiatury) i zatwierdzić klawiszem <b>[RAZEM]</b>.</p>	 <p>Nr komunikatu 1</p>
<p><b>4</b> Następnie należy określić sposób sygnalizacji błędu:</p> <ul style="list-style-type: none"><li>• komunikat + klaw. C (klawisz kasuje komunikat),</li><li>• komunikat + czas (komunikat zniknie po paru sekundach),</li><li>• komunikat + dźwięk,</li><li>• dźwięk.</li></ul> <p>Wyboru należy dokonać klawiszami strzałek <b>[GÓRA]</b> / <b>[DÓŁ]</b> i zatwierdzić <b>[RAZEM]</b>.</p>	 <p>komnikat+klaw.C Tryb obsługi</p>
<p><b>5</b> Kolejnym krokiem jest wprowadzenie z klawiatury alfanumerycznej treści komunikatu i zatwierdzenie klawiszem <b>[RAZEM]</b>.</p>	 <p>Treść komunikatu</p>
<p><b>6</b> Ostateczne potwierdzenie zapisu następuje po naciśnięciu klawisza <b>[RAZEM]</b>.</p>	 <p>Zapisz 'RAZEM'</p>

## KASOWANIE REKORDÓW BAZ

Po zaprogramowaniu w kasie towarów, opakowań, rabatów itp. może zająć potrzeba usunięcia niektórych z wprowadzonych pozycji. Procedurę kasowania rekordów przedstawiono na przykładzie bazy PLU. Można ją analogicznie zastosować w przypadku pozostałych baz.

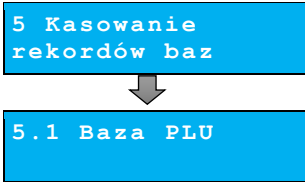
### Kasowanie towaru z bazy PLU:

	Wykonywana czynność	Podgląd wyświetlacza
1	Z menu kierownika, klawiszami strzałek [GÓRA] / [DÓŁ] (lub wpisując numer pozycji z klawiatury) należy wybrać „ <b>5 Kasowanie rekordów baz</b> ” i zatwierdzić wybór klawiszem [RAZEM]. Następnie należy wybrać pozycję „ <b>5.1 Baza PLU</b> ” i zatwierdzić [RAZEM].	 <p>5 Kasowanie rekordów baz</p> <p>5.1 Baza PLU</p>
2	Klawiszami strzałek [GÓRA] / [DÓŁ] (lub wpisując z klawiatury) należy wybrać towar, który ma być usunięty z bazy i zatwierdzić [RAZEM].	 <p>Numer PLU 1 MLEKO</p>
3	Ostateczne potwierdzenie kasowania następuje po naciśnięciu klawisza [RAZEM]. <b>Wybrany towar został usunięty.</b>	 <p>[1] MLEKO Kasować PLU?</p>

## KONFIGURACJA KASY

### KWOTY W GROSZACH

Ustawienie to określa sposób, w jaki wprowadzona kwota (cena w trybie programowania oraz cena, wartość rabatu, narzutu, kwota wpłaty, kwota wypłaty w trybie sprzedaży) będzie interpretowana przez kasę.

Wybór ustawienia „**Tak**” oznacza, że wprowadzona wartość, jeżeli nie zawiera przecinka dziesiętnego, oznacza liczbę groszy, czyli np. wprowadzona wartość 200 będzie interpretowana jako 2,00.

Ustawienie to nie ma wpływu na sposób wpisywania ilości podczas sprzedaży.

Wykonywana czynność	Podgląd wyświetlacza
<p><b>1</b> Z menu kierownika, klawiszami strzałek [GÓRA] / [DÓŁ] (lub wpisując numer pozycji z klawiatury) należy wybrać „<b>6 Konfiguracja</b>” i zatwierdzić wybór klawiszem [RAZEM]. Następnie należy wybrać pozycję „<b>6.1 Kwoty w groszach</b>” i zatwierdzić [RAZEM].</p>	
<p><b>2</b> Wyboru należy dokonać klawiszami strzałek [GÓRA] / [DÓŁ] lub [1] / [2] i zatwierdzić klawiszem [RAZEM].</p>	

#### Przykład:



*2 zł wyrażone w groszach wymaga użycia w trakcie sprzedaży następującej kombinacji klawiszy: [2] + [0] + [0].  
2,5 zł, które nie jest wyrażone w groszach, wymaga zaś użycia w trakcie sprzedaży kombinacji klawiszy: [2] + [EXT] + [5].*

### WYŚWIETLACZE

Poniżej zostały opisane funkcje, dzięki którym możliwe jest dostosowanie parametrów wyświetlacza do środowiska pracy oraz sposobu wykorzystania kasy.

## WYŚWIETLACZ KLIENTA

	Wykonywana czynność	Podgląd wyświetlacza
<b>1</b>	<p>Z menu kierownika, klawiszami strzałek [GÓRA] / [DÓŁ] (lub wpisując numer pozycji z klawiatury) należy wybrać „<b>6 Konfiguracja</b>” i zatwierdzić wybór klawiszem [RAZEM].</p> <p>Następnie należy wybrać pozycję „<b>6.2 Wyświetlacz</b>” oraz „<b>6.2.1 Wyświetlacz klienta</b>” i zatwierdzić [RAZEM].</p>	<pre> graph TD     A[6 Konfiguracja] --&gt; B[6.2 Wyświetlacz]     B --&gt; C[6.2.1 Wyświetlacz klienta]             </pre>
<b>2a</b>	<p>Aby ustawić kontrast wyświetlacza klienta, należy wybrać pierwszą pozycję menu „<b>6.2.1.1 Kontrast wyświetlacza</b>”.</p> <p>Następnie klawiszami strzałek [GÓRA] / [DÓŁ] lub z klawiatury numerycznej należy ustawić żadaną wartość, po czym zatwierdzić klawiszem [RAZEM]. Efekt zmiany widoczny jest na bieżąco.</p>	<pre> graph TD     A[6.2.1.1 Kontrast wyświetlacza] --&gt; B[Kontrast wyśw. 8]             </pre>
<b>2b</b>	<p>Aby ustawić jasność podświetlenia dla wyświetlacza klienta, należy wybrać pozycję menu „<b>6.2.1.2 Jasność wyświetlacza</b>”.</p> <p>Następnie klawiszami strzałek [GÓRA] / [DÓŁ] lub z klawiatury numerycznej należy ustawić żadaną wartość, po czym zatwierdzić klawiszem [RAZEM]. Efekt zmiany widoczny jest na bieżąco.</p>	<pre> graph TD     A[6.2.1.2 Jasność wyświetlacza] --&gt; B[Jasność podśw. 8]             </pre>



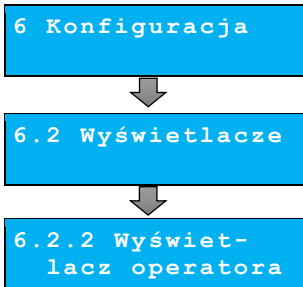
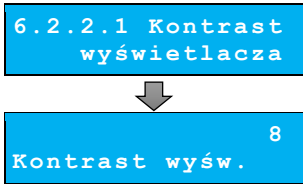
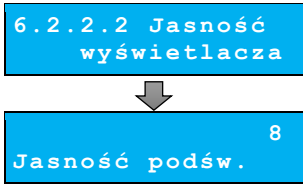

## WYŚWIETLACZ OPERATORA

Wykonywana czynność	Podgląd wyświetlacza
<p><b>1</b> Z menu kierownika, klawiszami strzałek [GÓRA] / [DÓŁ] (lub wpisując numer pozycji z klawiatury) należy wybrać „<b>6 Konfiguracja</b>” i zatwierdzić wybór klawiszem [RAZEM]. Następnie należy wybrać pozycję „<b>6.2 Wyświetlacz</b>” oraz „<b>6.2.2 Wyświetlacz operatora</b>” i zatwierdzić [RAZEM].</p>	 <pre> graph TD     A[6 Konfiguracja] --&gt; B[6.2 Wyświetlacz]     B --&gt; C[6.2.2 Wyświetlacz operatora]         </pre>
<p><b>2a</b> Aby ustawić kontrast wyświetlacza operatora, należy wybrać pierwszą pozycję menu „<b>6.2.2.1 Kontrast wyświetlacza</b>”. Następnie klawiszami strzałek [GÓRA] / [DÓŁ] lub z klawiatury numerycznej należy ustawić żądaną wartość, po czym zatwierdzić klawiszem [RAZEM]. Efekt zmiany widoczny jest na bieżąco.</p>	 <pre> graph TD     A[6.2.2.1 Kontrast wyświetlacza] --&gt; B[Kontrast wysw. 8]         </pre>
<p><b>2b</b> Aby ustawić jasność podświetlenia dla wyświetlacza operatora, należy wybrać pozycję menu „<b>6.2.2.2 Jasność wyświetlacza</b>”. Następnie klawiszami strzałek [GÓRA] / [DÓŁ] lub z klawiatury numerycznej należy ustawić żądaną wartość, po czym zatwierdzić klawiszem [RAZEM]. Efekt zmiany widoczny jest na bieżąco.</p>	 <pre> graph TD     A[6.2.2.2 Jasność wyświetlacza] --&gt; B[Jasność podsw. 8]         </pre>

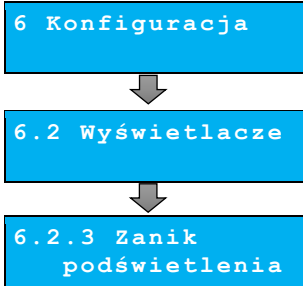

## ZANIK PODŚWIETLENIA

Kasa ma możliwość wygaszania wyświetlaczy tylko przy pracy z baterią lub również przy podłączonym zasilaniu.

Wykonywana czynność	Podgląd wyświetlacza
<p><b>1</b> Z menu kierownika, klawiszami strzałek [GÓRA] / [DÓŁ] (lub wpisując numer pozycji z klawiatury) należy wybrać „<b>6 Konfiguracja</b>” i zatwierdzić wybór klawiszem [RAZEM]. Następnie należy wybrać pozycję „<b>6.2 Wyświetlacze</b>” oraz „<b>6.2.3 Zanik podświetlenia</b>” i zatwierdzić [RAZEM].</p>	 <pre> graph TD     A[6 Konfiguracja] --&gt; B[6.2 Wyświetlacze]     B --&gt; C[6.2.3 Zanik podświetlenia]         </pre>
<p><b>2</b> Do wyboru są następujące opcje:</p> <ul style="list-style-type: none"> <li>• Tylko z baterią,</li> <li>• Zawsze.</li> </ul> <p>Klawiszami strzałek [GÓRA] / [DÓŁ] wybiera się żadaną wartość i zatwierdza klawiszem [RAZEM].</p>	

## CZAS ZANIKU PODŚWIETLENIA

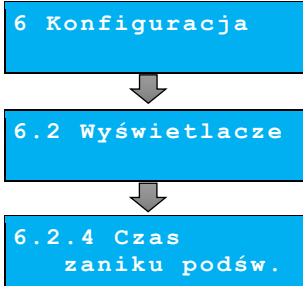

Dzięki tej funkcji możliwe jest ustawienie po ilu sekundach ma zostać wygaszone podświetlenie.

Wykonywana czynność	Podgląd wyświetlacza
<p><b>1</b> Z menu kierownika, klawiszami strzałek [GÓRA] / [DÓŁ] (lub wpisując numer pozycji z klawiatury) należy wybrać „<b>6 Konfiguracja</b>” i zatwierdzić wybór klawiszem [RAZEM]. Następnie należy wybrać pozycję „<b>6.2 Wyświetlacze</b>” oraz „<b>6.2.4 Czas zaniku podśw.</b>” i zatwierdzić [RAZEM].</p>	 <pre> graph TD     A[6 Konfiguracja] --&gt; B[6.2 Wyświetlacze]     B --&gt; C[6.2.4 Czas zaniku podśw.]         </pre>
<p><b>2</b> Następnie należy wpisać z klawiatury żadaną wartość lub ustawić ją klawiszami strzałek [GÓRA] / [DÓŁ], a następnie zatwierdzić klawiszem [RAZEM]. Wartość „0” oznacza ciągłe podświetlenie.</p>	

## WYDRUK

### CZUŁOŚĆ PAPIERU

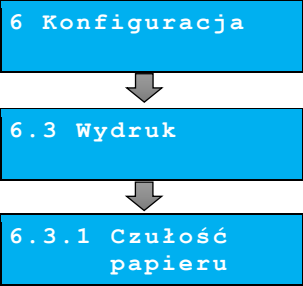
Funkcja umożliwia dostosowanie parametrów pracy mechanizmu drukującego kasy do poziomów czułości zastosowanego papieru termicznego. 1 – najwyższa czułość papieru, 4 – najniższa czułość. Zmiana ustawień czułości papieru to zmiana stopnia zaczernienia wydruku.



Wykonywana czynność	Podgląd wyświetlacza
<p><b>1</b> Z menu kierownika, klawiszami strzałek [GÓRA] / [DÓŁ] (lub wpisując numer pozycji z klawiatury) należy wybrać „<b>6 Konfiguracja</b>” i zatwierdzić wybór klawiszem [RAZEM]. Następnie należy wybrać pozycję „<b>6.3 Wydruk</b>” oraz „<b>6.3.1 Czułość papieru</b>” i zatwierdzić [RAZEM].</p>	 <pre>graph TD; A[6 Konfiguracja] --&gt; B[6.3 Wydruk]; B --&gt; C[6.3.1 Czułość papieru];</pre>
<p><b>2</b> Następnie klawiszami strzałek [GÓRA] / [DÓŁ] lub z klawiatury numerycznej (1 – 4) należy ustawić żadaną wartość, po czym zatwierdzić klawiszem [RAZEM].</p>	



**Papier termiczny niskiej jakości wymaga większego zużycia energii i jednocześnie skraca żywotność mechanizmu drukującego. Stosowanie wysokiej jakości materiałów eksploatacyjnych zalecanych przez Posnet ma zdecydowany wpływ na zwiększenie wydajności akumulatora kasy i jednocześnie mniej obciąża mechanizm drukujący.**

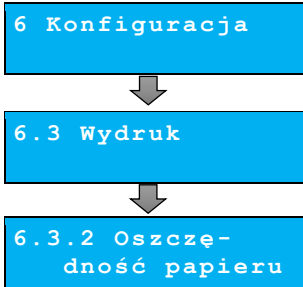

### OSZCZĘDNOŚĆ PAPIERU

W trybie oszczędności papieru kasa drukuje nagłówek następnego paragonu zaraz po zakończeniu poprzedniego wydruku. Pozwala to zagospodarować miejsce między mechanizmem drukującym a ząbkami do urywania papieru.

Wykonywana czynność	Podgląd wyświetlacza
<p><b>1</b> Z menu kierownika, klawiszami strzałek [GÓRA] / [DÓŁ] (lub wpisując numer pozycji z klawiatury) należy wybrać „<b>6 Konfiguracja</b>” i zatwierdzić wybór klawiszem [RAZEM]. Następnie należy wybrać pozycję „<b>6.3 Wydruk</b>” oraz „<b>6.3.2 Oszczędność papieru</b>” i zatwierdzić [RAZEM].</p>	 <pre> graph TD     A[6 Konfiguracja] --&gt; B[6.3 Wydruk]     B --&gt; C[6.3.2 Oszczędność papieru]   </pre>
<p><b>2</b> Wyboru należy dokonać klawiszami strzałek [GÓRA] / [DÓŁ] i zatwierdzić klawiszem [RAZEM].</p>	

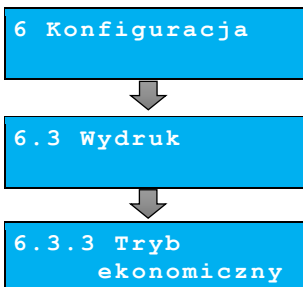

## TRYB EKONOMICZNY

W trybie tym szybkość wydruku jest optymalnie dopasowana do zużycia energii.

Wykonywana czynność	Podgląd wyświetlacza
<p><b>1</b> Z menu kierownika, klawiszami strzałek [GÓRA] / [DÓŁ] (lub wpisując numer pozycji z klawiatury) należy wybrać „<b>6 Konfiguracja</b>” i zatwierdzić wybór klawiszem [RAZEM]. Następnie należy wybrać pozycję „<b>6.3 Wydruk</b>” oraz „<b>6.3.3 Tryb ekonomiczny</b>” i zatwierdzić [RAZEM].</p>	 <pre> graph TD     A[6 Konfiguracja] --&gt; B[6.3 Wydruk]     B --&gt; C[6.3.3 Tryb ekonomiczny]   </pre>
<p><b>2</b> Wyboru należy dokonać klawiszami strzałek [GÓRA] / [DÓŁ] i zatwierdzić klawiszem [RAZEM].</p>	

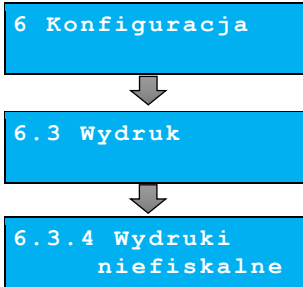

## WYDRUKI NIEFISKALNE

Funkcja umożliwi ustawienie, czy wydruki niefiskalne mają być tylko zapisywane na kopii, czy również drukowane na papierze oryginału.

Wykonywana czynność	Podgląd wyświetlacza
<p><b>1</b> Z menu kierownika, klawiszami strzałek [GÓRA] / [DÓŁ] (lub wpisując numer pozycji z klawiatury) należy wybrać „<b>6 Konfiguracja</b>” i zatwierdzić wybór klawiszem [RAZEM]. Następnie należy wybrać pozycję „<b>6.3 Wydruk</b>” oraz „<b>6.3.4 Wydruki niefiskalne</b>” i zatwierdzić [RAZEM].</p>	 <pre> graph TD     A[6 Konfiguracja] --&gt; B[6.3 Wydruk]     B --&gt; C[6.3.4 Wydruki niefiskalne]   </pre>
<p><b>2</b> Klawiszami strzałek [GÓRA] / [DÓŁ] lub [1] / [2] należy wybrać odpowiednie ustawienie („<b>Oryginał / kopia</b>” lub „<b>Kopia</b>”) i zatwierdzić [RAZEM].</p>	

## WYDRUKI ZMIAN PLU

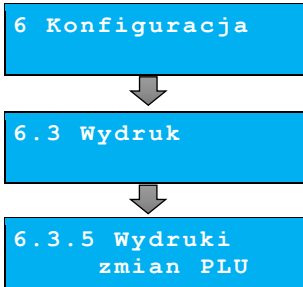
Pozycja umożliwia wybór, czy wydruki zmian w bazie PLU (raport komunikacji) wykonywanych za pomocą protokołu komunikacyjnego mają być tylko zapisywane na kopii, czy również drukowane na oryginale.

Wykonywana czynność	Podgląd wyświetlacza
<p><b>1</b> Z menu kierownika, klawiszami strzałek [GÓRA] / [DÓŁ] (lub wpisując numer pozycji z klawiatury) należy wybrać „<b>6 Konfiguracja</b>” i zatwierdzić wybór klawiszem [RAZEM]. Następnie należy wybrać pozycję „<b>6.3 Wydruk</b>” oraz „<b>6.3.5 Wydruki zmian PLU</b>” i zatwierdzić [RAZEM].</p>	 <pre> graph TD     A[6 Konfiguracja] --&gt; B[6.3 Wydruk]     B --&gt; C[6.3.5 Wydruki zmian PLU]   </pre>
<p><b>2</b> Klawiszami strzałek [GÓRA] / [DÓŁ] lub [1] / [2] należy wybrać odpowiednie ustawienie („<b>Oryginał / kopia</b>” lub „<b>Kopia</b>”) i zatwierdzić [RAZEM].</p>	

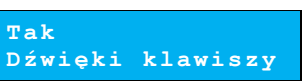

## DŹWIĘKI KLAWIATURY

Funkcja umożliwia włączanie lub wyłączenie dźwięków klawiszy.

Wykonywana czynność	Podgląd wyświetlacza
<p><b>1</b> Z menu <b>kierownika</b>, klawiszami strzałek <b>[GÓRA]</b> / <b>[DÓŁ]</b> (lub wpisując numer pozycji z klawiatury) należy wybrać „<b>6 Konfiguracja</b>” i zatwierdzić wybór klawiszem <b>[RAZEM]</b>. Następnie należy wybrać pozycję „<b>6.4 Dźwięki klawiatury</b>” i zatwierdzić <b>[RAZEM]</b>.</p>	
<p><b>2</b> Wyboru należy dokonać klawiszami strzałek <b>[GÓRA]</b> / <b>[DÓŁ]</b> lub <b>[1]</b> / <b>[2]</b> i zatwierdzić klawiszem <b>[RAZEM]</b>.</p>	

## BLOKADA KLAWIATURY

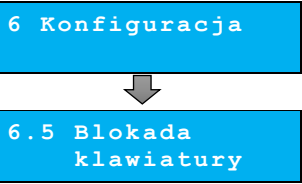
Funkcja umożliwia ustawienie czasu bezczynności, po jakim klawiatura zostanie automatycznie zablokowana.

Wykonywana czynność	Podgląd wyświetlacza
<p><b>1</b> Z menu <b>kierownika</b>, klawiszami strzałek <b>[GÓRA]</b> / <b>[DÓŁ]</b> (lub wpisując numer pozycji z klawiatury) należy wybrać „<b>6 Konfiguracja</b>” i zatwierdzić wybór klawiszem <b>[RAZEM]</b>. Następnie należy wybrać pozycję „<b>6.5 Blokada klawiatury</b>” i zatwierdzić <b>[RAZEM]</b>.</p>	
<p><b>2</b> Następnie należy wpisać z klawiatury żadaną wartość lub ustawić ją klawiszami strzałek <b>[GÓRA]</b> / <b>[DÓŁ]</b> i zatwierdzić klawiszem <b>[RAZEM]</b>. Wartość „<b>0</b>” oznacza, że klawiatura nie będzie blokowana automatycznie.</p>	

## Usługi PC

Funkcja umożliwia wybór interfejsu do komunikacji z komputerem, strony kodowej, zdefiniowania parametrów modemu, ustawień logowania zdalnego i ładowania akumulatora po USB.





### INTERFEJS

Konfigurowanie połączenia z komputerem rozpoczyna się od ustawień interfejsu.

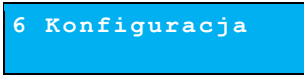
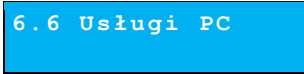

*Parametry połączenia takie jak prędkość, bit danych, bit stop, parzystość, sterowanie przepływem muszą się zgadzać z ustawieniami połączenia w komputerze.*

#### Konfiguracja interfejsu:

	Wykonywana czynność	Podgląd wyświetlacza
1	Z menu kierownika, klawiszami strzałek [GÓRA] / [DÓŁ] (lub wpisując numer pozycji z klawiatury) należy wybrać „6 Konfiguracja” i zatwierdzić wybór klawiszem [RAZEM]. Analogicznie wybrać pozycje: „6.6 Usługi PC”, „6.6.1 Interfejs”.	 ↓  ↓ 
2	Kolejnym krokiem jest wybór: <ul style="list-style-type: none"><li>• USB,</li><li>• COM 1,</li><li>• Nieaktywny (bez komunikacji z PC)</li></ul> Wyboru należy dokonać klawiszami strzałek [GÓRA] / [DÓŁ] i zatwierdzić [RAZEM].	
3	Następnie należy określić prędkość transmisji danych. Wyboru należy dokonać klawiszami strzałek [GÓRA] / [DÓŁ] i zatwierdzić [RAZEM].	

- 4** Kolejny parametr określa bit stop transmisji. Zalecane jest pozostawienie tego parametru bez zmian. Potwierdzenie klawiszem **[RAZEM]**.  
Parametr bit danych jest ustawiony na stałe na wartość 8.

1  
Bit stop

- 5** Następnie istnieje możliwość ustawienia sposobu korekcji błędów poprzez parzystość lub nieparzystość. Możliwe ustawienia:
- Brak,
  - Parzyste,
  - Nieparzyste.
- Wyboru należy dokonać klawiszami strzałek **[GÓRA]** / **[DÓŁ]** i zatwierdzić **[RAZEM]**.

Brak  
Parzystość

- 6** Ostatnim parametrem jest sterowanie przepływem danych, można ustawić „Brak” lub „RTS/CTS”. Aby zapisać ustawienia, należy nacisnąć klawisz **[RAZEM]**.

Brak  
Sterow. przepł.

## STRONA KODOWA

Funkcja umożliwia ustawienie strony kodowej znaków, jaka będzie używana w komunikacji z komputerem. Dostępne są następujące standardy: WINDOWS 1250, LATIN 2, MAZOVIA.



Wykonywana czynność	Podgląd wyświetlacza
<b>1</b> Wyboru należy dokonać klawiszami strzałek <b>[GÓRA]</b> / <b>[DÓŁ]</b> i zatwierdzić <b>[RAZEM]</b> .	<p>6.6.2 Strona kodowa</p> <p>↓</p> <p>WINDOWS 1250 Strona kodowa</p>



## MODEM

Funkcja ta pozwala na skonfigurowanie pracy z podłączonym zewnętrznym modemem.

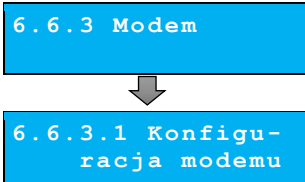
### Konfiguracja modemu

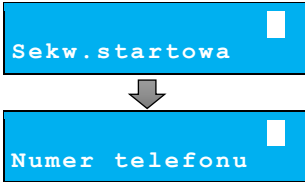
Wykonywana czynność	Podgląd wyświetlacza
<p><b>1</b> Z menu kierownika, klawiszami strzałek [GÓRA] / [DÓŁ] (lub wpisując numer pozycji z klawiatury) należy wybrać „<b>6 Konfiguracja</b>” i zatwierdzić wybór klawiszem [RAZEM]. Analogicznie wybrać pozycje: „<b>6.6 Usługi PC</b>”, „<b>6.6.3 Modem</b>”, „<b>6.6.3.1 Konfiguracja modemu</b>”.</p>	
<p><b>2</b> Jeżeli modem jest podłączony do kasy, należy zmienić za pomocą klawiszy strzałek [GÓRA] / [DÓŁ] wartość tego pola na „<b>Tak</b>” i potwierdzić [RAZEM]. Dla ustawienia „<b>Tak</b>” zostaną wyświetlone pola umożliwiające konfigurację kolejnych parametrów.</p>	
<p><b>3</b> Należy ustawić parametry odpowiednie dla typu modemu oraz rodzaju połączenia, jakie kasa ma tworzyć za pośrednictwem tego urządzenia. Należy wpisać wartości z klawiatury, a następnie potwierdzić klawiszem [RAZEM].</p>	

### Inicjalizacja modemu

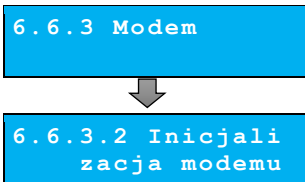
Wykonywana czynność	Podgląd wyświetlacza
<p><b>1</b> Z menu kierownika, klawiszami strzałek [GÓRA] / [DÓŁ] (lub wpisując numer pozycji z klawiatury) należy wybrać „<b>6 Konfiguracja</b>” i zatwierdzić wybór klawiszem [RAZEM]. Analogicznie wybrać pozycje: „<b>6.6 Usługi PC</b>”, „<b>6.6.3 Modem</b>”, „<b>6.6.3.2 Inicjalizacja modemu</b>”.</p>	

## LOGOWANIE ZDALNE

Funkcja logowania zdalnego służy do zabezpieczenia transmisji hasłem. Jeżeli jest ona aktywna, podczas połączenia komputera z kasą musi nastąpić weryfikacja wprowadzonego wcześniej hasła. W przeciwnym wypadku kasa nie zezwoli na transmisję danych z podłączonym komputerem.

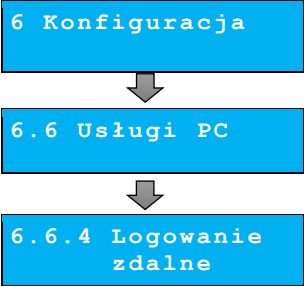
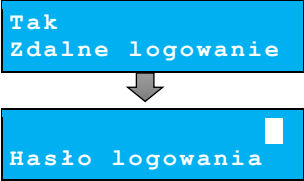
Wykonywana czynność	Podgląd wyświetlacza
<p><b>1</b> Z menu kierownika klawiszami strzałek [GÓRA] / [DÓŁ] (lub wpisując numer pozycji z klawiatury) należy wybrać „<b>6 Konfiguracja</b>” i zatwierdzić klawiszem [RAZEM]. Analogicznie należy wybrać „<b>6.6 Usługi PC</b>”, następnie „<b>6.6.4 Logowanie zdalne</b>”.</p>	 <pre> graph TD     A[6 Konfiguracja] --&gt; B[6.6 Usługi PC]     B --&gt; C[6.6.4 Logowanie zdalne]             </pre>
<p><b>2</b> Aby aktywować tę funkcję, należy wybrać ustawienie „<b>Tak</b>”. Wyboru należy dokonać klawiszami strzałek [GÓRA] / [DÓŁ] lub [1] / [2] i zatwierdzić klawiszem [RAZEM]. Następnie należy wprowadzić z klawiatury hasło logowania i potwierdzić operację klawiszem [RAZEM]. Dla ustawienia „<b>Nie</b>” pole do wpisania hasła nie pojawia się.</p>	 <pre> graph TD     A[Tak Zdalne logowanie] --&gt; B[Hasło logowania]             </pre>



**Niektóre programy nie posiadają obsługi hasła podczas transmisji z kasą. W takim wypadku nie należy aktywować funkcji „Logowanie zdalne”.**

## USB

Funkcja umożliwia ustawienie opcji ładowania akumulatora kasy za pośrednictwem złącza USB.

Wykonywana czynność	Podgląd wyświetlacza
<p><b>1</b> Aby aktywować tę funkcję należy w menu „<b>6.6.5 USB</b>” ustawić wartość funkcji na „<b>Tak</b>”.</p>	

Wyboru dokonuje się klawiszami strzałek [GÓRA] / [DÓŁ] i zatwierdza klawiszem [RAZEM].

Tak  
Ładowanie USB

## URZĄDZENIA ZEWNĘTRZNE

Poniżej przedstawiono w jaki sposób można skonfigurować połączenie kasy z urządzeniami zewnętrznymi, takimi jak: skaner, waga.

### SKANERY



*Istnieje możliwość podłączenia skanera do portu USB wymagana jest przejściówka „USB 2.0 adapter cable OTG type mini B – A M/F”*

	Wykonywana czynność	Podgląd wyświetlacza
1	Z menu kierownika klawiszami strzałek [GÓRA] / [DÓŁ] (lub wpisując numer pozycji z klawiatury) należy wybrać „6 Konfiguracja” i zatwierdzić klawiszem [RAZEM]. Analogicznie należy wybrać „6.7 Urządzenia zewnętrzne” oraz „6.7.1 Skanery”.	<p>6 Konfiguracja</p> <p>↓</p> <p>6.7 Urządzenia zewnętrzne</p> <p>↓</p> <p>6.7.1 Skanery</p>
2	Wyświetlana jest lista zdefiniowanych skanerów. Jako ostatnia pozycja, jeśli nie zdefiniowano już maksymalnej możliwej liczby skanerów, wyświetlane jest „Nowy skaner” – umożliwia ona zdefiniowanie nowego skanera. Po zatwierdzeniu już zdefiniowanego skanera, możliwy jest wybór, czy jego dane mają być edytowane (np. w celu zmiany), czy kasowane. Wybór skanera należy potwierdzić klawiszem [RAZEM].	<p>Nowy skaner (1)</p>

- 3** Po zatwierdzeniu pozycji „Nazwa skanera”, należy wpisać odpowiednią nazwę. Potwierdzić klawiszem **[RAZEM]**.

Skaner 1  
Nazwa skanera

- 4** Następnie za pomocą klawiszy strzałek **[GÓRA]** / **[DÓŁ]** należy wybrać pozycję „Interfejs” umożliwiającą ustawienie portu COM i parametrów transmisji. Można wybrać: „**Nieaktywny**”, „**COM1**”. Wybór należy potwierdzić klawiszem **[RAZEM]**. Zatwierdzenie pozycji „Nieaktywny” oznacza, że programowany skaner nie będzie zdefiniowany na porcie.

Interfejs  
Nieaktywny



Nieaktywny  
Wybierz port COM

- 5** Dla portu COM należy zdefiniować parametry transmisji: prędkość, bit stop, parzystość, sterowanie przepływem. Dla portu COM 1 sterowanie przepływem można ustawić na „**Brak**” lub „**XON/XOFF**” lub „**RTS/CTS**”. Wybór należy potwierdzić klawiszem **[RAZEM]**.

9600  
Prędkość

- 6** Następnie klawiszami **[GÓRA]** / **[DÓŁ]** należy wybrać pozycję „**Zapisz ustaw.**” i zatwierdzić klawiszem **[RAZEM]**.

Zapisz ustaw.



**Jeżeli do COM 1 przypisana jest komunikacja z komputerem, to kasa zgłosi komunikat z pytaniem, czy zmienić przypisanie. Rezygnacja – ustawienia nie są zmieniane. Potwierdzenie – przypisanie portu zostaje zmienione.**

Port zajęty  
przez Komputer.>

Zmienić  
przypisanie >

Portu?  
C

## WAGI

Konfiguracja wagi odbywa się analogicznie jak konfiguracja [skanera](#).

Wykonywana czynność	Podgląd wyświetlacza
<p><b>1</b> Z menu kierownika klawiszami strzałek [GÓRA] / [DÓŁ] (lub wpisując numer pozycji z klawiatury) należy wybrać „<b>6 Konfiguracja</b>” i zatwierdzić klawiszem [RAZEM]. Analogicznie należy wybrać „<b>6.7 Urządzenia zewnętrzne</b>” oraz „<b>6.7.2 Wagi</b>”.</p>	<pre> graph TD     A[6 Konfiguracja] --&gt; B[6.7 Urządzenia zewnętrzne]     B --&gt; C[6.7.2 Wagi]           </pre>

## USŁUGI CZASOWE

Pozycje tego menu pozwalają na aktywowanie trybu usług czasowych oraz skonfigurowanie jego pracy. Tryb ten umożliwia pobieranie opłat za postój lub wypożyczenie w zależności od czasu trwania danej usługi (parkowania lub wypożyczenia).

### AKTYWACJA USŁUG CZASOWYCH



Żeby możliwe było korzystanie z funkcji usług czasowych, należy ją aktywować.

Wykonywana czynność	Podgląd wyświetlacza
<p><b>1</b> Z menu kierownika klawiszami strzałek [GÓRA] / [DÓŁ] (lub wpisując numer pozycji z klawiatury) należy wybrać „<b>6 Konfiguracja</b>” i zatwierdzić klawiszem [RAZEM]. Analogicznie należy wybrać „<b>6.8 Usługi czasowe</b>” oraz „<b>6.8.1 Aktywacja usług czasowych</b>”.</p>	<pre> graph TD     A[6.8 Usługi czasowe] --&gt; B[6.8.1 Aktywacja usług czasowych]           </pre>
<p><b>2</b> Aby aktywować tę funkcję, należy wybrać ustawienie „<b>Tak</b>”. Wyboru należy dokonać klawiszami strzałek [GÓRA] / [DÓŁ] lub [1] / [2] i zatwierdzić klawiszem [RAZEM].</p>	

**CENNIKI USŁUG CZASOWYCH**

Wykonywana czynność	Podgląd wyświetlacza
<p><b>1</b> Kolejna pozycja menu „<b>6.8.2 Cenniki usług czasowych</b>” umożliwi zaprogramowanie bazy cenników oraz wybór na jakich dokumentach mają być drukowane cenniki usług liczonych wg czasu trwania usług. Klawiszami <b>[GÓRA]</b> / <b>[DÓŁ]</b> należy wybrać odpowiednią pozycję menu („<b>Baza cenników</b>” lub „<b>Wydruk cenników</b>”), po czym zatwierdzić klawiszem <b>[RAZEM]</b>.</p>	

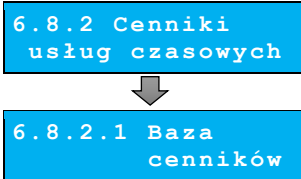
**Baza cenników**

Wykonywana czynność	Podgląd wyświetlacza
<p><b>1</b> Z menu kierownika klawiszami strzałek <b>[GÓRA]</b> / <b>[DÓŁ]</b> (lub wpisując numer pozycji z klawiatury) należy wybrać „<b>6 Konfiguracja</b>” i zatwierdzić klawiszem <b>[RAZEM]</b>. Analogicznie należy wybrać „<b>6.8 Usługi czasowe</b>”, „<b>6.8.2 Cenniki usług czasowych</b>” oraz „<b>6.8.2.1 Baza cenników</b>”.</p>	
<p><b>2</b> Zostanie wyświetlony pierwszy wolny (niezaprogramowany) rekord. Klawiszami strzałek <b>[GÓRA]</b> / <b>[DÓŁ]</b> można wybrać zaprogramowane cenniki, natomiast klawiszami strzałek w <b>[PRAWO]</b> i <b>[LEWO]</b> kolejne wolne rekordy. Zamiast strzałek można również wybrać cennik wpisując numer za pomocą klawiatury. Wybór zatwierdza się klawiszem <b>[RAZEM]</b>.</p>	
<p><b>3</b> Następnie należy podać nazwę cennika. Nazwa może zawierać maksymalnie 40 znaków. Wprowadzoną nazwę zatwierdza się klawiszem <b>[RAZEM]</b>.</p>	

4

Kasa poprosi o wprowadzenie nazwy kwitu. Nazwa może zawierać maksymalnie 40 znaków. Wprowadzoną nazwę zatwierdza się klawiszem **[RAZEM]**.

Nazwa kwitu

5

Klawiszami strzałek **[GÓRA]** / **[DÓŁ]** można wybrać towar z bazy PLU, który będzie przypisany do tego cennika. Kasa prosi o wybranie towaru (programowanie jest opisane w rozdziale „**Programowanie PLU**”), który będzie powiązany z cennikiem. Zamiast strzałek można również wybrać towar wpisując numer za pomocą klawiatury. Wybór zatwierdza się klawiszem **[RAZEM]**.

Numer PLU 1  
Kajak

6

Należy zdefiniować typ pola podstawowego:

- **alfanumeryczny** – podczas wystawiania kwitu można wpisać w tym polu ciąg znaków alfanumerycznych;
- **numeryczny** – podczas wystawiania kwitu można wpisać w tym polu ciąg znaków numerycznych;
- **asortyment** – w czasie wystawiania kwitu można wybrać z bazy asortymentów jeden z rekordów przypisanych do danego cennika w celu wydrukowania go na kwicie.

Wyboru dokonuje się klawiszami **[GÓRA]** / **[DÓŁ]** i zatwierdza klawiszem **[RAZEM]**.

alfanumeryczny  
Typ pola podst.

7

Wyświetlane jest pole do wprowadzenia „opisu” pola podstawowego, które jest wyświetlane przy wystawianiu kwitu. Jeżeli opis pola podstawowego zostanie zatwierdzony jako pusty, podczas wystawiania kwitu nie jest wyświetlana możliwość podania jego zawartości. W takiej sytuacji linia odnosząca się do tego pola nie występuje na wydruku kwitu. Opis może zawierać maksymalnie 20 znaków. Wprowadzony opis zatwierdza się klawiszem **[RAZEM]**.

Pole podstawowe

8

Wyświetlane jest pole do wprowadzenia „opisu” pola dodatkowego. Działanie tego pola jest analogiczne do pola podstawowego.

Pole dodatkowe

9

pozycja umożliwia zdefiniowanie opłaty minimalnej, która będzie pobierana przy wydawaniu kwitu.

Możliwe ustawienia:

**Brak** – cennik nie obsługuje paragonu z opłatą minimalną - wystawienie kwitu według tego cennika nie będzie poprzedzone wystawieniem paragonu z opłatą minimalną.

**Wartość** – zdefiniowanie wartości niezerowej oznacza, że po zatwierdzeniu wystawienia kwitu według tego cennika najpierw zostanie wydrukowany paragon o zdefiniowanej wartości, następnie kwit z dodatkową informacją o pobranej opłacie minimalnej;

- wartość zerowa powoduje, że podczas wystawiania kwitu zostanie wyświetlone pole umożliwiające podanie wartości;

**Wg cennika** – wartość paragonu z opłatą minimalną jest obliczana za zadany czas minimalny na podstawie cennika. Jeśli wartość ta jest zerowa, paragon z opłatą minimalną nie jest drukowany.

Podany czas minimalny nie może wynosić zero.

Wyboru dokonuje się klawiszami **[GÓRA]** / **[DÓŁ]** i zatwierdza klawiszem **[RAZEM]**.

Brak  
Opłata minimalna

10

Ustawienie określa, czy dany okres od 1 – 10 ma być aktywny czy nieaktywny. Można zaprogramować cennik, który ma wszystkie okresy **NIEAKTYWNE**, ale nie można go użyć podczas obliczania opłaty za usługę czasową.

Wyboru dokonuje się klawiszami **[GÓRA]** / **[DÓŁ]** i zatwierdza klawiszem **[RAZEM]**.

Nieaktywny  
Okres 1

10a

Jeżeli okres jest aktywny należy określić zakres dni w tygodniu, w którym ma on obowiązywać.

Poniedziałek  
Od dnia





Określenie dni tygodnia, w które ma obowiązywać dana reguła cenowa. Zakres jest określany „od-do włącznie”, np.:

- Od dnia Poniedziałek – Do dnia Środa – obowiązuje w poniedziałek, wtorek i środę.
- Od dnia Czwartek – Do dnia Czwartek – obowiązuje tylko w czwartek.

Poniedziałek  
Do dnia

## 10b

Określenie, od której do której godziny w wybranych dniach tygodnia ma obowiązywać dana reguła cenowa. Zakres jest określany „od-do włącznie”, np.:

- Od godziny 00:00 - Do godziny 23:59 – obowiązuje cały dzień, niezależnie od godziny.
- Od godziny 21:12 – Do godziny 21:12 – obowiązuje tylko o godzinie 21:12.

Od godziny 00:00



Do godziny 00:00

## 10c

Czas, w jakim ma obowiązywać dana reguła cenowa. Ustawienie wartości „0:00” oznacza brak ram czasowych – okres trwa, dopóki działają ustawione zakresy dni i godzin.

00:00  
Okres (godz:min)

## 10d

Czas, za którego rozpoczęcie liczona jest dana cena jednostkowa, np. 1,00 PLN (cena jednostkowa) za 1:00 (godzina – ustawiona jednostka czasowa). Po zakończeniu jednej jednostki czasowej i rozpoczęciu następnej jednostki czasowej naliczana jest kolejna opłata.

00:00  
Czas (godz:min)

## 10e

Cena za każdą rozpoczętą jednostkę czasową.

Każdy typ pozycji cennika może mieć cenę 0,00, wtedy nie jest naliczana opłata za czas trwania usługi (jest bezpłatna).



0,0  
Cena

## 11

Po podaniu wszystkich parametrów kasa prosi o ostateczne potwierdzenie dodania cennika i zapisania go w bazie cenników kasy. Zatwierdza się klawiszem **[RAZEM]**. Zaprogramowanie cennika jest potwierdzane stosownym wydrukiem.

Zapisz  
'RAZEM'

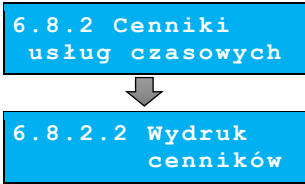

## Wydruk cenników

Wykonywana czynność	Podgląd wyświetlacza
<p><b>1</b> Z menu kierownika klawiszami strzałek [GÓRA] / [DÓŁ] (lub wpisując numer pozycji z klawiatury) należy wybrać „<b>6 Konfiguracja</b>” i zatwierdzić klawiszem [RAZEM]. Analogicznie należy wybrać „<b>6.8 Usługi czasowe</b>”, „<b>6.8.2 Cenniki usług czasowych</b>” oraz „<b>6.8.2.2 Wydruk cenników</b>”.</p>	 <p>6.8.2 Cenniki usług czasowych</p> <p>6.8.2.2 Wydruk cenników</p>
<p><b>2</b> Ustawienie drukowania cenników na dokumentach typu kwit, paragon, rozliczenie.</p> <p><b>Kwit</b> – cenniki drukowane są tylko na kwitach, przy ich wystawianiu. <b>Paragon</b> – cenniki drukowane są tylko na paragonach z kwitu i według czasu oraz na rozliczeniach. <b>Kwit/paragon</b> – cenniki drukowane są zarówno na kwitach, jak i na paragonach z kwitu i według czasu oraz na rozliczeniach.</p>	 <p>Kwit Wydruk cenników</p>

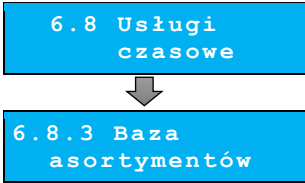
## BAZA ASORTYMENTÓW

Wykonywana czynność	Podgląd wyświetlacza
<p><b>1</b> Z menu kierownika klawiszami strzałek [GÓRA] / [DÓŁ] (lub wpisując numer pozycji z klawiatury) należy wybrać „<b>6 Konfiguracja</b>” i zatwierdzić klawiszem [RAZEM]. Analogicznie należy wybrać „<b>6.8 Usługi czasowe</b>”, „<b>6.8.3 Baza asortymentów</b>”.</p>	 <p>6.8 Usługi czasowe</p> <p>6.8.3 Baza asortymentów</p>

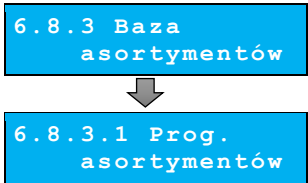
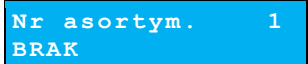
**Programowanie asortymentów**

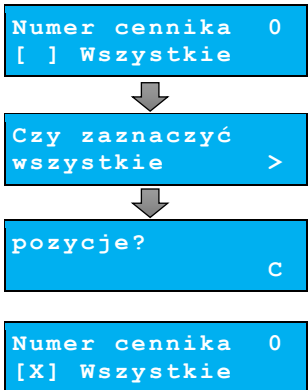
Wykonywana czynność	Podgląd wyświetlacza
<p><b>1</b> Z menu kierownika klawiszami strzałek <b>[GÓRA]</b> / <b>[DÓŁ]</b> (lub wpisując numer pozycji z klawiatury) należy wybrać „<b>6 Konfiguracja</b>” i zatwierdzić klawiszem <b>[RAZEM]</b>. Analogicznie należy wybrać „<b>6.8 Usługi czasowe</b>”, „<b>6.8.3 Baza asortymentów</b>” oraz „<b>6.8.3.1 Prog. asortymentów</b>”.</p>	
<p><b>2</b> Kasa pokaże ekran, na którym wyświetli pierwszy wolny niezaprogramowany rekord. Klawiszami strzałek <b>[GÓRA]</b> / <b>[DÓŁ]</b> można wybierać zaprogramowane asortymenty, natomiast klawiszami <b>[PRAWO]</b> i <b>[LEWO]</b> kolejne wolne rekordy. Zamiast strzałek można również wybrać asortyment wpisując numer za pomocą klawiatury. Wybór zatwierdza się klawiszem <b>[RAZEM]</b>.</p>	
<p><b>3</b> Następnie kasa poprosi o wprowadzenie nazwy asortymentu pokazując ekran z kursorem w prawym górnym rogu („<b>Programowanie kasy</b>”). Nazwa może zawierać maksymalnie 40 znaków. Wprowadzoną nazwę zatwierdza się klawiszem <b>[RAZEM]</b>.</p>	
<p><b>4</b> Należy zaznaczyć cennik lub cenniki, z którymi programowany asortyment ma być powiązany. W celu wybrania cennika należy użyć klawiszy strzałek <b>[GÓRA]</b> / <b>[DÓŁ]</b>, następnie aby zaznaczyć lub odznaczyć cennik wciska się klawisz <b>[RAZEM]</b>. <b>[X]</b> – oznacza że cennik został zaznaczony. <b>[ ]</b> - oznacza że cennik jest odznaczony. <b>Wszystkie</b> – wybranie tej pozycji powoduje zaznaczenie wszystkich cenników. Przy próbie zaznaczenia wszystkich cenników wyświetlany jest komunikat. Potwierdzenie tego komunikatu klawiszem <b>[RAZEM]</b> powoduje zaznaczenie wszystkich cenników.</p>	



Naciśnięcie klawisza **[C]** powoduje zatwierdzenie wybranego cennika lub cenników.

- 5** Po podaniu wszystkich parametrów, kasa prosi o ostateczne potwierdzenie dodania asortymentu i zapisania go w bazie. Zatwierdza się klawiszem **[RAZEM]**. Zaprogramowanie asortymentu jest potwierdzane stosownym wydrukiem.

Zapisz  
'RAZEM'

### **Kontrola asortymentów**

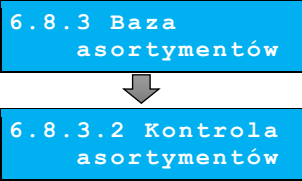
Ustawienie określa, czy asortymenty mogą być wielokrotnie wykorzystywane na kwitach, czy musi być kontrolowany status „wypożyczony/zwrócony”.



Wykonywana czynność	Podgląd wyświetlacza
<p><b>1</b> Z menu kierownika klawiszami strzałek <b>[GÓRA]</b> / <b>[DÓŁ]</b> (lub wpisując numer pozycji z klawiatury) należy wybrać „<b>6 Konfiguracja</b>” i zatwierdzić klawiszem <b>[RAZEM]</b>. Analogicznie należy wybrać „<b>6.8 Usługi czasowe</b>”, „<b>6.8.3 Baza asortymentów</b>” oraz „<b>6.8.3.2 Kontrola asortymentów</b>”.</p>	 <p>6.8.3 Baza asortymentów</p> <p>↓</p> <p>6.8.3.2 Kontrola asortymentów</p>
<p><b>2</b> Przy ustawieniu kontroli asortymentów na „<b>Tak</b>”, asortyment, który został wydrukowany na kwicie, jest uznawany za wypożyczony i nie można wystawić kolejnego kwitu z tym asortymentem, dopóki wystawiony kwit nie zostanie rozliczony lub usunięty (skasowany). Przy ustawieniu kontroli asortymentów na „<b>Nie</b>” nie ma kontroli, czy asortyment wybrany podczas wystawiania kwitu jest aktualnie wypożyczony (istnieje aktywny kwit z tym asortymentem). Wyboru dokonuje się klawiszami <b>[GÓRA]</b> / <b>[DÓŁ]</b> i zatwierdza <b>[RAZEM]</b>.</p>	 <p>Tak Kontrola asort.</p>

## NUMERACJA KWITÓW

Funkcja umożliwia skonfigurowanie sposobu, w jaki mają być nadawane numery wystawianym kwitom.

**Automatyczna** – zawsze przyjmowany jest kolejny (od ostatniego wystawionego) wolny numer kwitu.

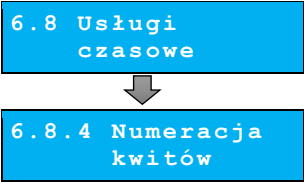
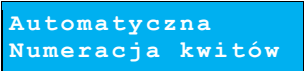
**Ręczna** – w trybie sprzedaży usług czasowych (w zależności od konfiguracji klawisza [PLU]) można podać numer wystawianego kwitu (ustawienie „**Kwity**”) lub wystawić paragon do podanego numeru kwitu (ustawienie „**Kwity i paragony**”).

Wykonywana czynność	Podgląd wyświetlacza
<p><b>1</b> Z menu kierownika klawiszami strzałek [GÓRA] / [DÓŁ] (lub wpisując numer pozycji z klawiatury) należy wybrać „<b>6 Konfiguracja</b>” i zatwierdzić klawiszem [RAZEM]. Analogicznie należy wybrać „<b>6.8 Usługi czasowe</b>”, „<b>6.8.4 Numeracja kwitów</b>”.</p>	 <p>6.8 Usługi czasowe</p> <p>↓</p> <p>6.8.4 Numeracja kwitów</p>
<p><b>2</b> Wyboru dokonuje się klawiszami [GÓRA] / [DÓŁ] i zatwierdza klawiszem [RAZEM].</p>	 <p>Automatyczna Numeracja kwitów</p>
<p><b>3</b> Po wybraniu „<b>Ręczna</b>” należy jeszcze wybrać jedną z opcji:</p> <ul style="list-style-type: none"> <li>• Kwity,</li> <li>• Kwity i paragony.</li> </ul>	 <p>Kwity Klawisz PLU</p>

## KODY KRESKOWE NA KWICIE

Funkcja pozwala na skonfigurowanie, czy na wystawianych kwitach mają być drukowane kody kreskowe, za pomocą których kwity będą identyfikowane.

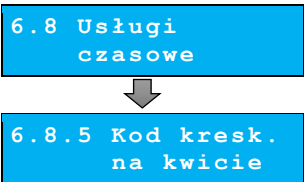

Wykonywana czynność	Podgląd wyświetlacza
<p><b>1</b> Z menu kierownika klawiszami strzałek [GÓRA] / [DÓŁ] (lub wpisując numer pozycji z klawiatury) należy wybrać „<b>6 Konfiguracja</b>” i zatwierdzić klawiszem [RAZEM]. Analogicznie należy wybrać „<b>6.8 Usługi czasowe</b>”, „<b>6.8.5 Kod kresk. na kwicie</b>”.</p>	 <p>6.8 Usługi czasowe</p> <p>↓</p> <p>6.8.5 Kod kresk. na kwicie</p>

- 2** Wyboru dokonuje się klawiszami **[GÓRA]** / **[DÓŁ]** i zatwierdza klawiszem **[RAZEM]**.

Nie  
Kod na kwiecie

## PARAGON Z RĘKI

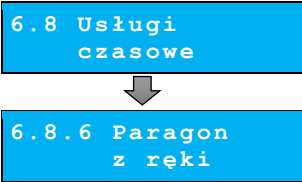
Funkcja definiuje, czy i w jaki sposób w trybie usług czasowych operator, dzięki chwilowej zmianie trybu sprzedaży, będzie mógł wystawić paragon na sprzedaż innych towarów i usług niezwiązanych bezpośrednio z usługami czasowymi.

Wykonywana czynność	Podgląd wyświetlacza
<p><b>1</b> Z menu kierownika klawiszami strzałek <b>[GÓRA]</b> / <b>[DÓŁ]</b> (lub wpisując numer pozycji z klawiatury) należy wybrać „<b>6 Konfiguracja</b>” i zatwierdzić klawiszem <b>[RAZEM]</b>. Analogicznie należy wybrać „<b>6.8 Usługi czasowe</b>”, „<b>6.8.6 Paragon z ręki</b>”.</p>	 <p>6.8 Usługi czasowe</p> <p>6.8.6 Paragon z ręki</p>
<p><b>2</b> Możliwe ustawienia: „<b>Nie</b>” – nie można zmieniać trybu sprzedaży; „<b>Tryb standardowy</b>” – zmiana na standardowy tryb sprzedaży; „<b>Tryb szybki</b>” – zmiana na szybki tryb sprzedaży. Wyboru dokonuje się klawiszami <b>[GÓRA]</b> / <b>[DÓŁ]</b> i zatwierdza klawiszem <b>[RAZEM]</b>.</p>	 <p>Tryb standardowy Paragony z ręki</p>

## PARAGON WEDŁUG CZASU

Funkcja pozwala na wybór sposobu określenia długości trwania usługi dla paragonu według czasu lub zablokowanie możliwości wystawiania paragonów według czasu.

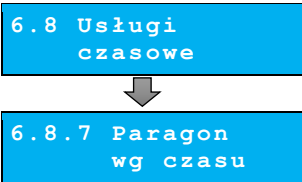
Wykonywana czynność	Podgląd wyświetlacza
<p><b>1</b> Z menu kierownika klawiszami strzałek <b>[GÓRA]</b> / <b>[DÓŁ]</b> (lub wpisując numer pozycji z klawiatury) należy wybrać „<b>6 Konfiguracja</b>” i zatwierdzić klawiszem <b>[RAZEM]</b>. Analogicznie należy wybrać „<b>6.8 Usługi czasowe</b>”, „<b>6.8.7 Paragon wg czasu</b>”.</p>	 <p>6.8 Usługi czasowe</p> <p>6.8.7 Paragon wg czasu</p>

- 2** Możliwe ustawienia:  
„Brak”, „Wg daty/godziny”, „Wg czasu”.  
Wyboru dokonuje się klawiszami [GÓRA] / [DÓŁ] i zatwierdza klawiszem [RAZEM].

Brak  
Paragon wg czasu

## TRYB ZAMKNIĘCIA

Funkcja umożliwia ustawienie automatycznego zakończenia paragonów usług czasowych z wybraną formą płatności bez zatrzymywania się na podsumie.

Dotyczy:

- paragonów do kwitów (rozliczających kwity),
- paragonów opłat minimalnych (podczas wystawiania kwitów),
- paragonów wg czasu.

### Wykonywana czynność

### Podgląd wyświetlacza

- 1** Z menu kierownika klawiszami strzałek [GÓRA] / [DÓŁ] (lub wpisując numer pozycji z klawiatury) należy wybrać „**6 Konfiguracja**” i zatwierdzić klawiszem [RAZEM]. Analogicznie należy wybrać „**6.8 Usługi czasowe**”, „**6.8.8 Tryb zamknięcia**”.

6.8 Usługi  
czasowe



6.8.8 Tryb  
zamknięcia

- 2** Możliwe ustawienia:  
**Podsuma** – paragon zatrzymuje się na podsumie w celu wybrania formy płatności lub wykonania innych operacji;  
**Automatycznie** – paragon kończy się automatycznie z wybraną formą płatności.  
Wyboru dokonuje się klawiszami [GÓRA] / [DÓŁ] i zatwierdza klawiszem [RAZEM].

Automatycznie  
Tryb zamknięcia

- 2a** Dla wyboru „**Automatycznie**” należy wybrać formę płatności, którą będzie zakończony paragon.  
Wyboru dokonuje się klawiszami [GÓRA] / [DÓŁ] i zatwierdza klawiszem [RAZEM].

Nr formy pł. 1  
Gotówka

## TRYB SPRZEDAŻY

Funkcja ta pozwala na skonfigurowanie domyślnego trybu pracy kasy oraz możliwości przełączania trybów sprzedaży.

Dostępne są następujące tryby pracy:

- **Standardowy** – sprzedaż odbywa się przez wybór towaru, ilości, ewentualnego rabatu itd.
- **Sprzedaż szybka** – jeżeli pod klawiszami skrótu jest zaprogramowana szybka sprzedaż, to w trybie tym do wywołania danego klawisza skrótu nie trzeba wykorzystywać dodatkowo klawisza **[MENU]**. Wystarczy samo naciśnięcie danego klawisza **[0]** – **[9]**.
- **Usługi czasowe** – w tym trybie aktywne są funkcje związane usługami czasowymi, jak np. drukowanie kwitów.

	Wykonywana czynność	Podgląd wyświetlacza
<b>1</b>	Z menu <b>kierownika</b> klawiszami strzałek <b>[GÓRA]</b> / <b>[DÓŁ]</b> (lub wpisując numer pozycji z klawiatury) należy wybrać „ <b>6 Konfiguracja</b> ” i zatwierdzić klawiszem <b>[RAZEM]</b> . Analogicznie należy wybrać „ <b>6.9 Tryb sprzedaży</b> ”.	<div style="border: 1px solid black; background-color: #00aaff; color: white; padding: 5px; text-align: center;">6 Konfiguracja</div> <div style="text-align: center;">↓</div> <div style="border: 1px solid black; background-color: #00aaff; color: white; padding: 5px; text-align: center;">6.9 Tryb sprzedaży</div>
<b>2a</b>	Pierwsza pozycja tego menu pozwala ustawić w jakim trybie domyślnie będzie pracowała kasa. Klawiszami strzałek <b>[GÓRA]</b> / <b>[DÓŁ]</b> wybiera się jeden z 3 dostępnych trybów: <b>Standardowy</b> <b>Sprzedaż szybka</b> <b>Usługi czasowe</b> Wybór zatwierdza się klawiszem <b>[RAZEM]</b> .	<div style="border: 1px solid black; background-color: #00aaff; color: white; padding: 5px; text-align: center;">6.9.1 Tryb domyślny</div> <div style="text-align: center;">↓</div> <div style="border: 1px solid black; background-color: #00aaff; color: white; padding: 5px; text-align: center;">Standardowy Sposób pracy</div>
<b>2b</b>	Druga pozycja menu określa możliwość zmiany trybu podczas pracy kasjera.  Aby taka zmiana była możliwa, należy klawiszami strzałek <b>[GÓRA]</b> / <b>[DÓŁ]</b> wybrać „ <b>Tak</b> ” i zatwierdzić klawiszem <b>[RAZEM]</b> .	<div style="border: 1px solid black; background-color: #00aaff; color: white; padding: 5px; text-align: center;">6.9.2 Zmiana trybu</div> <div style="border: 1px solid black; background-color: #00aaff; color: white; padding: 5px; text-align: center;">Tak Zmiana trybu</div>

## NUMER KASY

Zmiany numeru kasy można dokonać również z menu „**6 Konfiguracja**” korzystając z pozycji „**6.10 Numer kasy**”. Procedura ta jest analogiczna do opisanej w rozdziale [Numer kasy](#).



## KONFIGURACJA SPRZEDAŻY

### RABATY / NARZUTY Z RĘKI

Funkcje tego menu pozwalają wyznaczyć limity rabatów i narzutów udzielanych „z ręki”. Można też określić, czy te rabaty / narzuty mogą być łączone z innymi rabatami / narzutami (np. zaprogramowanymi w bazie).

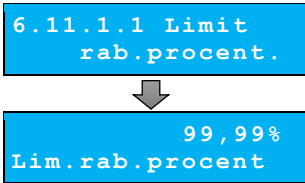
Wykonywana czynność	Podgląd wyświetlacza
<p><b>1</b> Z menu kierownika klawiszami strzałek [GÓRA] / [DÓŁ] (lub wpisując numer pozycji z klawiatury) należy wybrać „<b>6 Konfiguracja</b>” i zatwierdzić klawiszem [RAZEM]. Analogicznie należy wybrać „<b>6.11 Konfig. sprzedaży</b>”, następnie „<b>6.11.1 Rab. / narz z ręki</b>”.</p>	 <pre>graph TD; A[6 Konfiguracja] --&gt; B[6.11 Konfig. sprzedaży]; B --&gt; C[6.11.1 Rab./narz z ręki];</pre>
<p><b>2</b> Pierwsza opcja tego menu pozwala na określenie limitu rabatu procentowego udzielanego „z ręki”. Żądaną wartość należy wpisać z klawiatury lub ustawić za pomocą klawiszy [GÓRA] / [DÓŁ], po czym potwierdzić klawiszem [RAZEM]. Kolejne pozycje pozwalają określić:</p> <ul style="list-style-type: none"><li>• limit rabatu kwotowego „z ręki”,</li><li>• limit narzutu procentowego „z ręki”,</li><li>• limit narzutu kwotowego „z ręki”,</li><li>• możliwość łączenia rabatów „z ręki”,</li><li>• możliwość łączenia narzutów „z ręki”.</li></ul>	 <pre>graph TD; A[6.11.1.1 Limit rab.procent.] --&gt; B[99,99% Lim.rab.procent];</pre>

### PŁATNOŚĆ GOTÓWKA

Funkcja ta pozwala określić, czy podczas płatności gotówką w zakończeniu paragonu, kasa będzie wymagała od operatora wprowadzenia wartości wpłaty dokonanej przez klienta w celu automatycznego wyliczenia reszty. Skonfigurowanie tej funkcji na TAK pozwala uniknąć błędów obrachunkowych.

Wykonywana czynność	Podgląd wyświetlacza
<p><b>1</b> Z menu kierownika klawiszami strzałek [GÓRA] / [DÓŁ] (lub wpisując numer pozycji z klawiatury) należy wybrać „<b>6 Konfiguracja</b>” i zatwierdzić klawiszem [RAZEM]. Analogicznie należy wybrać „<b>6.11 Konfig. sprzedaży</b>”, następnie „<b>6.11.2 Płatność gotówką</b>”.</p>	 <pre> graph TD     A[6 Konfiguracja] --&gt; B[6.11 Konfig. sprzedaży]     B --&gt; C[6.11.2 Płatność gotówką]             </pre>

**2** Wyboru należy dokonać klawiszami strzałek [GÓRA] / [DÓŁ] lub [1] / [2] i zatwierdzić klawiszem [RAZEM].

Tak  
Obowiązkowa wpł.

## SPRAWDZANIE CENY

Funkcja ta określa, czy w trybie sprzedaży będzie możliwe sprawdzanie ceny towaru. Uaktywnienie tej funkcji umożliwia sprawdzanie ceny na stanowisku sprzedaży, przez co nie jest wymagane instalowanie dodatkowych urządzeń typu PRICE CHECKER (weryfikator cen) na hali sklepowej.

Wykonywana czynność	Podgląd wyświetlacza
<p><b>1</b> Z menu kierownika klawiszami strzałek [GÓRA] / [DÓŁ] (lub wpisując numer pozycji z klawiatury) należy wybrać „<b>6 Konfiguracja</b>” i zatwierdzić klawiszem [RAZEM]. Analogicznie należy wybrać „<b>6.11 Konfig. sprzedaży</b>”, następnie „<b>6.11.3 Sprawdzanie ceny</b>”.</p>	 <pre> graph TD     A[6 Konfiguracja] --&gt; B[6.11 Konfig. sprzedaży]     B --&gt; C[6.11.3 Sprawdzanie ceny]             </pre>
<p><b>2</b> Wyboru należy dokonać klawiszami strzałek [GÓRA] / [DÓŁ] lub [1] / [2] i zatwierdzić klawiszem [RAZEM].</p>	<p>Tak Spr.ceny towaru</p>

## KONTROLA STANU KASY

Włączenie tej funkcji powoduje, że kasa kontroluje stan kasy nie pozwalając wykonać operacji, która spowodowałaby przekroczenie jego minimalnej lub maksymalnej dopuszczalnej wartości. Funkcja ta jest niezwykle przydatna w sklepach, gdzie każdy kasjer zawsze rozlicza się z zawartości szuflady na koniec zmiany.

Wykonywana czynność	Podgląd wyświetlacza
<p><b>1</b> Z menu kierownika klawiszami strzałek [GÓRA] / [DÓŁ] (lub wpisując numer pozycji z klawiatury) należy wybrać „<b>6 Konfiguracja</b>” i zatwierdzić klawiszem [RAZEM]. Analogicznie należy wybrać „<b>6.11 Konfig. sprzedaży</b>”, następnie „<b>6.11.4 Kontrola stanu kasy</b>”.</p>	<pre> graph TD     A[6 Konfiguracja] --&gt; B[6.11 Konfig. sprzedaży]     B --&gt; C[6.11.4 Kontrola stanu kasy]         </pre>
<p><b>2</b> Wyboru należy dokonać klawiszami strzałek [GÓRA] / [DÓŁ] lub [1] / [2] i zatwierdzić klawiszem [RAZEM].</p>	

## KLAWISZ PLU

Funkcja ta określa sposób wyszukiwania towarów podczas sprzedaży w przypadku wprowadzenia ich numerów z klawiatury. Dostępne są ustawienia:

- kod + nr PLU – towar jest wyszukiwany po kodzie kreskowym lub po numerze PLU;
- kod towaru – towar jest wyszukiwany po kodzie kreskowym;
- nr PLU – towar jest wyszukiwany po numerze PLU.

Wykonywana czynność	Podgląd wyświetlacza
<p><b>1</b> Z menu kierownika klawiszami strzałek [GÓRA] / [DÓŁ] (lub wpisując numer pozycji z klawiatury) należy wybrać „<b>6 Konfiguracja</b>” i zatwierdzić klawiszem [RAZEM].</p>	<pre> graph TD     A[6 Konfiguracja] --&gt; B[ ]         </pre>

Analogicznie należy wybrać „**6.11 Konfig. sprzedaży**”, następnie „**6.11.5 Klawisz PLU**”.

6.11 Konfig.  
sprzedaży



6.11.5 Klawisz  
PLU

**2** Wyboru należy dokonać klawiszami strzałek [**GÓRA**] / [**DÓŁ**] i zatwierdzić klawiszem [**RAZEM**].

Kod + nr PLU  
Funkcja klaw.PLU

## NIP NABYWCY

Funkcja ta określa w jaki sposób ma być drukowany na paragonach NIP nabywcy. Do wyboru możliwe są opcje:

- **STANDARDOWY I** – NIP drukowany czcionką standardową;
- **STANDARDOWY II** – NIP drukowany czcionką standardową z podkreśleniem;
- **WYRÓŻNIONY I** – NIP drukowany czcionką szeroką;
- **WYRÓŻNIONY II** – NIP drukowany czcionką szeroką z podkreśleniem.

**Wykonywana czynność**

**Podgląd wyświetlacza**

**1** Z menu kierownika klawiszami strzałek [**GÓRA**] / [**DÓŁ**] (lub wpisując numer pozycji z klawiatury) należy wybrać „**6 Konfiguracja**” i zatwierdzić klawiszem [**RAZEM**]. Analogicznie należy wybrać „**6.11 Konfig. sprzedaży**”, następnie „**6.11.6 NIP nabywcy**”.

6 Konfiguracja



6.11 Konfig.  
sprzedaży



6.11.6 NIP  
nabywcy

**2** Wyboru należy dokonać klawiszami [**GÓRA**] / [**DÓŁ**] lub za pomocą klawiatury numerycznej (1 – 4) i zatwierdzić klawiszem [**RAZEM**].

Standardowy I  
NIP nabywcy

**3** Po zatwierdzeniu wybranej opcji wyświetlane jest pole umożliwiające zdefiniowanie limitu fiskalnej wartości paragonu, do której możliwe jest drukowanie na nim NIP-u nabywcy (akceptowane są wartości mniejsze i równe limitowi).  
Wartość 0,00 – brak limitu.

0,00  
Lim.wart.parag.

## KONFIGURACJA FUNKCJI

### GRUPY TOWAROWE

Funkcja ta aktywuje statystyki grup towarowych. Dostępne są statystyki roczne i tygodniowe. Aktywacja tej funkcji pozwoli na wykonywanie raportów statystyk z informacjami o sprzedaży w danych grupach z rozbiem na dni tygodnia lub miesiące w roku.

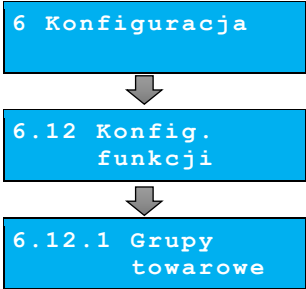
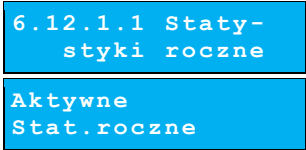
Wykonywana czynność	Podgląd wyświetlacza
<p><b>1</b> Z menu kierownika klawiszami strzałek [GÓRA] / [DÓŁ] (lub wpisując numer pozycji z klawiatury) należy wybrać „<b>6 Konfiguracja</b>” i zatwierdzić klawiszem [RAZEM]. Analogicznie należy wybrać „<b>6.12 Konfig. funkcji</b>”, następnie „<b>6.12.1 Grupy towarowe</b>”.</p>	 <pre> graph TD     A[6 Konfiguracja] --&gt; B[6.12 Konfig. funkcji]     B --&gt; C[6.12.1 Grupy towarowe]   </pre>
<p><b>2</b> Pierwsza pozycja odpowiada za aktywowanie statystyk rocznych. Zmiany statusu na „<b>Nieaktywne</b>” lub „<b>Aktywne</b>” należy dokonać klawiszami [GÓRA] / [DÓŁ] lub [1] / [2] i zatwierdzić klawiszem [RAZEM].</p>	 <pre> graph TD     A[6.12.1.1 Statystyki roczne] --&gt; B[Aktywne Stat. roczne]   </pre>

Analogicznie należy postępować w przypadku statystyk tygodniowych – pozycja „**6.12.1.2 Statystyki tygodn.**”.

### CZAS WYLOGOWANIA

Ustawienie to określa po jakim czasie bezczynności (od ostatniej operacji) kasjer zostanie automatycznie wylogowany z kasy. Zero oznacza, że funkcja jest nieaktywna (brak ustawionego automatycznego wylogowania kasjera).

Wykonywana czynność	Podgląd wyświetlacza
<p><b>1</b> Z menu kierownika klawiszami strzałek [GÓRA] / [DÓŁ] (lub wpisując numer pozycji z klawiatury) należy wybrać „<b>6 Konfiguracja</b>” i zatwierdzić klawiszem [RAZEM].</p>	 <pre> graph TD     A[6 Konfiguracja] --&gt; B[6 Konfiguracja]   </pre>

Analogicznie należy wybrać „**6.12 Konfig. funkcji**”, następnie „**6.12.2 Czas wylogowania**”.

6.12 Konfig.  
funkcji



6.12.2 Czas  
wylogowania

**2** Żadaną wartość (w minutach) należy wpisać z klawiatury lub ustawić za pomocą klawiszy **[GÓRA]** / **[DÓŁ]**, po czym potwierdzić **[RAZEM]**.

30 (minuty)  
Czas wylogowania

## DEKLARACJA STANU KASY

W kasie Posnet Mobile HS można ustawić „wymuszenie” deklaracji stanu kasy kasjera przy wejściu do trybu sprzedaży operatora z zerowymi statystykami.

### Wykonywana czynność

### Podgląd wyświetlacza

**1** Z menu kierownika klawiszami strzałek **[GÓRA]** / **[DÓŁ]** (lub wpisując numer pozycji z klawiatury) należy wybrać „**6 Konfiguracja**” i zatwierdzić klawiszem **[RAZEM]**. Analogicznie należy wybrać „**6.12 Konfig. funkcji**”, następnie „**6.12.3 Deklaracja stanu kasy**”.

6 Konfiguracja



6.12 Konfig.  
funkcji



6.12.3 Deklara-  
cja stanu kasy

**2** Wyboru należy dokonać klawiszami strzałek **[GÓRA]** / **[DÓŁ]** lub **[1]** / **[2]** i zatwierdzić klawiszem **[RAZEM]**.

Nie  
Deklaracja stanu

Jeśli parametr „Deklaracja stanu” jest ustawiony na TAK, po zalogowaniu i wejściu w tryb sprzedaży kasjera, którego statystyki są zerowe, kasa żąda wprowadzenia stanu początkowego wszystkich gotówkowych form płatności. Rezygnacja z podania wartości danej formy (zatwierdzenie 0,00) oznacza zatwierdzenie stanu początkowego tej formy 0,00. Wprowadzenie niezerowej wartości powoduje:



- niezerowe statystyki kasjera,
- ustawienie stanu kasy dla danego kasjera dla danej formy płatności,

- niezerowe statystyki danej formy płatności,
- zwiększenie obrotu w danej formie płatności.

Po zakończeniu deklaracji stanu kasy przez kasjera, następuje odpowiedni wydruk. Zawiera on sumy zadeklarowane dla każdej gotówkowej formy płatności.

## ZMIANA – WYLOGUJ

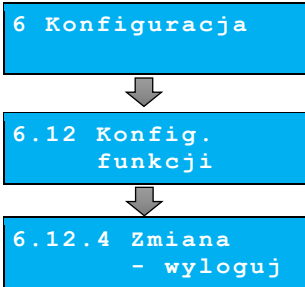
Parametr określa, czy po wykonaniu raportu zmianowego (zerującego), kasa automatycznie wyloguje kasjera.

Wykonywana czynność	Podgląd wyświetlacza
<b>1</b> Z menu kierownika klawiszami strzałek [GÓRA] / [DÓŁ] (lub wpisując numer pozycji z klawiatury) należy wybrać „6 Konfiguracja” i zatwierdzić klawiszem [RAZEM]. Analogicznie należy wybrać „6.12 Konfig. funkcji”, następnie „6.12.4 Zmiana – wyloguj”.	 <pre>graph TD; A[6 Konfiguracja] --&gt; B[6.12 Konfig. funkcji]; B --&gt; C[6.12.4 Zmiana - wyloguj];</pre>
<b>2</b> Wyboru należy dokonać klawiszami strzałek [GÓRA] / [DÓŁ] lub [1] / [2] i zatwierdzić klawiszem [RAZEM].	

## WERYFIKACJA UTARGU

Jeżeli ten parametr jest ustawiony na Tak, przed każdym raportem statystyk pojedynczego kasjera musi nastąpić zadeklarowanie kwot form płatności w celu weryfikacji utargu.

Wykonywana czynność	Podgląd wyświetlacza
<b>1</b> Z menu kierownika klawiszami strzałek [GÓRA] / [DÓŁ] (lub wpisując numer pozycji z klawiatury) należy wybrać „6 Konfiguracja” i zatwierdzić klawiszem [RAZEM].	

Analogicznie należy wybrać „**6.12 Konfig. funkcji**”, następnie „**6.12.5 Weryfikacja utargu**”.

6.12 Konfig.  
funkcji







6.12.5 Weryfika-  
cja utargu

- 2** Wyboru należy dokonać klawiszami strzałek [GÓRA] / [DÓŁ] lub [1] / [2] i zatwierdzić klawiszem [RAZEM].

Nie  
Weryf. utargu

## GRAFIKA NA WYDRUKU

Funkcja umożliwia konfigurację drukowania grafiki na dokumentach.

Wykonywana czynność	Podgląd wyświetlacza
<p><b>1</b> Z menu kierownika klawiszami strzałek [GÓRA] / [DÓŁ] (lub wpisując numer pozycji z klawiatury) należy wybrać „<b>6 Konfiguracja</b>” i zatwierdzić klawiszem [RAZEM]. Analogicznie należy wybrać „<b>6.12 Konfig. funkcji</b>”, następnie „<b>6.12.6 Grafika na wydruku</b>”.</p>	<p>6 Konfiguracja</p>  <p>6.12 Konfig. funkcji</p>  <p>6.12.6 Grafika na wydruku</p>
<p><b>2</b> Pierwsza pozycja tego menu umożliwia wybór, która grafika ma być drukowana przed nagłówkiem dokumentu. <b>Brak</b> – opcja domyślna, oznacza że żadna grafika nie została wybrana. Żadaną wartość wpisuje się z klawiatury lub ustawia za pomocą klawiszy [GÓRA] / [DÓŁ] po czym potwierdza przyciskiem [RAZEM].</p>	<p>6.12.6.1 Grafika w nagłówku</p>  <p>Brak Graf. w nagłówku</p>
<p><b>3</b> Druga pozycja tego menu umożliwia wybór, która grafika ma być drukowana po stopce dokumentu. <b>Brak</b> – opcja domyślna, oznacza że żadna grafika nie została wybrana. Żadaną wartość wpisuje się z klawiatury lub ustawia za pomocą klawiszy [GÓRA] / [DÓŁ], po czym potwierdza przyciskiem [RAZEM].</p>	<p>6.12.6.2 Grafika w stopce</p>  <p>Brak Grafika w stopce</p>



- 4** Wybranie opcji „**Raport grafik**” powoduje wydruk wszystkich grafik.

6.12.6.3 Raport  
grafik

## STAN AKUMULATORA



W kasie Mobile HS istnieje możliwość ustawienia progów, przy których pojawią się komunikaty ostrzegające o niskim poziomie naładowania akumulatora.

Wykonywana czynność	Podgląd wyświetlacza
<p><b>1</b> Z menu <b>kierownika</b> klawiszami strzałek <b>[GÓRA]</b> / <b>[DÓŁ]</b> (lub wpisując numer pozycji z klawiatury) należy wybrać „<b>6 Konfiguracja</b>” i zatwierdzić klawiszem <b>[RAZEM]</b>. Analogicznie należy wybrać „<b>6.14 Stan akumulatora</b>”.</p>	<p>6 Konfiguracja</p> <p>↓</p> <p>6.14 Stan akumulatora</p>
<p><b>2</b> Z menu <b>Stan akumulatora</b> należy wybrać pozycję „<b>6.14.1 Poziom ostrzegawczy</b>” i zatwierdzić klawiszem <b>[RAZEM]</b>. Następnie za pomocą klawiszy <b>[GÓRA]</b> / <b>[DÓŁ]</b> lub wpisując z klawiatury numerycznej podać ostrzegawczy stan naładowania akumulatora. Wprowadzoną wartość zatwierdzić <b>[RAZEM]</b>.</p>	<p>6.14.1 Poziom ostrzegawczy</p> <p>↓</p> <p>29% Poziom ostrzeg.</p>
<p><b>3</b> Z menu <b>Stan akumulatora</b> należy wybrać pozycję „<b>6.14.2 Poziom krytyczny</b>” i zatwierdzić klawiszem <b>[RAZEM]</b>. Następnie za pomocą klawiszy <b>[GÓRA]</b> / <b>[DÓŁ]</b> lub wpisując z klawiatury numerycznej podać krytyczny stan naładowania akumulatora. Wprowadzoną wartość zatwierdzić <b>[RAZEM]</b>.</p>	<p>6.14.2 Poziom krytyczny</p> <p>↓</p> <p>10% Poziom krytyczny</p>
<p><b>4</b> W każdym momencie istnieje możliwość przywrócenia wartości domyślnych ustawień stanów rozładowań akumulatora. Z menu <b>Stan akumulatora</b> należy wybrać „<b>6.14.3 Wartości domyślne</b>” i zatwierdzić klawiszem <b>[RAZEM]</b>. Po pojawieniu się komunikatu z pytaniem, należy potwierdzić chęć przywrócenia wartości domyślnych klawiszem <b>[RAZEM]</b>.</p>	<p>6.14.3 Wartości domyślne</p> <p>↓</p> <p>Przywrócić wartości domyślne? </p>

## WALUTA EWIDENCYJNA

### WALUTA AKTUALNA

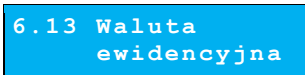
Użytkownik może sprawdzić, jaka jest aktualna waluta ewidencyjna urządzenia poprzez wywołanie w menu konfiguracji kasy opcji:

Wykonywana czynność	Podgląd wyświetlacza
<b>1</b> Z menu kierownika klawiszami strzałek [GÓRA] / [DÓŁ] (lub wpisując numer pozycji z klawiatury) należy wybrać „ <b>6 Konfiguracja</b> ” i zatwierdzić klawiszem [RAZEM]. Analogicznie należy wybrać „ <b>6.13 Waluta ewidencyjna</b> ”.	 ↓ 
<b>2</b> Po wybraniu pierwszej pozycji „ <b>6.13.1 Waluta aktualna</b> ” na wyświetlaczu otrzyma się informację o obecnej walucie ewidencyjnej.	 ↓ 



*Na raportach dobowych i okresowych w odpowiedniej sekcji drukowany jest również napis określający jaka jest aktualna waluta ewidencyjna urządzenia.*





### ZMIANA WALUTY EWIDENCYJNEJ

Kasa Posnet Mobile HS umożliwia zmianę waluty ewidencyjnej (tj. waluty, w której rejestrowane są obroty w pamięci fiskalnej).

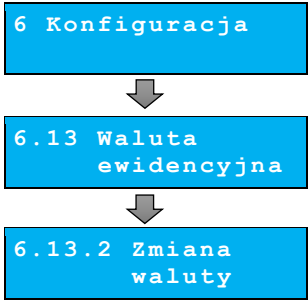

**Walutę ewidencyjną można zmienić wyłącznie po raporcie dobowym, a przed wydrukiem dokumentu fiskalnego – paragonu. Maksymalna liczba zmian waluty ewidencyjnej w fiskalnym trybie pracy kasy to 400.**

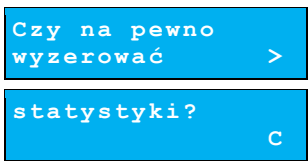
Zmiana waluty ewidencyjnej jest zapisywana do pamięci fiskalnej i potwierdzana odpowiednim wydrukiem.

Wykonywana czynność	Podgląd wyświetlacza
<p><b>1</b> Z menu kierownika klawiszami strzałek <b>[GÓRA]</b> / <b>[DÓŁ]</b> (lub wpisując numer pozycji z klawiatury) należy wybrać „<b>6 Konfiguracja</b>” i zatwierdzić klawiszem <b>[RAZEM]</b>. Analogicznie należy wybrać „<b>6.13 Waluta ewidencyjna</b>”, następnie „<b>6.13.2 Zmiana waluty</b>”.</p>	
<p><b>2</b> Poprzednie dane należy skasować klawiszem <b>[C]</b>, następnie wprowadzić z klawiatury symbol nowej waluty i zatwierdzić <b>[RAZEM]</b>.</p>	
<p><b>3</b> Istnieją możliwości:</p> <ul style="list-style-type: none"> <li>• wydrukowania raportów zerujących statystyk baz,</li> <li>• tylko wyzerowania statystyk.</li> </ul> <p>Wyświetlane są opcje:</p> <ul style="list-style-type: none"> <li>• Zerować (statystyki baz),</li> <li>• Raporty zerujące (statystyki baz).</li> </ul> <p>Wyboru należy dokonać klawiszami <b>[GÓRA]</b> / <b>[DÓŁ]</b>. Przed zmianą waluty statystyki naliczane w kasie muszą zostać wyzerowane.</p>	
<p><b>4</b> W przypadku zerowania bez raportów, klawiszem <b>[RAZEM]</b> należy potwierdzić chęć zerowania statystyk.</p>	
<p><b>5</b> Kolejnym krokiem jest ustawienie przelicznika, który należy wpisać z klawiatury i potwierdzić klawiszem <b>[RAZEM]</b>.</p>	

Przelicznik **0,00000** powoduje wyzerowanie wszystkich cen zaprogramowanych w kasie. Po zatwierdzeniu takiego przelicznika, wyświetlane jest pytanie, czy Użytkownik ma pewność, że ceny mają być wyzerowane. Po zatwierdzeniu klawiszem **[RAZEM]**, przelicznik jest zaprogramowany, a ceny zostaną wyzerowane po zmianie waluty ewidencyjnej. Rezygnacja klawiszem **[C]** powoduje ponowne wyświetlenie pola do podania przelicznika.

Czy na pewno  
wyzerować ceny?C

- 6** Zmiana może być wprowadzona „**Teraz**” lub „**Później**”, w ściśle określonym przez Użytkownika terminie. Wyboru należy dokonać klawiszami **[GÓRA]** / **[DÓŁ]** lub **[1]** / **[2]** i zatwierdzić klawiszem **[RAZEM]**.

Teraz  
Zmiana waluty

- 7** Po wybraniu opcji „**Później**”, kasa poprosi dodatkowo o podanie daty i godziny wykonania operacji. Wartości można wprowadzić z klawiatury lub klawiszami strzałek **[GÓRA]** / **[DÓŁ]** / **[PRAWO]** / **[LEWO]**.

02-02-2018  
Data  
↓  
22:30  
Godzina

- 8** Potwierdzenie zmiany następuje po przepisaniu wyświetlanego kodu i zatwierdzeniu klawiszem **[RAZEM]**.





123456  
Przepisz: 123456

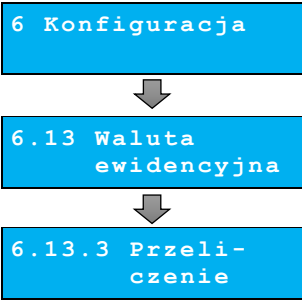

**Jeśli w zaprogramowanym przez Użytkownika czasie automatycznej zmiany waluty ewidencyjnej totalizery będą niezzerowe, kasa automatycznie wykona raport dobowy, a następnie dokona zmiany waluty. Każda zmiana waluty ewidencyjnej jest zapisywana do pamięci fiskalnej i potwierdzana odpowiednim wydrukiem.**

## PRZELICZENIE

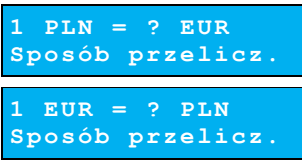
Aktywowanie funkcji oraz ustawienie przelicznika powoduje, że bezpośrednio po paragonie generowany jest wydruk zawierający informacje dotyczące kursu przeliczeniowego waluty ewidencyjnej na podaną w przeliczniku oraz wartość do zapłaty w tej walucie.

Wykonywana czynność	Podgląd wyświetlacza
<p><b>1</b> Z menu kierownika klawiszami strzałek [GÓRA] / [DÓŁ] (lub wpisując numer pozycji z klawiatury) należy wybrać „<b>6 Konfiguracja</b>” i zatwierdzić klawiszem [RAZEM]. Analogicznie należy wybrać „<b>6.13 Waluta ewidencyjna</b>”, następnie „<b>6.13.3 Przeliczenie</b>”.</p>	 <pre> graph TD     A[6 Konfiguracja] --&gt; B[6.13 Waluta ewidencyjna]     B --&gt; C[6.13.3 Przeliczenie]         </pre>
<p><b>2</b> Za pomocą klawiszy [GÓRA] / [DÓŁ] lub [1] / [2] należy ustawić żądany status funkcji przeliczenia („<b>Włączone</b>” / „<b>Wyłączone</b>”), po czym zatwierdzić klawiszem [RAZEM].</p>	
<p><b>3</b> Po zatwierdzeniu opcji „<b>Włączone</b>”, kasa poprosi o podanie symbolu waluty, na którą ma nastąpić przeliczenie. Poprzednią wartość należy skasować klawiszem [C], a następnie wprowadzić z klawiatury symbol nowej waluty, po czym zatwierdzić przyciskiem [RAZEM].</p>	
<p><b>4</b> Za pomocą klawiszy [GÓRA] / [DÓŁ] lub [1] / [2] należy wybrać sposób przeliczenia. Wybór należy potwierdzić klawiszem [RAZEM].</p>	
<p><b>5</b> Należy wpisać wartość przelicznika z klawiatury i zatwierdzić ostatecznie klawiszem [RAZEM]. 0,000000 – Błędna wartość przelicznika kursu.</p>	

Przeliczenie zostało ustawione.

## WYŁĄCZENIE ZMIANY WALUTY

Funkcja pozwala na anulowanie zaprogramowanej zmiany waluty z datą przyszłą (w funkcji „**Zmiana waluty – opcja Później**”).

Wykonywana czynność	Podgląd wyświetlacza
<p><b>1</b> Z menu kierownika klawiszami strzałek [GÓRA] / [DÓŁ] (lub wpisując numer pozycji z klawiatury) należy wybrać „<b>6 Konfiguracja</b>” i zatwierdzić klawiszem [RAZEM]. Analogicznie należy wybrać „<b>6.13 Waluta ewidencyjna</b>”, następnie „<b>6.13.4 Wył. zmiany waluty</b>”.</p>	<div style="border: 1px solid black; background-color: #00a0e3; color: white; padding: 5px; text-align: center;">6 Konfiguracja</div> <div style="text-align: center;">↓</div> <div style="border: 1px solid black; background-color: #00a0e3; color: white; padding: 5px; text-align: center;">6.13 Waluta ewidencyjna</div> <div style="text-align: center;">↓</div> <div style="border: 1px solid black; background-color: #00a0e3; color: white; padding: 5px; text-align: center;">6.13.4 Wył. zmiany waluty</div>



*Jeżeli automatyczna zmiana waluty (opcja „Później”) nie została zaprogramowana, wyświetlany jest komunikat „Nie ustawiono zmiany waluty”.*



<p><b>2</b> Aby anulować automatyczną zmianę waluty, należy przepisać wyświetlony na ekranie kod i potwierdzić klawiszem [RAZEM].</p>	<div style="border: 1px solid black; background-color: #00a0e3; color: white; padding: 5px;">                     123456                      Przepisz: 123456                 </div>
<p><b>3</b> Całą operację należy potwierdzić klawiszem [RAZEM].</p>	<div style="border: 1px solid black; background-color: #00a0e3; color: white; padding: 5px;">                     Czy wyłączyć automatyczną &gt;                 </div> <div style="border: 1px solid black; background-color: #00a0e3; color: white; padding: 5px;">                     zmianę waluty? C                 </div>

**Automatyczna zmiana waluty została anulowana.**

## KOPIA ELEKTRONICZNA

### OSTATNIE DOKUMENTY

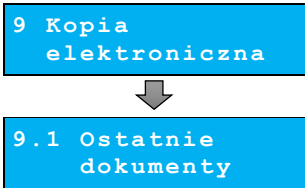
Funkcja umożliwia wydruk kopii dokumentów wykonanych po ostatnim raporcie dobowym. Można wydrukować kopie od 1 do 9 dokumentów.

Wykonywana czynność	Podgląd wyświetlacza
<p><b>1</b> Z menu kierownika klawiszami strzałek [GÓRA] / [DÓŁ] (lub wpisując numer pozycji z klawiatury) należy wybrać „<b>9 Kopia elektroniczna</b>” i zatwierdzić klawiszem [RAZEM]. Analogicznie należy wybrać „<b>9.1 Ostatnie dokumenty</b>”.</p>	
<p><b>2</b> Należy podać ilość dokumentów, których kopie należy wydrukować i potwierdzić klawiszem [RAZEM].</p>	

### ZAWARTOŚĆ PAMIĘCI PODRĘCZNEJ

Funkcja służy do generowania kopii wydruków znajdujących się w pamięci podręcznej.

Dane, które docelowo są zapisywane na nośniku kopii elektronicznej, w pierwszej kolejności trafiają do pamięci podręcznej kasy. Po wykonaniu fiskalnego raportu dobowego zostają przeniesione na Informatyczny Nośnik Danych. Jeżeli w ciągu dnia zajdzie potrzeba wydrukowania kopii wcześniej wykonywanych wydruków, należy posłużyć się funkcją „**Zawartość pamięci podr.**”.

Wykonywana czynność	Podgląd wyświetlacza
<p><b>1</b> Z menu kierownika klawiszami strzałek [GÓRA] / [DÓŁ] (lub wpisując numer pozycji z klawiatury) należy wybrać „<b>9 Kopia elektroniczna</b>” i zatwierdzić klawiszem [RAZEM]. Analogicznie należy wybrać „<b>9.2 Zawartość pamięci podr.</b>”.</p>	

**2** Następnie należy ustalić okres, z jakiego mają być wydrukowane kopie dokumentów. W tym celu należy podać jego datę początkową i datę końcową.

02-02-2018  
Data początkowa

**3** Domyślnie jako data początkowa podpowiadana jest data ostatniego raportu dobowego przeniesionego na IND, jako data końcowa - aktualna data.

02-02-2018  
Data końcowa

**4** Następnie za pomocą klawiszy **[GÓRA]** / **[DÓŁ]** należy wybrać rodzaj dokumentów, których kopie mają być drukowane („Paragony”, „Wydruki niefisk.”, „Raporty dobowe”, „Paragony anulow.”, „Wszystkie”) i potwierdzić klawiszem **[RAZEM]**.

Paragony  
Rodzaj dokument.

**5** Dla opcji „Paragony” i „Wydruki niefisk.” należy podać zakres numerów do wydruku.  
**Paragony** – zakres numerów fiskalnych.  
**Wydruki niefiskalne** – zakres numerów niefiskalnych. Należy podać numer początkowy i końcowy, następnie potwierdzić klawiszem **[RAZEM]**.  
 Zatwierdzenie danych powoduje rozpoczęcie wydruku oraz powrót do menu na pozycję „9.2 Zawartość pamięci podr.”.

1  
Numer początkowy

10  
Numer końcowy

## ZAWARTOŚĆ IND

Funkcja służy do generowania kopii wydruków zapisanych na IND.

	Wykonywana czynność	Podgląd wyświetlacza
<b>1</b>	Z menu kierownika klawiszami strzałek <b>[GÓRA]</b> / <b>[DÓŁ]</b> (lub wpisując numer pozycji z klawiatury) należy wybrać „ <b>9 Kopia elektroniczna</b> ” i zatwierdzić klawiszem <b>[RAZEM]</b> . Analogicznie należy wybrać „ <b>9.3 Zawartość IND</b> ”.	<div data-bbox="725 1177 1031 1254" data-label="Text"> <p align="center">9 Kopia elektroniczna</p> </div> <div align="center">  </div> <div data-bbox="725 1294 1031 1370" data-label="Text"> <p align="center">9.3 Zawartość IND</p> </div>



**2** Następnie należy ustalić okres, z jakiego mają być wydrukowane kopie dokumentów. W tym celu należy podać jego datę początkową i datę końcową.

02-02-2018  
Data początkowa

**3** Domyślnie jako data początkowa podpowiadana jest data pierwszego fiskalnego raportu dobowego zapisanego na obecnym IND, jako data końcowa, data ostatniego zapisanego na nim fiskalnego raportu dobowego.

02-02-2018  
Data końcowa

**4** Następnie za pomocą klawiszy **[GÓRA]** / **[DÓŁ]** należy wybrać rodzaj dokumentów, których kopie mają być drukowane („Paragony”, „Wydruki niefisk.”, „Raporty dobowe”, „Paragony anulow.”, „Wszystkie”) i potwierdzić klawiszem **[RAZEM]**.

Paragony  
Rodzaj dokument.

**5** Dla opcji „Paragony” i „Wydruki niefisk.” należy podać zakres numerów do wydruku.  
**Paragony** – zakres numerów fiskalnych.  
**Wydruki niefiskalne** – zakres numerów niefiskalnych. Należy podać numer początkowy i końcowy, następnie potwierdzić klawiszem **[RAZEM]**.  
Zatwierdzenie danych powoduje rozpoczęcie wydruku oraz powrót do menu na pozycję „9.3 Zawartość IND”.

1  
Numer początkowy

10  
Numer końcowy

## INFORMACJE KE

Podmenu pozycji Informacje KE (**Weryfikacja, Historia KE, Pojemność IND**) umożliwia uzyskanie informacji o stanie nośnika kopii elektronicznej kasy.

Wykonywana czynność	Podgląd wyświetlacza
<p><b>1</b> Z menu kierownika klawiszami strzałek <b>[GÓRA]</b> / <b>[DÓŁ]</b> (lub wpisując numer pozycji z klawiatury) należy wybrać „<b>9 Kopia elektroniczna</b>” i zatwierdzić klawiszem <b>[RAZEM]</b>. Analogicznie należy wybrać „<b>9.4 Informacje KE</b>”.</p>	<p>9 Kopia elektroniczna</p> <p>↓</p> <p>9.4 Informacje KE</p>

## WERYFIKACJA IND

Ta pozycja służy do weryfikacji nośnika KE w następujących przypadkach:

- Weryfikacja aktualnie otwartego nośnika KE.
- Weryfikacja zamkniętego nośnika KE przypisanego do urządzenia, na którym dokonuje się sprawdzenia.
- Weryfikacja zamkniętego nośnika KE z innego urządzenia tego samego typu.

	Wykonywana czynność	Podgląd wyświetlacza
2	Z menu „9.4 Informacje KE”, potwierdzając klawiszem [RAZEM], należy wybrać pierwszą pozycję „9.4.1 Weryfikacja IND”.	9.4.1 Weryfikacja IND
3	Zostanie wyświetlona informacja o stanie nośnika kopii elektronicznej. Komunikat można skasować klawiszem [C].	Weryfikacja KE Poprawna C

## HISTORIA KE

Pozycja umożliwi wydrukowanie informacji o aktualnie zainstalowanym nośniku kopii elektronicznej oraz o poprzednich nośnikach wykorzystywanych do archiwizowania danych na tym urządzeniu. Dane są drukowane z obszaru zawierającego historię kopii elektronicznej tj: numer nośnika, zakres numerów raportów dobowych zapisanych na tym nośniku wraz z datami i godzinami ich wykonania oraz informację, czy dany nośnik został zamknięty poprawnie.

	Wykonywana czynność	Podgląd wyświetlacza
2	Z menu „9.4 Informacje KE” za pomocą klawiszy strzałek [GÓRA] / [DÓŁ] (lub wpisując numer pozycji z klawiatury) należy wybrać pozycję „9.4.2 Historia KE”, następnie zatwierdzić klawiszem [RAZEM]. Po zatwierdzeniu drukowany jest dokument zatytułowany <b>ZAWARTOŚĆ NOŚNIKA KOPII ELEKTRONICZNEJ</b> .	9.4.2 Historia KE

## POJEMNOŚĆ IND

Po wybraniu tej opcji urządzenie wyświetli komunikat informujący o wolnym miejscu na Informatycznym Nośniku Danych.

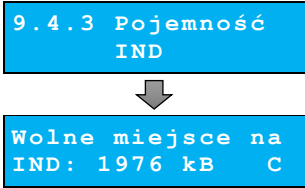
Wykonywana czynność	Podgląd wyświetlacza
<b>2</b> Z menu „ <b>9.4 Informacje KE</b> ” za pomocą klawiszy strzałek [ <b>GÓRA</b> ] / [ <b>DÓŁ</b> ] (lub wpisując numer pozycji z klawiatury) należy wybrać pozycję „ <b>9.4.3 Pojemność IND</b> ”, następnie zatwierdzić klawiszem [ <b>RAZEM</b> ].	 <p>9.4.3 Pojemność IND</p> <p>↓</p> <p>Wolne miejsce na IND: 1976 kB C</p>

## INICJALIZACJA IND

Procedura **inicjalizacji** nośnika kopii elektronicznej polega na przygotowaniu na nim odpowiedniej struktury danych, aby kasa mogła zapisywać kopie wydruków.



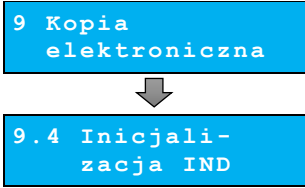

Pozycja **Inicjalizacja IND** umożliwia również awaryjne zamknięcie poprzedniego nośnika (jeśli np. został uszkodzony lub zagubiony) oraz formatowanie nowego nośnika, jeśli jest to wymagane.

Wykonywana czynność	Podgląd wyświetlacza
<b>1</b> Z menu <b>kierownika</b> klawiszami strzałek [ <b>GÓRA</b> ] / [ <b>DÓŁ</b> ] (lub wpisując numer pozycji z klawiatury) należy wybrać „ <b>9 Kopia elektroniczna</b> ” i zatwierdzić klawiszem [ <b>RAZEM</b> ]. Analogicznie należy wybrać „ <b>9.5 Inicjalizacja IND</b> ”. Po zatwierdzeniu, jeśli zainstalowany nośnik jest pusty i prawidłowy, następuje jego inicjalizacja.	 <p>9 Kopia elektroniczna</p> <p>↓</p> <p>9.4 Inicjali- zacja IND</p>

Jeżeli ostatni nośnik, na którym zapisywane były dane, został zamknięty, wyjęty z kasy i nie zainstalowano nowego nośnika, zatwierdzenie pozycji Inicjalizacja IND powoduje wyświetlenie komunikatu o nieprawidłowym nośniku - niepowodzeniu operacji inicjalizacji.

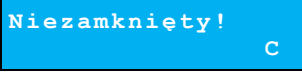
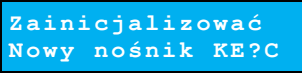

### Awaryjne zamknięcie nośnika

Jeżeli w kasie znajduje się niezainicjalizowany, pusty nośnik i ostatni nośnik nie został zamknięty, po zatwierdzeniu pozycji „9.5 Inicjalizacja IND” jest możliwość awaryjnego zamknięcia ostatniego nośnika (np. w przypadku zagubienia lub zniszczenia).

Wykonywana czynność	Podgląd wyświetlacza
<p><b>1</b> Po zatwierdzeniu pozycji „<b>9.5 Inicjalizacja IND</b>” klawiszem <b>[RAZEM]</b>, zostanie wyświetlone ostrzeżenie, że poprzedni nośnik kopii nie został zamknięty. Należy potwierdzić chęć kontynuowania operacji klawiszem <b>[RAZEM]</b> (klawisz <b>[C]</b> – rezygnacja z operacji i powrót do menu).</p>	 
<p><b>2</b> Następnie klawiszem <b>[RAZEM]</b> należy potwierdzić chęć zainicjalizowania nowego nośnika (klawisz <b>[C]</b> – rezygnacja z operacji i powrót do menu).</p>	
<p><b>3</b> Kasa poprosi o potwierdzenie operacji poprzez przepisanie i zatwierdzenie losowo wygenerowanego kodu. Wpisany kod należy zatwierdzić klawiszem <b>[RAZEM]</b>.</p>	
<p><b>4</b> W przypadku zatwierdzenia błędnego kodu wyświetlany jest komunikat: „<b>404: Błędny kod.</b>”. Jeżeli nośnik jest pusty i nie był wcześniej zainicjalizowany, po zatwierdzeniu kodu (lub pozycji <b>Inicjalizacja IND</b>) wykonywana jest operacja inicjalizacji, a jej pozytywny rezultat potwierdzany, jest komunikatem na wyświetlaczu.</p> <p>Jeżeli nośnik nie jest pusty (ale nie został jeszcze zainicjalizowany) i struktura danych na nośniku nie jest zgodna z formatem obsługiwanych przez kasę, po zatwierdzeniu kodu (lub pozycji <b>Inicjalizacja IND</b>) zostanie wyświetlony komunikat.</p> <p>Naciśnięcie klawisza <b>[C]</b> oznacza rezygnację z operacji formatowania i inicjalizacji, następuje powrót do menu na pozycję <b>Inicjalizacja IND</b>. Potwierdzenie klawiszem <b>[RAZEM]</b> powoduje rozpoczęcie formatowania nośnika, następnie wykonanie jego inicjalizacji.</p>	  

## ZAMKNIĘCIE NOŚNIKA KE

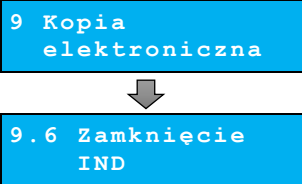
Opcja umożliwiająca wymuszenie zamknięcia nośnika KE (poza sytuacją, kiedy jest on zamykany automatycznie z powodu braku miejsca do przepisania zawartości pamięci podręcznej).

Wykonywana czynność	Podgląd wyświetlacza
<p><b>1</b> Z menu kierownika klawiszami strzałek [GÓRA] / [DÓŁ] (lub wpisując numer pozycji z klawiatury) należy wybrać „<b>9 Kopia elektroniczna</b>” i zatwierdzić klawiszem [RAZEM]. Analogicznie należy wybrać „<b>9.6 Zamknięcie IND</b>”.</p>	 <p>9 Kopia elektroniczna</p> <p>↓</p> <p>9.6 Zamknięcie IND</p>
<p><b>2</b> Kasa poprosi o potwierdzenie wykonania operacji. Potwierdzenie – klawisz [RAZEM]. Rezygnacja z zamknięcia – klawisz [C].</p>	 <p>Zamknąć bieżący nośnik KE?</p>
<p><b>3</b> Po potwierdzeniu klawiszem [RAZEM], należy przepisać i zatwierdzić losowo wygenerowany kod. Po zatwierdzeniu poprawnie przepisane go kodu następuje zamknięcie nośnika.</p>	 <p>123456 Przepisz: 123456</p>

## POSTĘPOWANIE W PRZYPADKU AWARII

W przypadku nieprawidłowej pracy kasy lub jej całkowitego zablokowania, należy zwrócić uwagę, czy na wyświetlaczu operatora jest wyświetlany numer błędu. Część błędów można w prosty sposób usunąć samodzielnie.

Jeśli okaże się, że błąd jest niemożliwy do usunięcia, należy skontaktować się z firmą, która serwisuje kasę. Dane firmy znajdują się w książce serwisowej kasy.

Numer	Opis błędu	Sposób usunięcia
103	Błąd wartości. Zły format wartości.	Wprowadzić wartość w odpowiednim formacie.
104	Puste pole przy wprowadzaniu.	Wprowadzić odpowiednią wartość.
105	Błąd wartości. Wartość za duża.	Wprowadzić wartość z odpowiedniego zakresu.
153	Błąd ilości. Zły format ilości.	Wprowadzić ilość w odpowiednim formacie.
154	Błąd ceny. Cena zerowa.	Zmienić ustawienie „Ceny sztywnej” na NIE dla danego towaru.
155	Błąd ceny. Cena za duża.	Wprowadzić cenę z zakresu „0,01 – 999999,99”.
156	Błąd ilości. Ilość zerowa.	Wprowadzić dodatnią ilość.
158	Przekroczona ilość opakowań na paragonie.	Na jednym paragonie można sprzedać do 250 opakowań.
164	Nie znaleziono pozycji do stornowania.	Wprowadzić odpowiednią wartość do stornowania.
161	Brak poprzedniej linii sprzedaży.	Poprzednia linia paragonu została wystornowana.
168	Niezaprogramowany rabat	Wybrać zaprogramowany rabat.
172	Błąd wartości. Wprowadzono wartość zerową.	Wprowadzić dodatnią formę płatności.
173	Podaj wartość wpłaty	Wprowadzić wpłatę.
174	Za duża kwota wpłaty. Zabronione wydawanie reszty.	Wybrać inną formę płatności lub zmienić ustawienie wydania reszty dla tej formy płatności.
175	Próba wprowadzenia formy płatności, przy próbie zwrotu ze sprzedaży.	Nie można wybrać formy płatności przy transakcji dla opakowań zwrotnych.
176	Przekroczona ilość form płatności na paragonie.	Nie można wprowadzić (wybrać) więcej form płatności dla tego paragonu.

Numer	Opis błędu	Sposób usunięcia
179	Przekroczony limit rabatu/narzutu z ręki	Należy podać wartość rabatu/narzutu z ręki w granicach ustawionego limitu.
180	Zbyt duża wpłata do kasy.	Należy wprowadzić wartość z odpowiedniego przedziału.
183	Błąd łączenia rabatów/narzutów.	Należy zmienić ustawienie w programowaniu rabatów/narzutów 'Łączenie rabatów' na TAK.
184	Błąd ilości. Towar ma opakowanie.	Należy podać ilość w odpowiednim formacie.
186	Błąd ilości przy stornowaniu	Należy wprowadzić ilość w odpowiednim formacie.
250	Zbyt krótki kod kreskowy.	Należy wprowadzić kod kreskowy w odpowiednim formacie.
251	Nie znaleziono rekordu formatu kodu kreskowego.	Należy upewnić się, czy wpisany został poprawny format kodu.
252	Błąd formatu kodu kreskowego.	Należy wprowadzić kod kreskowy w odpowiednim formacie.
253	Błąd sumy EAN13 kodu kreskowego.	Należy wprowadzić kod kreskowy w odpowiednim formacie.

## BŁĘDY ZWIĄZANE Z KONFIGURACJĄ

Numer	Opis błędu	Sposób usunięcia
320	Brak uprawnień.	Dany operator nie ma uprawnień do wybranej funkcji, operacji. Należy wybrać innego operatora, który posiada takie uprawnienia.
321	Statystyki grup nieaktywne.	Należy włączyć w konfiguracji grupy towarowe (tygodniowe lub roczne).
323	Operacja zablokowana w konfiguracji	Pozycja jest zablokowana w danym egzemplarzu kasy.
324	Pozycja zablokowana	Dana funkcja jest zablokowana dla tej wersji kasy.
702	Błędna długość impulsu szuflady.	Należy sprawdzić konfigurację impulsu szuflady.
741	Nieprawidłowy zakres dat.	Należy wprowadzić odpowiedni zakres dat. Rosnąco.

## BŁĘDY LOGOWANIA I WYLOGOWANIA

Numer	Opis błędu	Sposób usunięcia
774	Błędne hasło operatora	Wprowadzono błędne hasło. Należy wpisać poprawne hasło.

## BŁĘDY ZWIĄZANE Z RAPORTAMI

Numer	Opis błędu	Sposób usunięcia
381	Sprzedaż zablokowana. Brak raportu dobowego.	Należy wykonać raport dobowy.
382	Próba wykonania drugiego raportu zerowego.	Raport zerowy został już wykonany w danej dobie.
383	Brak raportu dobowego.	Należy wykonać raport dobowy.
400	Błędna wartość.	Należy wprowadzić wartość z odpowiedniego zakresu dla podawanego parametru.
401	Nazwa początkowa większa od nazwy końcowej.	Należy wybrać poprawny zakres (np. od pierwszego do ostatniego).
402	Numer początkowy większy od numeru końcowego.	Należy wybrać poprawny zakres (np. od pierwszego do ostatniego).
403	Kod początkowy większy od kodu końcowego.	Należy wybrać poprawny zakres (np. od pierwszego do ostatniego).
404	Błędny kod.	Przepisano błędnie kod. Należy wprowadzić kod jeszcze raz.

## BŁĘDY AUTORYZACJI

Numer	Opis błędu	Sposób usunięcia
480	Kasa już jest autoryzowana bezterminowo.	Kasa nie wymaga już kodu autoryzacji.
482	Kod autoryzacji już został użyty. Wprowadź inny kod.	Należy wprowadzić inny kod.
484	Sprzedaż zablokowana. Wprowadź kod autoryzacji.	Należy wprowadzić kod autoryzacji.



Numer	Opis błędu	Sposób usunięcia
485	Błąd kodu autoryzacji.	Wprowadzono błędny kod autoryzacji. Należy ponowić próbę wprowadzenia kodu.
486	Blokada autoryzacji. Wprowadź kod z klawiatury.	Należy wprowadzić kod autoryzacji z poziomu kasy.
487	Użyto już maksymalnej liczby kodów.	Należy wprowadzić kod bezterminowy.

## BŁĘDY ZWIĄZANE Z OPERACJAMI NA TYPAH STATYSTYKI

Numer	Opis błędu	Sposób usunięcia
500	Wartość po operacji mniejsza od minimalnej.	Należy wprowadzić wartość z odpowiedniego zakresu.
501	Za duża wartość wpłaty/wypłaty.	Należy wprowadzić wartość z odpowiedniego zakresu.

## BŁĘDY ZWIĄZANE ZE STANEM KASY

Numer	Opis błędu	Sposób usunięcia
520	Brak środków płatniczych w kasie.	Przekroczono stan środków płatniczych dla danej formy płatności. Należy wybrać inną formę płatności.
521	Błędny stan kasy. Należy wykonać raport zmianowy.	Należy wykonać raport kasjera (zmianowy).

## BŁĘDY BAZ DANYCH

Numer	Opis błędu	Sposób usunięcia
900	Błąd formatu kodu ważonego.	Należy wprowadzić kod w odpowiednim formacie.
901	Rekord już zaprogramowany.	Należy wprowadzić inną nazwę rekordu.
902	Rekord predefiniowany. Kasowanie niemożliwe.	Nie można skasować rekordu predefiniowanego.
903	Rekord nie istnieje.	Wybrano niezaprogramowany rekord.

Numer	Opis błędu	Sposób usunięcia
904	Baza jest pusta.	W danej bazie nie zaprogramowano żadnego rekordu.
905	Baza jest pełna.	Wszystkie rekordy w bazie zostały zaprogramowane. W celu zaprogramowania nowego rekordu, należy usunąć już istniejący.
909	Nieprawidłowy numer rekordu.	Należy wprowadzić numer z odpowiedniego zakresu.
910	Nazwa nie jest unikalna.	Należy wprowadzić inną nazwę rekordu.
916	Nieprawidłowa wartość.	Należy wprowadzić wartość z odpowiedniego zakresu.
920	Nieunikalny kod kreskowy.	Należy zaprogramować inny kod kreskowy, który nie jest w obrębie tej bazy.
921	Nieprawidłowy kod kreskowy.	Należy sprawdzić poprawność wprowadzonego kodu.
926	Błędna cena	Należy wprowadzić cenę z odpowiedniego zakresu.
931	Błędna wartość procentowa.	Należy wprowadzić wartość z zakresu 0,01-99,99.
932	Błędna wartość rabatu / narzutu.	Należy wprowadzić wartość z odpowiedniego zakresu.
939	Za dużo form płatności 'gotówkowych' lub typu waluta.	Przekroczono limit zaprogramowanych form płatności typu waluta. By zaprogramować nową, należy usunąć jeden z rekordów.
940	Próba zmiany typu predefiniowanego operatora na kasjera	Nie można zmienić predefiniowanego operatora.
943	Próba kasowania zalogowanego użytkownika.	Należy zalogować się na innego użytkownika z odpowiednimi uprawnieniami.
944	Niezerowe statystyki rekordu.	Należy wykonać raport dobowy.
945	Pusta nazwa rekordu	Należy wprowadzić nazwę rekordu.
947	Niepoprawny typ formy płatności.	Wybrany typ formy płatności nie może być wykorzystany w danej sytuacji. Należy wybrać inny typ.
948	Wymagany raport komunikacji. Nowy rekord.	Należy wykonać raport komunikacji.

Numer	Opis błędu	Sposób usunięcia
949	Wymagany raport komunikacji. Zmiana nazwy.	Należy wykonać raport komunikacji.
950	Wymagany raport komunikacji. Zmiana PTU.	Należy wykonać raport komunikacji.
951	Wymagany raport komunikacji. Kasowanie.	Należy wykonać raport komunikacji.
955	Przepełnienie bufora zmian nazw PLU. Wykonaj raport komunikacji.	Należy wykonać raport komunikacji.
959	Jednoczesna zmiana PTU i nazwy.	Należy zapisać najpierw zmianę PTU lub nazwy.
968	Brak walut.	Nie zaprogramowano żadnej formy płatności typu waluta.
978	Zerowa cena opakowania.	Należy zaprogramować domyślną cenę opakowania lub zmienić cenę sztywną na NIE.
992	Błędna ilość	Należy wprowadzić ilość z odpowiedniego formatu.

## BŁĘDY ZWIĄZANE Z WYDRUKIEM

Kody błędów związanych z wydrukiem są sumowane. Oznacza to, że np. jednoczesne uszkodzenie silnika i termistora mechanizmu będzie miało kod [30]. Nie wszystkie błędy z tej kategorii wyświetlane są wraz z kodem błędu, jeśli występują samodzielnie. Kolumna \* odpowiada na pytanie, czy wyświetlany jest kod błędu jeśli błąd wystąpił samodzielnie.

Kod	Komunikat wysyłany na wyświetlacz urządzenia	Diagnoza	*
1	„Błąd mechanizmu drukarki”	Błąd transferu DMA do głowicy termicznej lub błąd funkcji dekodującej	tak
2	„Podniesiona dźwignia mechanizmu”	Podniesiona dźwignia mechanizmu lub wyrwana wiązka czujników mechanizmu.	nie
4	„Brak papieru”	Brak papieru w mechanizmie lub wyrwana wiązka czujników mechanizmu.	nie

Kod	Komunikat wysyłany na wyświetlacz urządzenia	Diagnoza	*
10	„Błąd mechanizmu drukarki”	Uszkodzony silnik mechanizmu oryginału lub wyrwana taśma mechanizmu.	tak
20	„Błąd mechanizmu drukarki”	Uszkodzony termistor mechanizmu lub wyrwana taśma mechanizmu.	tak
4040	"Błąd obcinacza"	Uszkodzenie lub błąd obcinacza.	tak
10000	„Zanik zasilania”	Wydruk wstrzymany po zaniku zasilania (powerfail).	tak
20000	„Za wysoka temperatura mechanizmu”	Wydruk wstrzymany ze względu na przekroczenie temperatury linijki termicznej mechanizmu.	tak
40000	„Błąd zasilania. Podłącz ładowarkę”	Wydruk wstrzymany ze względu na zbyt niskie napięcie zasilania mechanizmów (nie startuje przetwornica, błąd SLIN).	tak
100000	„Zanik zasilania”	Zakaz drukowania z powodu wystąpienia zaniku zasilania	tak
800000	„Za wysoka temperatura mechanizmu”	Wydruk wstrzymany ze względu na przekroczenie temperatury silnika mechanizmu.	tak

## BŁĘDY APLIKACJI ZWIĄZANE Z RTC

Numer	Opis błędu	Sposób usunięcia
460	Błąd zegara. Wezwij serwis! Błąd zegara w trybie fiskalnym.	Wezwać serwis.
461	Błąd zegara. Zaprogramuj datę i czas. Błąd zegara w trybie nefiskalnym.	Zaprogramować datę i czas.

## BŁĘDY FATALNE INICJALIZACJI BAZ DANYCH

Numer	Opis błędu	Sposób usunięcia
850	Za mało pamięci flash.	Wezwać serwis.
851	Za mało pamięci RAM.	Wezwać serwis.
852	Nie ustawiono rozmiaru baz.	Wezwać serwis.
853	Błędna konfiguracja baz danych.	Wezwać serwis.
854	Zmieniły się dane o bazach.	Wezwać serwis.
855	Błąd w bazach w RAM.	Wezwać serwis.
856	Błąd w bazach we FLASH.	Wezwać serwis.

## BŁĘDY ZWIĄZANE ZE ZWORĄ SERWISOWĄ

Numer	Opis błędu	Sposób usunięcia
360	Nieusunięta zwora serwisowa. Wezwij serwis! Znaleziono zworę serwisową.	Wezwać serwis.
361	Brak zwory serwisowej. Wezwij serwis! Nie znaleziono zwory.	Wezwać serwis.

## BŁĘDY FATALNE PAMIĘCI FISKALNEJ

Numer	Opis błędu	Sposób usunięcia
2068	Nieprawidłowa suma kontrolna programu.	Wezwać serwis.
1000	Błąd fatalny modułu fiskalnego, wykonaj restart urządzenia.	Wezwać serwis.
1001	Błąd fatalny modułu fiskalnego, wypięta pamięć fiskalna.	Wezwać serwis.
1002	Błąd fatalny modułu fiskalnego, błąd zapisu.	Wezwać serwis.
1003	Błąd fatalny modułu fiskalnego, błąd nieujęty w specyfikacji bios.	Wezwać serwis.
1004	Błąd fatalny modułu fiskalnego, błędne sumy kontrolne.	Wezwać serwis.

Numer	Opis błędu	Sposób usunięcia
1005	Błąd fatalny modułu fiskalnego, błąd w pierwszym bloku kontrolnym.	Wezwać serwis.
1006	Błąd fatalny modułu fiskalnego, błąd w drugim bloku kontrolnym.	Wezwać serwis.
1007	Błąd fatalny modułu fiskalnego, błędny id rekordu.	Wezwać serwis.
1008	Błąd fatalny modułu fiskalnego, błąd inicjalizacji adresu startowego.	Wezwać serwis.
1009	Błąd fatalny modułu fiskalnego, adres startowy zainicjalizowany.	Wezwać serwis.
1010	Błąd fatalny modułu fiskalnego, numer unikatowy już zapisany.	Wezwać serwis.
1011	Błąd fatalny modułu fiskalnego, brak numeru w trybie fiskalnym.	Wezwać serwis.
1012	Błąd fatalny modułu fiskalnego, błąd zapisu numeru unikatowego.	Wezwać serwis.
1013	Błąd fatalny modułu fiskalnego, przepełnienie numerów unikatowych.	Wezwać serwis.
1014	Błąd fatalny modułu fiskalnego, błędny język w numerze unikatowym.	Wezwać serwis.
1015	Błąd fatalny modułu fiskalnego, więcej niż jeden NIP.	Wezwać serwis.
1016	Błąd fatalny modułu fiskalnego, urządzenie w trybie do odczytu bez rekordu fiskalizacji.	Wezwać serwis.
1017	Błąd fatalny modułu fiskalnego, przekroczone liczbę zerowań RAM.	Wezwać serwis.
1018	Błąd fatalny modułu fiskalnego, przekroczone liczbę raportów dobowych.	Wezwać serwis.
1019	Błąd fatalny modułu fiskalnego, błąd weryfikacji numeru unikatowego.	Wezwać serwis.
1020	Błąd fatalny modułu fiskalnego, błąd weryfikacji statystyk z RD.	Wezwać serwis.
1021	Błąd fatalny modułu fiskalnego, błąd odczytu danych z NVR do weryfikacji FM.	Wezwać serwis.
1022	Błąd fatalny modułu fiskalnego, błąd zapisu danych z NVR do weryfikacji FM.	Wezwać serwis.

Numer	Opis błędu	Sposób usunięcia
1023	Błąd fatalny modułu fiskalnego, pamięć fiskalna jest mała 1Mb zamiast 2Mb.	Wezwać serwis.
1024	Błąd fatalny modułu fiskalnego, niezainicjalizowany obszar danych w pamięci fiskalnej.	Wezwać serwis.
1025	Błędny format numeru unikatowego.	Wezwać serwis.
1026	Za dużo błędnych bloków w module fiskalnym.	Wezwać serwis.
1027	Brak oznaczenia błędnego bloku w module fiskalnym.	Wezwać serwis.
1028	Rekord w module fiskalnym nie istnieje.	Wezwać serwis.
1029	Rekord w pamięci fiskalnej z datą późniejszą od poprzedniego	Wezwać serwis.
1030	Błąd odczytu skrótu raportu dobowego.	Wezwać serwis.
1031	Błąd zapisu skrótu raportu dobowego.	Wezwać serwis.
1032	Błąd odczytu informacji o weryfikacji skrótu raportu dobowego.	Wezwać serwis.
1033	Błąd zapisu informacji o weryfikacji skrótu raportu dobowego.	Wezwać serwis.
1034	Błąd odczytu etykiety nośnika.	Wezwać serwis.
1035	Błąd zapisu etykiety nośnika.	Wezwać serwis.
1036	Niezgodność danych kopii elektronicznej.	Wezwać serwis.
1041	Błąd fatalny modułu fiskalnego, błąd w obszarze ID modułu kopii.	Wezwać serwis.
1042	Błąd fatalny modułu fiskalnego, błąd zapisu ID modułu kopii.	Wezwać serwis.
1043	Błąd fatalny modułu fiskalnego, obszar ID modułu kopii wypełniony.	Wezwać serwis.
1044	Błąd fatalny modułu fiskalnego, nieudana fiskalizacja.	Wezwać serwis.
1045	Data i czas wcześniejsze od daty ostatniego raportu dobowego.	Jeśli zmieniano czas kasy na wcześniejszy niż ostatni zapis do pamięci fiskalnej, należy odczekać z wykonaniem raportu aż data i czas będą późniejsze niż data ostatniego zapisu. W przeciwnym wypadku wezwać serwis.

## BŁĘDY ZMIAN WALUT EWIDENCYJNYCH

Numer	Opis błędu	Sposób usunięcia
2300	Waluta ewidencyjna już zmieniona.	Nie można drugi raz zmienić waluty ewidencyjnej w obrębie jednego raportu dobowego.
2301	Próba ustawienia już ustawionej waluty.	Waluta o podanym symbolu jest już zaprogramowana. Należy wprowadzić inny symbol waluty.
2302	Błędna nazwa waluty.	Należy wprowadzić symbol 3 znakowy.
2303	Automatyczna zmiana waluty	Została ustawiona automatyczna zmiana waluty.
2304	Błędna wartość przelicznika kursu.	Należy wprowadzić wartość z odpowiedniego zakresu.
2305	Nie ustawiono zmiany waluty.	Należy ustawić zmianę waluty w terminie późniejszym.
2306	Podany czas już minął.	Nie można zaprogramować zmiany waluty z datą przeszłą. Należy wprowadzić datę przyszłą.
2307	Przekroczono maksymalną liczbę zmian walut.	Nie można wprowadzić więcej zmian walut.

## BŁĘDY ZWIĄZANE Z KOPIĄ ELEKTRONICZNĄ

Numer	Opis błędu	Sposób usunięcia
2900	Kopia elektroniczna pełna. Stan kopii elektronicznej nie pozwala na wydrukowanie tego dokumentu.	Należy upewnić się, że prawidłowy nośnik kopii elektronicznej jest włożony i wykonać raport dobowy.
2901	Nośnik nie jest gotowy. Brak nośnika lub operacja na nośniku trwa.	Należy odczekać chwilę i spróbować powtórzyć operację. Jeśli nadal błąd występuje wezwać serwis.
2903	Pamięć podręczna kopii elektronicznej zawiera zbyt dużą ilość danych.	Należy upewnić się, że prawidłowy nośnik kopii elektronicznej jest włożony i wykonać raport dobowy.
2906	Uszkodzony bufor kopii.	Należy wezwać serwis.
2908	Nośnik nieprawidłowy - nieodpowiedni dla wybranej operacji.	Należy upewnić się, że odpowiedni nośnik dla danej operacji jest włożony i powtórzyć operację.



<b>Numer</b>	<b>Opis błędu</b>	<b>Sposób usunięcia</b>
2909	Nie udało się zainicjalizować nośnika.	Należy upewnić się, że odpowiedni nośnik kopii elektronicznej jest włożony i powtórzyć operację.
2914	Błąd fatalny modułu kopii elektronicznej.	Należy wezwać serwis.

## **CERTYFIKATY**

Wszelkie niezbędne certyfikaty i homologacje dostępne są do pobrania na stronie internetowej [www.posnet.com](http://www.posnet.com).



Serwis kasy:



**POSNET**

**Wsparcie Techniczne** 

 801 800 111

 [wsparcie@posnet.com](mailto:wsparcie@posnet.com)

**Uwaga!**

Instrukcja może ulec zmianie.

Najnowsza wersja dokumentu dostępna  
na stronie internetowej [www.posnet.com](http://www.posnet.com)